



หลักสูตรครุศาสตรมหาบัณฑิต  
สาขาวิชาหลักสูตรและการสอน  
(หลักสูตรปรับปรุง พ.ศ. 2563)

คณะครุศาสตร์  
มหาวิทยาลัยราชภัฏลำปาง

## สารบัญ

	หน้า
หมวดที่ 1 ข้อมูลทั่วไป	1
หมวดที่ 2 ข้อมูลเฉพาะของหลักสูตร	7
หมวดที่ 3 ระบบการจัดการศึกษา การดำเนินการและโครงสร้างของหลักสูตร	11
หมวดที่ 4 ผลการเรียนรู้ กลยุทธ์การสอนและการประเมินผล	27
หมวดที่ 5 หลักเกณฑ์ในการประเมินผลนักศึกษา	36
หมวดที่ 6 การพัฒนาคณาจารย์	38
หมวดที่ 7 การประกันคุณภาพหลักสูตร	39
หมวดที่ 8 การประเมินและปรับปรุงการดำเนินการของหลักสูตร	50
<b>ภาคผนวก</b>	
ก ข้อบังคับมหาวิทยาลัยราชภัฏลำปางว่าด้วยการศึกษาระดับบัณฑิตศึกษา พ.ศ. 2561	53
ข คำสั่งแต่งตั้งคณะกรรมการปรับปรุงหลักสูตร	72
ค คำสั่งแต่งตั้งคณะกรรมการผู้ทรงคุณวุฒิวิพากษ์หลักสูตร	74
ง ข้อมูลอาจารย์ผู้รับผิดชอบและอาจารย์ประจำหลักสูตร	76
จ การกำหนดหมวดและหมู่วิชาของมหาวิทยาลัยราชภัฏลำปาง	85
ฉ คำอธิบายรายวิชา	91
ช ข้อบังคับคุรุสภาว่าด้วยมาตรฐานวิชาชีพ พ.ศ. 2562	102
ซ ข้อบังคับคุรุสภาว่าด้วยจรรยาบรรณของวิชาชีพ พ.ศ. 2556	106
ฌ ประกาศคุรุสภา เรื่อง การรับรองปริญญาและประกาศนียบัตรทางการศึกษาเพื่อการประกอบวิชาชีพ พ.ศ.2557	110
ฎ ตารางวิเคราะห์เปรียบเทียบมาตรฐานคุณวุฒิหลักสูตรปริญญาโททางการศึกษาที่กำหนด โดยคุรุสภาและกรอบมาตรฐานคุณวุฒิระดับอุดมศึกษาแห่งชาติ (สกอ.) กับหลักสูตรครุศาสตรมหาบัณฑิต (ค.ม.) สาขาวิชาหลักสูตรและการสอนของมหาวิทยาลัยราชภัฏลำปาง	127

## สารบัญ (ต่อ)

	หน้า
ฎ ตารางเปรียบเทียบข้อแตกต่างระหว่างหลักสูตรเดิม หลักสูตรปรับปรุง และเหตุผลในการปรับปรุงหลักสูตร	131
ฎ ตารางจำแนกรายวิชาตามมาตรฐานความรู้วิชาชีพครู (ฉบับที่ 4) พ.ศ.2562 ของคุรุสภา และมาตรฐานความรู้วิชาชีพครูของคุรุสภา 11 มาตรฐาน พ.ศ. 2556	139
ฐ มติสภามหาวิทยาลัยราชภัฏลำปาง	143
ฑ มติมหาวิทยาลัยราชภัฏลำปาง เรื่อง ขอความเห็นชอบเปลี่ยนแปลง คำอธิบายรายวิชา ตามข้อบังคับคุรุสภาว่าด้วย มาตรฐานวิชาชีพ พ.ศ. 2562	147

รายละเอียดของหลักสูตรครุศาสตรมหาบัณฑิต  
สาขาวิชาหลักสูตรและการสอน  
(หลักสูตรปรับปรุง พ.ศ. 2563)

---

ชื่อสถาบันอุดมศึกษา                      มหาวิทยาลัยราชภัฏลำปาง  
คณะ                                              คณะครุศาสตร์

หมวดที่ 1 ข้อมูลทั่วไป

1. รหัสและชื่อหลักสูตร

ภาษาไทย :                                      หลักสูตรครุศาสตรมหาบัณฑิต สาขาวิชาหลักสูตรและการสอน

ภาษาอังกฤษ :                                Master of Education Program in Curriculum and Instruction

2. ชื่อปริญญาและสาขาวิชา

ชื่อเต็ม (ไทย) :                              ครุศาสตรมหาบัณฑิต (หลักสูตรและการสอน)

ชื่อย่อ (ไทย) :                                ค.ม. (หลักสูตรและการสอน)

ชื่อเต็ม (อังกฤษ) :                         Master of Education (Curriculum and Instruction)

ชื่อย่อ(อังกฤษ) :                            M.Ed. (Curriculum and Instruction)

3. วิชาเอก

-

4. จำนวนหน่วยกิตที่เรียนตลอดหลักสูตร

แผนการเรียน ก แบบ ก 2 (สำหรับผู้ที่ไม่ประสงค์เทียบสมรรถนะวิชาชีพครู) ไม่น้อยกว่า 39 หน่วยกิต

แผนการเรียน ก แบบ ก 2 (สำหรับผู้ที่มีประสงค์เทียบสมรรถนะวิชาชีพครู) ไม่น้อยกว่า 51 หน่วยกิต

5. รูปแบบของหลักสูตร

5.1 รูปแบบ

หลักสูตรระดับปริญญาโท หลักสูตร 2 ปี

5.2 ภาษาที่ใช้

ภาษาไทย

### 5.3 การรับเข้าศึกษา

รับนักศึกษาไทยหรือนักศึกษาต่างชาติที่สำเร็จการศึกษาระดับปริญญาตรีหรือเทียบเท่าจากมหาวิทยาลัยหรือสถาบันการศึกษาที่ ก.พ. รับรอง มีคุณสมบัติตามที่มหาวิทยาลัยกำหนดและสามารถสื่อสารภาษาไทยได้เป็นอย่างดี

### 5.4 ความร่วมมือกับสถาบันอื่น

-

### 5.5 การให้ปริญญาแก่ผู้สำเร็จการศึกษา

ให้ปริญญาเพียงสาขาวิชาเดียว

## 6. สถานภาพของหลักสูตรและการพิจารณาอนุมัติ/เห็นชอบหลักสูตร

หลักสูตรปรับปรุง พ.ศ. 2563 ปรับปรุงจากหลักสูตรครุศาสตรมหาบัณฑิต สาขาวิชาหลักสูตรและการสอน (หลักสูตรปรับปรุง พ.ศ. 2558) เปิดสอนในภาคการศึกษาที่ 1 ปี พ.ศ. 2563

- คณะกรรมการประจำคณะครุศาสตร์เห็นชอบหลักสูตรในการประชุม ครั้งที่ 2/2563  
วันที่ 25 เดือน กุมภาพันธ์ พ.ศ. 2563
- สภาวิชาการเห็นชอบหลักสูตรในการประชุม ครั้งที่ 3/2563  
วันที่ 27 เดือน มีนาคม พ.ศ. 2563
- สภามหาวิทยาลัยอนุมัติหลักสูตรในการประชุม ครั้งที่ 6/2563  
วันที่ 15 เดือน พฤษภาคม พ.ศ. 2563
- สภามหาวิทยาลัยอนุมัติเปลี่ยนแปลงคำอธิบายรายวิชา ครั้งที่ 1/2564  
วันที่ 9 เดือน มกราคม พ.ศ. 2564

## 7. ความพร้อมในการเผยแพร่หลักสูตรที่มีคุณภาพและมาตรฐาน

หลักสูตรครุศาสตรมหาบัณฑิต สาขาวิชาหลักสูตรและการสอน มีความพร้อมในการเผยแพร่คุณภาพและมาตรฐานตามกรอบมาตรฐานคุณวุฒิระดับอุดมศึกษาแห่งชาติ ในปีการศึกษา 2565

## 8. อาชีพที่สามารถประกอบได้หลังจากสำเร็จการศึกษา

- 8.1 ครูผู้สอนและบุคลากรทางการศึกษาในระดับการศึกษาขั้นพื้นฐานทั้งภาครัฐและเอกชน
- 8.2 ครูผู้สอนและบุคลากรทางการศึกษาระดับอาชีวศึกษาทั้งภาครัฐและเอกชน
- 8.3 อาจารย์ผู้สอนระดับอุดมศึกษาทั้งภาครัฐและเอกชน
- 8.4 นักวิจัยการศึกษาในหน่วยงานทั้งภาครัฐและเอกชน
- 8.5 นักวิชาการศึกษาในหน่วยงานทางการศึกษาทั้งของภาครัฐและเอกชน

## 9. ชื่อ-นามสกุล เลขประจำตัวบัตรประชาชน ตำแหน่งและคุณวุฒิของอาจารย์ผู้รับผิดชอบหลักสูตร

ชื่อ – สกุล ตำแหน่งทางวิชาการ เลขประจำตัวบัตรประชาชน	คุณวุฒิ/สาขาวิชา	สำเร็จการศึกษาจาก		จำนวน ผลงาน วิชาการ
		มหาวิทยาลัย	ปี	
1. นางสาวเกษทิพย์ ศิริชัยศิลป์ ผู้ช่วยศาสตราจารย์ 3-6501-01721-09-6	กศ.ด. (หลักสูตรและการสอน)	มหาวิทยาลัยนเรศวร	2559	4
	กศ.ม. (หลักสูตรและการสอน)	มหาวิทยาลัยนเรศวร	2549	
	ศศ.บ. (ภาษาไทย)	มหาวิทยาลัยศิลปากร	2546	
2. นายปริญญา สีสทอง ผู้ช่วยศาสตราจารย์ 5-6498-90000-83-6	กศ.ด. (หลักสูตรและการสอน)	มหาวิทยาลัยนเรศวร	2557	3
	กศ.ม. (หลักสูตรและการสอน)	มหาวิทยาลัยนเรศวร	2544	
	ศษ.บ. (ภาษาไทย)	มหาวิทยาลัยสุโขทัยธรรมาธิราช	2541	
	ศศ.บ. (การพัฒนาชุมชน)	สถาบันราชภัฏพิบูลสงคราม	2538	
3. นางสาวสุจิตรา ปันดี อาจารย์ 5-5013-90008-68-8	ปร.ด. (หลักสูตรและการสอน)	มหาวิทยาลัยศิลปากร	2559	3
	ศษ.ม. (หลักสูตรและการสอน)	มหาวิทยาลัยเชียงใหม่	2547	
	ศษ.บ. (ภาษาฝรั่งเศส)	มหาวิทยาลัยเชียงใหม่	2541	

## 10. สถานที่จัดการเรียนการสอน

มหาวิทยาลัยราชภัฏลำปาง

## 11. สถานการณ์ภายนอกหรือการพัฒนาที่จำเป็นต้องนำมาพิจารณาในการวางแผนหลักสูตร

### 11.1 สถานการณ์หรือการพัฒนาทางเศรษฐกิจ

จากบริบทสถานการณ์ความเปลี่ยนแปลงของสังคมไทย ความเปลี่ยนแปลงของภูมิภาคอาเซียนและสังคมโลก ที่เกิดขึ้นอย่างรวดเร็วในช่วงทศวรรษที่ผ่านมา ได้ส่งผลให้ประชาคมโลกต้องเผชิญกับความเปลี่ยนแปลงอย่างหลากหลาย ภายใต้สังคมและระบบเศรษฐกิจที่มีลักษณะความสลับซับซ้อนและ เชื่อมโยงกันมากขึ้น มีการปรับระบบเศรษฐกิจใหม่ของโลกที่นำไปสู่กติกการค้าและการลงทุนระหว่างประเทศ และมีแนวโน้มการรวมกลุ่มทางเศรษฐกิจในภูมิภาค ทั้งระดับทวีปและพหุภาคีที่มีอิทธิพลเพิ่มขึ้น ทำให้โลกต้องเร่งเตรียมพร้อมในการสร้างระบบกลไกและพัฒนาคน ให้มีศักยภาพสูงขึ้น เพื่อสามารถปรับตัวอย่างรู้เท่าทันกระแสการเปลี่ยนแปลงเพิ่มศักยภาพการแข่งขันของประเทศและก้าวสู่ระบบเศรษฐกิจยุคใหม่ได้อย่างเท่าเทียมกัน

การที่จะพัฒนาประเทศไทยไปสู่ความมั่นคง มั่งคั่ง และยั่งยืน ให้เกิดขึ้นในอนาคตนั้น จะต้องให้ความสำคัญกับการเสริมสร้างทุนของประเทศที่มีอยู่ให้เข้มแข็ง และมีพลังเพียงพอในการขับเคลื่อนกระบวนการพัฒนาทั้งในระยะกลางและระยะยาว โดยเฉพาะ “การพัฒนาคน” ให้มีการเตรียมความพร้อมรับ การเปลี่ยนแปลงของโลกในศตวรรษที่ 21 ซึ่งมีสิ่งที่สำคัญที่สุดคือทักษะการเรียนรู้และการ

เสริมสร้างปัจจัย แวดล้อมที่เอื้อต่อการพัฒนาคุณภาพของคน แนวนโยบายในการขับเคลื่อนประเทศ ในองค์กรรวม ภายใต้บริบท เศรษฐกิจและสังคมของประเทศและของโลกที่ขับเคลื่อนด้วยนวัตกรรมและ ความคิดสร้างสรรค์ รวมทั้งความ เป็นพลวัต จากความเชื่อมโยงระหว่างยุทธศาสตร์ชาติระยะ 20 ปี (พ.ศ. 2560 - 2579) แผนพัฒนาเศรษฐกิจและสังคมแห่งชาติ ฉบับที่ 12 (พ.ศ. 2560 - 2564) และ แผนการศึกษาแห่งชาติ พ.ศ. 2560 - 2574 กับทิศทางการพัฒนาการศึกษาของกระทรวงศึกษาธิการ ทั้งในมิติด้านความมั่นคง มิติด้านเศรษฐกิจ มิติด้านสังคม และมิติด้านการบริหารจัดการภาครัฐที่มี ประสิทธิภาพ รวมทั้งสาระสำคัญของแผนพัฒนาการศึกษาของกระทรวงศึกษาธิการ ฉบับที่ 12 (พ.ศ. 2560 - 2564) ซึ่งให้ความสำคัญกับการสร้างระบบการศึกษาที่มีคุณภาพและประสิทธิภาพ เพื่อเป็นกลไกหลักของการพัฒนาศักยภาพและขีดความสามารถของทุนมนุษย์และรองรับการศึกษา การเรียนรู้ และความท้าทายที่เป็นพลวัตของโลกศตวรรษที่ 21 ส่งเสริมให้ภาคสังคมพัฒนา งานวิจัย และเทคโนโลยีที่เหมาะสมเพื่อนำไปใช้ปรับปรุงคุณภาพชีวิตและสร้างคุณค่าและมูลค่าเพิ่มให้กับ ผลผลิต โดยอาศัยกลไกการดำเนินงานอย่างเป็นเครือข่ายระหว่างสถาบันการศึกษา สถาบันการวิจัย ภาครัฐและภาคเอกชน

ดังนั้นการปรับปรุงหลักสูตรครุศาสตรมหาบัณฑิต สาขาวิชาหลักสูตรและการสอนจึงมีกรอบ ในการปรับปรุงหลักสูตรโดยพิจารณาถึงสถานการณ์ทางด้านเศรษฐกิจให้มีความสอดคล้องกับ การเปลี่ยนแปลงในสมัยปัจจุบันรวมทั้งแผนพัฒนาเศรษฐกิจและสังคมแห่งชาติและแผนอุดมศึกษา

### 11.2 สถานการณ์หรือการพัฒนาทางสังคมและวัฒนธรรม

จากพันธกิจของมหาวิทยาลัยราชภัฏรำไพพรรณีในการมุ่งผลิตบัณฑิตที่มีภารกิจหลักที่ต้องทำการ พัฒนา ทรัพยากรมนุษย์ทุกระดับอย่างต่อเนื่อง เพราะเป็นปัจจัยสำคัญในการชักนำให้เกิดความเจริญ ยั่งยืนนานและ การหลีกเลี่ยงภาวะชะงักงันเส้นทางการพัฒนาทางเศรษฐกิจของประเทศ มหาวิทยาลัยราชภัฏรำไพพรรณีจะต้องมุ่งเน้น การสร้างบัณฑิตให้มีความรู้และสามารถไปทำงานได้ทุกที่ การผลิตบัณฑิตในระดับปริญญาโท จะดำเนินการสร้างเครือข่าย (Networking) ทางวิชาการกับ มหาวิทยาลัยอื่น ๆ เพื่อเป็นการพัฒนาศักยภาพและความพร้อมด้านอาจารย์ของเราควบคู่ไป กับ มาตรฐานทางวิชาการด้วย นอกจากนี้ จะต้องปรับตัวให้มีพลวัตและความหลากหลายมากขึ้นใน อนาคต เพื่อพัฒนากำลังคนทุกระดับอย่างต่อเนื่อง ทั้งเพื่อพัฒนาทักษะและภูมิปัญญาในงานอาชีพ ในฐานะแรงงานทางเศรษฐกิจของประเทศ และเพื่อพัฒนาจิตสำนึกและมีความยุติธรรมในฐานะ มนุษย์และพลเมืองดีของสังคมไทยและสังคมโลก กลุ่มเป้าหมายอุดมศึกษาต้องมีความหลากหลาย ยิ่งขึ้นครอบคลุมทั้ง กลุ่มเป้าหมายก่อนเข้าสู่ตลาดแรงงานและกลุ่มเป้าหมายในตลาดแรงงาน นอกจากนี้ยังต้องมีการปรับตัวเกี่ยวกับเรื่องวิธีการและเนื้อหาสาระ

มหาวิทยาลัยราชภัฏลำปางตั้งอยู่ในพื้นที่ที่มีสภาพความหลากหลายทางสังคมและวัฒนธรรม ซึ่งมีบริบทเอื้อต่อการเรียนรู้ที่เป็นพหุวัฒนธรรม สภาพแวดล้อมต่างๆช่วยส่งผลให้เกิดรูปแบบการเรียนรู้ตามอัธยาศัยของผู้เรียน คำนึงถึงความแตกต่างระหว่างบุคคล ดังนั้นหลักสูตรครุศาสตรมหาบัณฑิต สาขาวิชาหลักสูตรและการสอน จึงมีความจำเป็นที่จะต้องปรับปรุงหลักสูตรเพื่อผลิตมหาบัณฑิตให้เป็นบุคลากรที่มีคุณภาพ และมีคุณธรรม จริยธรรม ช่วยชี้นำและขับเคลื่อนให้เกิดการเปลี่ยนแปลงต่อสังคมและพหุวัฒนธรรม มุ่งผลิตบัณฑิตที่มีความสามารถเรียนรู้และปรับตัวได้ทันต่อความเปลี่ยนแปลงของสังคมไทยและสังคมโลกมุ่งแสวงหาองค์ความรู้ใหม่และนวัตกรรมในศาสตร์ด้านการศึกษา ส่งเสริมการถ่ายทอดความรู้และเทคโนโลยีและต่อยอดเทคโนโลยี และนวัตกรรมเพื่อคุณภาพการศึกษา ส่งเสริมอนุรักษ์ภูมิปัญญาและศิลปวัฒนธรรม และเป็นคณะแห่งการเรียนรู้ ซึ่งจะสอดคล้องกับแผนการศึกษาแห่งชาติและเป้าหมายของการปฏิรูปการศึกษาในทศวรรษที่สอง

## 12. ผลกระทบจาก ข้อ 11.1 และ 11.2 ต่อการพัฒนาหลักสูตรและความเกี่ยวข้องกับพันธกิจของสถาบัน

### 12.1 การพัฒนาหลักสูตร

เป็นหลักสูตรที่มุ่งพัฒนาบุคลากรทางการศึกษาให้เป็นผู้มีสมรรถนะในการพัฒนาหลักสูตร และจัดการเรียนรู้ได้สอดคล้องกับบริบทของสังคม อีกทั้งเป็นผู้นำด้านนวัตกรรมทางการศึกษาและสามารถทำวิจัยเพื่อพัฒนาทักษะวิชาชีพของตนเอง

### 12.2 ความเกี่ยวข้องกับพันธกิจของสถาบัน

มหาวิทยาลัยราชภัฏลำปางมีภาระหน้าที่ตามมาตรา 8 แห่งพระราชบัญญัติมหาวิทยาลัยราชภัฏ พ.ศ. 2547 โดยสรุป คือ มุ่งพัฒนาการจัดการศึกษาวิชาการและวิชาชีพชั้นสูง ดำเนินการวิจัยเพื่อสร้างและพัฒนางานองค์ความรู้ที่ใช้ในการพัฒนามหาวิทยาลัยและพัฒนาท้องถิ่น ให้บริการทางวิชาการแก่สังคม ส่งเสริมวิชาชีพครู คณาจารย์และบุคลากรทางการศึกษาทำนุบำรุงศาสนาและศิลปวัฒนธรรม ศึกษา ส่งเสริม สืบสานโครงการอันเนื่องมาจากแนวพระราชดำริ สนับสนุนการบริหารจัดการสิ่งแวดล้อม ทรัพยากรธรรมชาติและมีพันธกิจที่เกี่ยวข้องกับวิชาชีพครู ตามพันธกิจที่ 5 คือ เสริมสร้างความเข้มแข็งของวิชาชีพครู ผลิตและพัฒนาครูและบุคลากรทางการศึกษาให้มีคุณภาพและมาตรฐานที่เหมาะสมกับการเป็นวิชาชีพชั้นสูง ซึ่งพันธกิจดังกล่าวสอดคล้องกับยุทธศาสตร์อุดมศึกษาไทยในการเตรียมความพร้อมสู่การเป็นประชาคมอาเซียน ในปี พ.ศ. 2558

ดังนั้นการปรับปรุงหลักสูตรในครั้งนี้ จึงเน้นการสร้างกระบวนการเรียนรู้โดยมุ่งผลิตนักวิชาการของท้องถิ่นที่สามารถเป็นผู้นำในการพัฒนาหลักสูตรควบคู่กับการสร้างความตระหนักในจรรยาบรรณวิชาชีพและหน้าที่รับผิดชอบต่อตนเองและสังคม อีกทั้งมีการวิจัยเพื่อสร้างและพัฒนางานองค์ความรู้และสามารถประยุกต์ใช้ได้อย่างเหมาะสมทั้งในระดับท้องถิ่น ประเทศชาติและนานาชาติ



13. ความสัมพันธ์กับหลักสูตรอื่นที่เปิดสอนในคณะ/ภาควิชาอื่นของสถาบัน

13.1 กลุ่มวิชา/รายวิชาในหลักสูตรนี้ที่เปิดสอนโดยคณะ/ภาควิชา/หลักสูตรอื่น

- ไม่มี -

13.2 กลุ่มวิชา/รายวิชาในหลักสูตรที่นักศึกษาจากคณะ/สาขาวิชา/หลักสูตรอื่นต้องมาเรียน

- ไม่มี -

13.3 การบริหารจัดการ

- ไม่มี -

## หมวดที่ 2 ข้อมูลเฉพาะของหลักสูตร

### 1. ปรัชญา ความสำคัญ และวัตถุประสงค์ของหลักสูตร

#### 1.1 ปรัชญา

การพัฒนาหลักสูตรและการสอนต้องมีความรอบรู้ ทักษะ สมรรถนะแห่งความเป็นวิชาชีพครู และความเป็นผู้นำทางวิชาการ สามารถแสวงหาความรู้ด้วยกระบวนการวิจัยที่ผสมผสานองค์ความรู้ เพื่อนำไปสู่วิธีการพัฒนาการศึกษาเชื่อมโยงศาสตร์สากลกับภูมิปัญญาไทยและภูมิปัญญาท้องถิ่น อย่างยั่งยืน

#### 1.2 ความสำคัญ

หลักสูตรครุศาสตรมหาบัณฑิต สาขาวิชาหลักสูตรและการสอน ได้ปรับปรุงหลักสูตรเพื่อให้ สอดคล้องต่อการเปลี่ยนแปลงของแผนการศึกษาแห่งชาติที่มีหลักการจัดการศึกษาเพื่อปวงชนและการพัฒนาที่ยั่งยืน จึงทำให้แนวการปรับปรุงหลักสูตรมุ่งเน้นการพัฒนาสมรรถนะวิชาชีพครู ประกอบกับถึงวงรอบการพัฒนาหลักสูตร มุ่งพัฒนาผู้เรียนให้เกิดสมรรถนะวิชาชีพ ทักษะความรู้ การวิจัย และการพัฒนาตนให้เป็นผู้นำทางวิชาการ เพื่อเตรียมความพร้อมรับการเปลี่ยนแปลงของโลกในศตวรรษที่ 21 โดยให้ความสำคัญกับการพัฒนาบุคลากรด้านหลักสูตรและการสอนให้มี ประสิทธิภาพ พร้อมทั้งสร้างสรรค์นวัตกรรมด้านการจัดการเรียนการสอนเพื่อเป็นองค์ความรู้พร้อม ก้าวสู่โลกของการทำงานและการแข่งขันอย่างมีคุณภาพ ส่งเสริมให้ผู้เรียนเกิดการเรียนรู้อย่างต่อเนื่อง ตลอดชีวิตประยุกต์ใช้องค์ความรู้ทั้งภูมิปัญญาท้องถิ่นและองค์ความรู้สมัยใหม่ตั้งแต่ระดับชุมชน ถึงประเทศ และสามารถนำไปใช้ในการพัฒนาเศรษฐกิจและสังคมได้อย่างยั่งยืน

#### 1.3 วัตถุประสงค์

หลักสูตรครุศาสตรมหาบัณฑิต สาขาวิชาหลักสูตรและการสอน มีวัตถุประสงค์เพื่อผลิต มหาบัณฑิตให้มีคุณลักษณะดังต่อไปนี้

- 1) เป็นผู้ที่มีสมรรถนะทางด้านหลักสูตรและการสอนและการแสวงหาความรู้เพื่อประยุกต์สู่การจัดการเรียนรู้และพัฒนาวิชาชีพ
- 2) เป็นผู้ที่มีคุณธรรม จริยธรรม จรรยาบรรณวิชาชีพและจิตวิญญาณความเป็นครู
- 3) เป็นผู้ที่มีสมรรถนะในการแสวงหาความรู้ ประยุกต์ใช้เทคโนโลยีสารสนเทศ ในการบูรณาการศาสตร์สากล ท้องถิ่น ความรู้เดิม ความรู้ใหม่ในการวิจัยเพื่อสร้างนวัตกรรมทาง หลักสูตรและการสอน
- 4) เป็นผู้นำทางวิชาการและประสานความร่วมมือกับชุมชนเพื่อสร้างเครือข่ายในการ สนับสนุนการเรียนรู้นับฐานวัฒนธรรมและภูมิปัญญาท้องถิ่น

## 2. แผนพัฒนา/ปรับปรุง

### 2.1 การบริหารหลักสูตร

แผนการพัฒนา/เปลี่ยนแปลง	กลยุทธ์	หลักฐาน/ดัชนีชี้วัด
<p>แผนการปรับปรุงหลักสูตร</p> <p>ครุศาสตร์มหาบัณฑิต สาขาวิชาหลักสูตรและการสอนให้มีมาตรฐานไม่ต่ำกว่าที่สำนักงานคณะกรรมการการอุดมศึกษา กำหนด เป็นไปตามประกาศกระทรวงศึกษาธิการ เรื่อง มาตรฐานคุณวุฒิระดับปริญญาโท และสอดคล้องกับมาตรฐานวิชาชีพครูของคุรุสภา</p>	<ol style="list-style-type: none"> <li>พัฒนาหลักสูตรโดยยึดกรอบมาตรฐานคุณวุฒิระดับอุดมศึกษาแห่งชาติและให้สอดคล้องกับเกณฑ์มาตรฐานวิชาชีพครูของคุรุสภา</li> <li>สำรวจความพึงพอใจของนักศึกษา อาจารย์ผู้สอน อาจารย์พิเศษและผู้ใช้บัณฑิต</li> <li>จัดประชุมสัมมนานักศึกษา อาจารย์ผู้สอน อาจารย์พิเศษและผู้ใช้บัณฑิต</li> <li>ติดตามและรายงานผลการดำเนินงานของหลักสูตรอย่างต่อเนื่อง</li> </ol>	<p><b>หลักฐาน</b></p> <ol style="list-style-type: none"> <li>รายงานผลการดำเนินงานตามกรอบมาตรฐานคุณวุฒิแห่งชาติ</li> <li>รายงานผลการประเมินความพึงพอใจของนักศึกษา อาจารย์ผู้สอน อาจารย์พิเศษและผู้ใช้บัณฑิต</li> </ol> <p><b>ดัชนีชี้วัด</b></p> <ol style="list-style-type: none"> <li>ระดับความพึงพอใจที่มีต่อหลักสูตรของนักศึกษา อาจารย์ผู้สอน อาจารย์พิเศษและผู้ใช้บัณฑิต โดยเฉลี่ยระดับดี</li> </ol>

### 2.2 การบริหารทรัพยากรประกอบการเรียนการสอน

แผนการพัฒนา/เปลี่ยนแปลง	กลยุทธ์	หลักฐาน/ดัชนีชี้วัด
<p>การปรับปรุงห้องเรียนให้ได้มาตรฐาน อาทิ มีห้องเรียน ห้องสืบค้นสารสนเทศและอุปกรณ์สื่อต่างๆ ที่ใช้ในการเรียนการสอน เพื่อให้การเรียนการสอนมีประสิทธิภาพและฝึกปฏิบัติในสภาพแวดล้อมที่ดี</p>	<p>ดำเนินการจัดสรรงบประมาณเพื่อจัดหาเครื่องมือ อุปกรณ์การเรียนการสอนสำหรับนักศึกษา</p>	<p><b>หลักฐาน</b></p> <p>รายงานผลการประเมินความพึงพอใจของนักศึกษาต่อสิ่งสนับสนุนการเรียนรู้</p> <p><b>ดัชนีชี้วัด</b></p> <p>ระดับความพึงพอใจของนักศึกษาต่อสิ่งสนับสนุนการเรียนรู้</p>

### 2.3 การบริหารคณาจารย์

แผนการพัฒนา/ เปลี่ยนแปลง	กลยุทธ์	หลักฐาน/ดัชนีชี้วัด
การพัฒนาอาจารย์ผู้สอนด้าน วิชาการและวิชาชีพ	<ol style="list-style-type: none"> <li>ส่งเสริมสนับสนุนการพัฒนาอาจารย์ทางวิชาการโดยเน้นการทำวิจัย เพื่อพัฒนาองค์ความรู้ใหม่ในศาสตร์ของสาขาวิชา</li> <li>สนับสนุนให้อาจารย์จัดทำผลงานทางวิชาการเข้าสู่ตำแหน่งทางวิชาการ</li> <li>จัดงบประมาณสนับสนุนให้อาจารย์เข้าร่วมการฝึกอบรมการนำเสนอ ผลงานทางวิชาการและการศึกษาดูงาน</li> </ol>	<p><b>หลักฐาน</b></p> <p>รายงานผลการเข้าร่วมการฝึกอบรมการนำเสนอ ผลงานทางวิชาการและการศึกษาดูงานของอาจารย์</p> <p><b>ดัชนีชี้วัด</b></p> <ol style="list-style-type: none"> <li>ร้อยละของผลงานอาจารย์ที่นำไปใช้ประโยชน์</li> <li>ร้อยละของจำนวนอาจารย์ที่เข้ารับการอบรมตามศาสตร์</li> </ol>

### 2.4 การสนับสนุนและการให้คำแนะนำนักศึกษา

แผนการพัฒนา/ เปลี่ยนแปลง	กลยุทธ์	หลักฐาน/ดัชนีชี้วัด
<ol style="list-style-type: none"> <li>การสนับสนุนและการให้คำปรึกษาแนะนำแก่นักศึกษา</li> <li>พัฒนานักศึกษาให้มีความสามารถทั้งทางด้านวิชาการและอารมณ์ มีทัศนคติที่ดีจากการทำกิจกรรมนอกหลักสูตร</li> <li>การแนะแนว/ให้คำปรึกษาสำหรับนักศึกษา</li> </ol>	<ol style="list-style-type: none"> <li>มีการกำหนดช่วงเวลาสำหรับให้คำปรึกษาแก่นักศึกษา</li> <li>กำหนดช่องทางการติดต่อระหว่างนักศึกษากับอาจารย์</li> <li>จัดให้มีการทำกิจกรรมร่วมกันที่เกี่ยวข้องกับศาสตร์ในสาขาวิชา/นอกศาสตร์</li> <li>จัดให้มีวิทยากรภายนอก/ผู้เชี่ยวชาญ ในการให้คำปรึกษาทางวิชาการและวิชาชีพ</li> </ol>	<p><b>หลักฐาน</b></p> <ol style="list-style-type: none"> <li>รายงานการให้คำปรึกษา</li> <li>รายงานโครงการการทำกิจกรรมร่วมกันของนักศึกษา</li> </ol> <p><b>ดัชนีชี้วัด</b></p> <ol style="list-style-type: none"> <li>ร้อยละของการให้คำปรึกษา</li> <li>ผลลัพธ์ตามวัตถุประสงค์ของโครงการ</li> </ol>

## 2.5 ความต้องการของตลาดแรงงาน สังคมและความพึงพอใจของนายจ้าง/ผู้ใช้บัณฑิต

แผนการพัฒนา/เปลี่ยนแปลง	กลยุทธ์	หลักฐาน/ดัชนีชี้วัด
ผลิตบัณฑิตมีความรู้และสมรรถนะที่สอดคล้องตามความต้องการของผู้ใช้บัณฑิต	<ol style="list-style-type: none"> <li>1. สำรวจคุณลักษณะบัณฑิตที่พึงประสงค์ของนายจ้าง/ผู้ใช้บัณฑิต</li> <li>2. ปรับปรุงหลักสูตร/จัดกิจกรรมเสริมหลักสูตรให้สอดคล้องกับผลการศึกษา</li> <li>3. สำรวจความพึงพอใจของบัณฑิตที่มีต่อหลักสูตร</li> </ol>	<p><b>หลักฐาน</b></p> <ol style="list-style-type: none"> <li>1. ผลสำรวจคุณลักษณะบัณฑิตที่พึงประสงค์ของผู้ใช้บัณฑิต</li> <li>2. ผลสำรวจความพึงพอใจของบัณฑิตต่อหลักสูตร</li> <li>3. ผลสำรวจความพึงพอใจของผู้ใช้บัณฑิต</li> </ol> <p><b>ดัชนีชี้วัด</b></p> <ol style="list-style-type: none"> <li>1. ระดับคะแนนคุณลักษณะบัณฑิตที่พึงประสงค์ของผู้ใช้บัณฑิต</li> <li>2. ระดับคะแนนความพึงพอใจของบัณฑิตต่อหลักสูตร</li> <li>3. ระดับคะแนนความพึงพอใจของผู้ใช้บัณฑิต</li> </ol>

### หมวดที่ 3 ระบบการจัดการศึกษา การดำเนินการและโครงสร้างของหลักสูตร

#### 1. ระบบการจัดการศึกษา

##### 1.1 ระบบ

การจัดการศึกษาเป็นแบบทวิภาค โดย 1 ปีการศึกษา แบ่งออกเป็น 2 ภาคการศึกษาปกติ โดย 1 ภาคการศึกษาปกติมีระยะเวลาการศึกษาไม่น้อยกว่า 15 สัปดาห์ โดยเป็นไปตามเกณฑ์มาตรฐานหลักสูตรระดับอุดมศึกษาและตามข้อบังคับมหาวิทยาลัยราชภัฏลำปาง ว่าด้วยการจัดการศึกษาระดับบัณฑิตศึกษา พ.ศ. 2561 (ภาคผนวก ก)

##### 1.2 การจัดการศึกษาภาคฤดูร้อน

มีการจัดการศึกษาภาคฤดูร้อน โดยมีระยะเวลาการศึกษาไม่น้อยกว่า 8 สัปดาห์

##### 1.3 การเทียบเคียงหน่วยกิตในระบบทวิภาค

- ไม่มี -

#### 2. การดำเนินการหลักสูตร

##### 2.1 วัน – เวลาในการดำเนินการเรียนการสอน

ภาคการศึกษาที่ 1 จัดการเรียนการสอนระหว่างเดือนมิถุนายน – ตุลาคม  
ในและนอกเวลาราชการ

ภาคการศึกษาที่ 2 จัดการเรียนการสอนระหว่างเดือนพฤศจิกายน – มีนาคม  
ในและนอกเวลาราชการ

ภาคฤดูร้อน จัดการเรียนการสอนระหว่างเดือนเมษายน – พฤษภาคม  
ในและนอกเวลาราชการ

##### 2.2 คุณสมบัติของผู้เข้าศึกษา

2.2.1 สำเร็จการศึกษาระดับปริญญาตรีทุกสาขาหรือเทียบเท่าขึ้นไปจากสถาบันอุดมศึกษา ที่สำนักงานคณะกรรมการการอุดมศึกษา กระทรวงการอุดมศึกษา วิทยาศาสตร์ วิจัยและนวัตกรรม รับรอง

2.2.2 เป็นผู้ที่มีคุณสมบัติอื่น ๆ ครบถ้วน ตามข้อบังคับมหาวิทยาลัยราชภัฏลำปาง ว่าด้วยการจัดการศึกษาระดับบัณฑิตศึกษา พ.ศ. 2561 (ภาคผนวก ก)

2.2.3 เป็นผู้ที่มีคุณสมบัติตามประกาศมหาวิทยาลัยราชภัฏลำปาง เรื่องการคัดเลือกนักศึกษา เข้าศึกษาต่อในมหาวิทยาลัยราชภัฏลำปาง ซึ่งจะประกาศให้ทราบในแต่ละปีการศึกษา

2.2.4 กรณีผู้ที่มีคุณสมบัติไม่เป็นไปตามสามข้อข้างต้นให้อยู่ในดุลยพินิจของคณะกรรมการบริหารหลักสูตร

### 2.3 ปัญหาของนักศึกษาแรกเข้า

- ไม่มี -

### 2.4 กลยุทธ์ในการดำเนินการเพื่อแก้ปัญหา

- ไม่มี -

### 2.5 แผนการรับนักศึกษาและผู้สำเร็จการศึกษาในระยะเวลา 5 ปี

จำนวนนักศึกษา	จำนวนนักศึกษาแต่ละปีการศึกษา				
	2563	2564	2565	2566	2567
<b>ชั้นปีที่ 1 (แผนรับ จำนวน 20 คน)</b>					
สำหรับผู้ที่ไม่ประสงค์เทียบสมรรถนะ วิชาชีพรู	8	8	8	8	8
สำหรับผู้ที่ประสงค์เทียบสมรรถนะ วิชาชีพรู	12	12	12	12	12
<b>ชั้นปีที่ 2</b>					
สำหรับผู้ที่ไม่ประสงค์เทียบสมรรถนะ วิชาชีพรู		8	8	8	8
สำหรับผู้ที่ประสงค์เทียบสมรรถนะ วิชาชีพรู		12	12	12	12
<b>รวม</b>	<b>20</b>	<b>40</b>	<b>40</b>	<b>40</b>	<b>40</b>
<b>จำนวนบัณฑิตที่คาดว่าจะสำเร็จ การศึกษา</b>	<b>-</b>	<b>20</b>	<b>20</b>	<b>20</b>	<b>20</b>

### 2.6 งบประมาณตามแผน

ประมาณการรายรับหลักสูตรครุศาสตรมหาบัณฑิต สาขาวิชาหลักสูตรและการสอน จะดำเนินการจัดเก็บจากค่าลงทะเบียนของนักศึกษาในแต่ละภาคเรียน ตามประกาศเรื่อง ข้อบังคับมหาวิทยาลัยราชภัฏลำปาง ว่าด้วยการจัดการศึกษาระดับบัณฑิตศึกษา พ.ศ. 2561 (ภาคผนวก ก) มีรายละเอียดต่าง ๆ ดังนี้

2.6.1 ประมาณการค่าใช้จ่ายต่อหัวในการผลิตนักศึกษาหลักสูตรครุศาสตรมหาบัณฑิต สาขาวิชาหลักสูตรและการสอน ค่าใช้จ่ายตลอดหลักสูตร ๆ ละ 100,000 บาท ไม่รวมค่ารักษาสุขภาพ และค่าศึกษาดูงาน

2.6.2 งบประมาณรายรับ (บาท)

รายละเอียดรายรับ	ปีการศึกษา				
	2563	2564	2565	2566	2567
ค่าบำรุงการศึกษา	1,200,000	1,600,000	1,600,000	1,600,000	1,600,000
เงินอุดหนุนจากรัฐบาล	-	-	-	-	-
รายรับบุคลากร/เงินเดือน	1,548,000	1,625,400	1,706,670	1,792,000	1,881,600
<b>รวมรายรับ</b>	<b>2,748,000</b>	<b>3,225,400</b>	<b>3,306,670</b>	<b>3,392,003</b>	<b>3,481,603</b>

2.6.3 งบประมาณรายจ่าย (บาท)

หมวดเงิน	ปีการศึกษา				
	2563	2564	2565	2566	2567
<b>ก. งบดำเนินการ</b>					
1. ค่าใช้จ่ายบุคลากร	1,548,000	1,625,400	1,706,670	1,792,000	1,881,600
2. ค่าใช้จ่ายดำเนินงาน	730,000	990,000	990,000	990,000	990,000
<b>รวม (ก)</b>	<b>2,278,000</b>	<b>2,615,400</b>	<b>2,696,670</b>	<b>2,782,000</b>	<b>2,871,000</b>
<b>ข. งบลงทุน</b>					
ค่าครุภัณฑ์	50,000	50,000	50,000	50,000	50,000
<b>รวม (ข)</b>	<b>50,000</b>	<b>50,000</b>	<b>50,000</b>	<b>50,000</b>	<b>50,000</b>
<b>รวม (ก) + (ข)</b>	<b>2,328,000</b>	<b>2,665,400</b>	<b>2,746,670</b>	<b>2,832,000</b>	<b>2,921,000</b>
จำนวนนักศึกษา	20	40	40	40	40
<b>ค่าใช้จ่ายต่อหัวนักศึกษา</b>	<b>116,400</b>	<b>66,635</b>	<b>68,666</b>	<b>70,800</b>	<b>73,025</b>



## 2.7 ระบบการศึกษา

ระบบการศึกษาเป็นแบบชั้นเรียนและเป็นไปตามข้อบังคับมหาวิทยาลัยราชภัฏลำปาง ว่าด้วยการจัดการศึกษาระดับบัณฑิตศึกษา พ.ศ. 2561 (ภาคผนวก ก) หรือตามมหาวิทยาลัยราชภัฏลำปางกำหนด

## 2.8 การเทียบโอนหน่วยกิต รายวิชาและการลงทะเบียนเรียนข้ามสถาบันอุดมศึกษา

นักศึกษาที่เคยศึกษาในหลักสูตรระดับบัณฑิตศึกษาจากสถาบันอื่นมาก่อน เมื่อเข้าศึกษาในหลักสูตรนี้สามารถเทียบโอนหน่วยกิตได้ ทั้งนี้ให้เป็นไปตามข้อบังคับมหาวิทยาลัยราชภัฏลำปาง ว่าด้วยการจัดการศึกษาระดับบัณฑิตศึกษา พ.ศ. 2561 (ภาคผนวก ก) หรือตามที่มหาวิทยาลัยราชภัฏลำปางกำหนด

## 3. หลักสูตรและอาจารย์ผู้สอน

### 3.1 หลักสูตร

#### 3.1.1 จำนวนหน่วยกิต

แผนการเรียน ก แบบ ก 2 (สำหรับผู้ที่ไม่ประสงค์เทียบสมรรถนะวิชาชีพครู) ไม่น้อยกว่า 39 หน่วยกิต

แผนการเรียน ก แบบ ก 2 (สำหรับผู้ที่ประสงค์เทียบสมรรถนะวิชาชีพครู) ไม่น้อยกว่า 51 หน่วยกิต

#### 3.1.2 โครงสร้างของหลักสูตร

ลำดับ ที่	รายการ	แผน ก แบบ ก 2 (สำหรับผู้ที่ไม่ประสงค์ เทียบสมรรถนะวิชาชีพครู)	แผน ก แบบ ก 2 (สำหรับผู้ที่ประสงค์เทียบ สมรรถนะวิชาชีพครู)
1	หมวดวิชาเฉพาะด้าน ไม่น้อยกว่า	27	39
	1.1 วิชาบังคับ	21	21
	1.2 วิชาเลือก	6	6
	1.3 วิชาชีพครู	-	12
2	วิทยานิพนธ์	12	12
3	วิชาไม่นับหน่วยกิต	6	6
หน่วยกิตรวมตลอดหลักสูตรไม่น้อยกว่า		39	51

### หมายเหตุ

แบบเพิ่มเติมวิชาชีพครู สำหรับผู้ที่ประสงค์ขอรับใบอนุญาตประกอบวิชาชีพครูสำหรับนักศึกษาที่ทดสอบคุณสมบัติทางภาษาอังกฤษและคอมพิวเตอร์สำหรับบัณฑิตศึกษาไม่ผ่าน ให้ลงทะเบียนวิชาไม่นับหน่วยกิต จำนวน 6 หน่วยกิต ในรายวิชาดังนี้

(1) 1555101 ภาษาอังกฤษสำหรับนักศึกษาระดับบัณฑิตศึกษา

(2) 4125101 คอมพิวเตอร์สำหรับนักศึกษาระดับบัณฑิตศึกษา

### 3.1.3 รายวิชา

#### 1) การกำหนดรหัสรายวิชา

การจัดหมวดวิชาและหมู่วิชาของมหาวิทยาลัยราชภัฏลำปาง ยึดระบบการจัดหมวดหมู่วิชาของ ISCED (International Standard Classification Education) โดยรหัสวิชาประกอบด้วยตัวเลข 7 หลัก ดังนี้

เลขตัวที่ 1-3	หมวดวิชาและหมู่วิชา
เลขตัวที่ 4	บ่งบอกถึงระดับความยากง่ายหรือชั้นปี
เลขตัวที่ 5	บ่งบอกถึงลักษณะเนื้อหาวิชา
เลขตัวที่ 6-7	บ่งบอกถึงลำดับก่อนหลังของวิชา

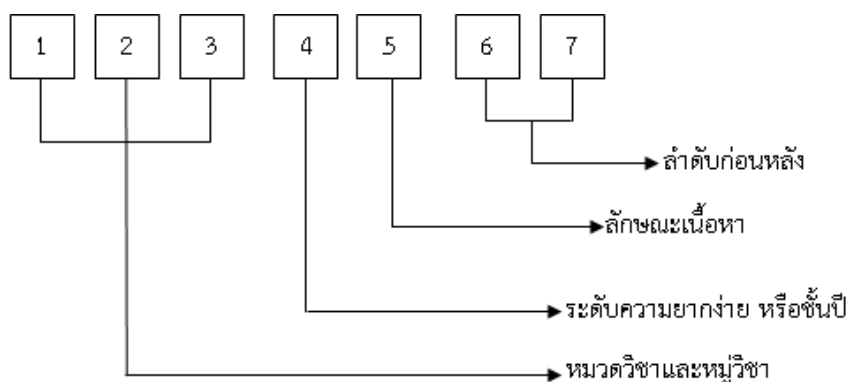

#### 2) การกำหนดจำนวนหน่วยกิตและชั่วโมงเรียน

รายวิชาของมหาวิทยาลัยราชภัฏลำปาง แต่ละรายวิชา กำหนดจำนวนหน่วยกิต จำนวนชั่วโมงเรียนภาคทฤษฎี จำนวน ชั่วโมงเรียนภาคปฏิบัติและจำนวนชั่วโมงศึกษาด้วยตนเอง โดยใช้สัญลักษณ์ (ท-ป-อ)

น	หมายถึง	จำนวนหน่วยกิตของรายวิชา
ท	หมายถึง	จำนวนชั่วโมงเรียนภาคทฤษฎี
ป	หมายถึง	จำนวนชั่วโมงเรียนภาคปฏิบัติ
อ	หมายถึง	จำนวนชั่วโมงที่ศึกษาด้วยตนเองและมีวิธีกำหนดดังนี้

รายวิชาภาคทฤษฎี 1 หน่วยกิตเท่ากับจำนวนชั่วโมงเรียนภาคทฤษฎี 1 ชั่วโมงและศึกษาด้วยตนเอง 3 ชั่วโมง

รายวิชาภาคปฏิบัติ 1 หน่วยกิตเท่ากับจำนวนชั่วโมงเรียนภาคปฏิบัติ 2 ชั่วโมงและศึกษาด้วยตนเอง 1 ชั่วโมง

### 3.1.4 รายวิชา

#### 1) หมวดวิชาเฉพาะด้าน

##### 1.1) หมวดวิชาบังคับ

แผน ก แบบ ก 2 กำหนดให้ผู้เรียนต้องเรียน 21 หน่วยกิต

รหัสวิชา	ชื่อวิชา	น (ท-ป-อ)
1015103	ทฤษฎีพื้นฐานการศึกษา Fundamental Theory of Education	3 (3-0-9)
1025203	การพัฒนาหลักสูตร Curriculum Development	3 (3-0-9)
1025501	การจัดการหลักสูตรและการประกันคุณภาพการศึกษา Curriculum Management and Quality Assurance in Education	3 (3-0-9)
1025932	สัมมนาการพัฒนาหลักสูตรและการเรียนการสอน Seminar on Curriculum and Instructional Development	3 (2-2-7)
1035303	ศาสตร์การพัฒนการสอน Science of Instructional Development	3 (3-0-9)
1045102	การวัดและประเมินผลการเรียนรู้ Learning Measurement and Evaluation	3 (3-0-9)
1045403	วิธีวิทยาการวิจัยทางหลักสูตรและการสอน Research Methodology in Curriculum and Instruction	3 (2-2-7)

##### 1.2) วิชาเลือก

กำหนดให้ผู้เรียนต้องเรียนไม่น้อยกว่า 6 หน่วยกิต

รหัสวิชา	ชื่อวิชา	น(ท-ป-อ)
1025112	ภูมิปัญญาท้องถิ่น Local Wisdom	3 (3-0-9)
1025319	การเรียนการสอนเพื่อพัฒนากระบวนการคิด Instruction for Developing Thinking Process	3 (3-0-9)
1025320	นวัตกรรมการจัดการเรียนการสอน Instructional Innovation	3 (3-0-9)
1026113	การพัฒนาสังคมแห่งการเรียนรู้ Development of Learning Society	3 (3-0-9)

1026114	การสร้างชุมชนแห่งการเรียนรู้ด้านหลักสูตรและการสอน Creating a Learning Community on Curriculum and Instruction	3 (3-0-9)
1026212	การพัฒนาหลักสูตรการฝึกอบรมเพื่อการเรียนรู้ Development of Training Courses for Learning	3 (3-0-9)
1026213	พัฒนาสมรรถนะความเป็นครูมืออาชีพ Professional Competency Development for Professional Teachers	3 (3-0-9)

### 1.3) วิชาชีพครู

แผน ก แบบ ก 2 (สำหรับผู้ที่ประสงค์เทียบสมรรถนะวิชาชีพครู) กำหนดให้ผู้เรียนต้องเรียนไม่น้อยกว่า 12 หน่วยกิต

รหัสวิชา	ชื่อวิชา	น(ท-ป-อ)
1005103	การใช้ภาษาเพื่อการสื่อสารสำหรับครู* Use of Language for Teacher Communication	2 (2-0-6)
1035703	เทคโนโลยีดิจิทัลเพื่อการจัดการเรียนรู้* Digital Technology for Learning Management	3 (3-0-9)
1005811	การฝึกปฏิบัติวิชาชีพครูระหว่างเรียน Professional Practicum during Studying	1 (90)
1006803	การปฏิบัติการสอนในสถานศึกษา 1 Teaching Practice in Educational Institutional I	3 (270)
1006804	การปฏิบัติการสอนในสถานศึกษา 2 Teaching Practice in Educational Institutions II	3 (270)

### 2) วิทยานิพนธ์

กำหนดให้ผู้เรียนต้องเรียน 12 หน่วยกิต

รหัสวิชา	ชื่อวิชา	น(ท-ป-อ)
1026935	วิทยานิพนธ์ Thesis	12

### 3) หมวดวิชาที่ไม่นับหน่วยกิต

กำหนดให้นักศึกษาที่สอบไม่ผ่านเกณฑ์ด้านภาษาอังกฤษและการใช้คอมพิวเตอร์ให้ลงทะเบียนเรียนในรายวิชาซึ่งจำแนกอยู่ในกลุ่มวิชาต่อไปนี้ จำนวน 6 หน่วยกิต

รหัสวิชา	ชื่อวิชา	น(ท-ป-อ)
1555101	ภาษาอังกฤษสำหรับนักศึกษาบัณฑิตศึกษา English for Graduate Students	3 (2-2-7)
4125101	คอมพิวเตอร์สำหรับนักศึกษาบัณฑิตศึกษา Computer for Graduate Students	3 (2-2-7)

#### 3.1.5 แผนการศึกษา

แผนการศึกษาสำหรับผู้เข้าศึกษาตาม แผน ก แบบ ก 2 ดังนี้

##### ปีที่ 1 ภาคการศึกษาที่ 1

รหัสวิชา	ชื่อวิชา	น(ท-ป-อ)
1005103	การใช้ภาษาเพื่อการสื่อสารสำหรับครู* Use of Language for Teacher Communication*	2 (2-0-6)
1015103	ทฤษฎีพื้นฐานการศึกษา Fundamental Theory of Education	3 (3-0-9)
1025203	การพัฒนาหลักสูตร Curriculum Development	3 (3-0-9)
1045403	วิธีวิทยาการทางการวิจัยทางหลักสูตรและการสอน Research Methodology in Curriculum and Instruction	3 (2-2-7)
1555101	ภาษาอังกฤษสำหรับนักศึกษาบัณฑิตศึกษา** English for Graduate Students**	3 (2-2-7)
4125101	คอมพิวเตอร์สำหรับนักศึกษาบัณฑิตศึกษา** Computer for Graduate Students**	3 (2-2-7)
รวม		11

ปีที่ 1 ภาคการศึกษาที่ 2

รหัสวิชา	ชื่อวิชา	น(ท-ป-อ)
1005811	การฝึกปฏิบัติวิชาชีพครูระหว่างเรียน* Professional Practice in Teaching during Studying*	1 (90)
1035303	ศาสตร์การพัฒนการสอน Science of Instructional Development	3 (3-0-9)
1035703	เทคโนโลยีดิจิทัลเพื่อการจัดการเรียนรู้* Digital Technology for Learning Management*	3 (3-0-9)
1045102	การวัดและประเมินผลการเรียนรู้ Learning Measurement and Evaluation	3 (3-0-9)
	วิชาเลือก (1)	3
<b>รวม</b>		<b>13</b>

ปีที่ 1 ภาคฤดูร้อน

รหัสวิชา	ชื่อวิชา	น(ท-ป-อ)
1025501	การจัดการหลักสูตรและการประกันคุณภาพการศึกษา Curriculum Management and Quality Assurance in Education	3 (3-0-9)
1025932	สัมมนาการพัฒนาหลักสูตรและการเรียนการสอน Seminar on Curriculum and Instructional Development	3 (2-2-7)
	วิชาเลือก (2)	3
<b>รวม</b>		<b>9</b>

ปีที่ 2 ภาคการศึกษาที่ 1

รหัสวิชา	ชื่อวิชา	น(ท-ป-อ)
1006803	การปฏิบัติการสอนในสถานศึกษา 1* Teaching Practice in Educational Institutions I*	3 (270)
1026935	วิทยานิพนธ์ Thesis	6
<b>รวม</b>		<b>9</b>

## ปีที่ 2 ภาคการศึกษาที่ 2

รหัสวิชา	ชื่อวิชา	น(ท-ป-อ)
1006804	การปฏิบัติการสอนในสถานศึกษา 2* Teaching Practice in Educational Institutions II*	3 (270)
1026935	วิทยานิพนธ์ Thesis	6
รวม		9

หมายเหตุ \* สำหรับนักศึกษาที่แผน ก แบบ ก 2 (สำหรับผู้ที่มีประสงค์เทียบสมรรถนะ  
วิชาชีพครู)

\*\* นักศึกษาที่ทดสอบคุณสมบัติทางภาษาอังกฤษและคอมพิวเตอร์สำหรับ  
บัณฑิตศึกษาไม่ผ่าน

### 3.1.6 คำอธิบายรายวิชา

รายละเอียดอยู่ในภาคผนวก ฉ

### 3.2 ชื่อ นามสกุล เลขประจำตัวบัตรประชาชน ตำแหน่งและคุณวุฒิของอาจารย์

#### 3.2.1 อาจารย์ผู้รับผิดชอบหลักสูตร

ชื่อ นามสกุล ตำแหน่งทางวิชาการ เลขประจำตัวบัตรประชาชน	คุณวุฒิ/สาขาวิชา	สถาบันที่สำเร็จการศึกษา		จำนวน ผลงาน วิชาการ	ภาระงานสอน (ช.ม./สัปดาห์/ภาคการศึกษา)				
		มหาวิทยาลัย	ปี		2563	2564	2565	2566	2567
1. นางสาวเกศทิพย์ ศิริชัยศิลป์* ผู้ช่วยศาสตราจารย์ 3-6501-01021-09-6	กศ.ด. (หลักสูตรและการสอน)	มหาวิทยาลัยนเรศวร	2559	4	12	12	12	12	12
	กศ.ม. (หลักสูตรและการสอน)	มหาวิทยาลัยนเรศวร	2549						
	ศศ.บ. (ภาษาไทย)	มหาวิทยาลัยศิลปากร	2546						
2. นายปริญญาภษ สิทอง ผู้ช่วยศาสตราจารย์ 5-6498-90000-83-6	กศ.ด. (หลักสูตรและการสอน)	มหาวิทยาลัยนเรศวร	2557	3	12	12	12	12	12
	กศ.ม. (หลักสูตรและการสอน)	มหาวิทยาลัยนเรศวร	2544						
	ศษ.บ. (ภาษาไทย)	มหาวิทยาลัย สุโขทัยธรรมมาธิราช	2541						
	ศศ.บ. (การพัฒนาชุมชน)	สถาบันราชภัฏพิบูล สงคราม	2538						
3. นางสาวสุจิตรา ปันดี อาจารย์ 5-5013-90008-68-8	ปร.ด. (หลักสูตรและการสอน)	มหาวิทยาลัยศิลปากร	2559	3	12	12	12	12	12
	ศษ.ม. (หลักสูตรและการสอน)	มหาวิทยาลัย เชียงใหม่	2547						
	ศษ.บ. (ภาษาฝรั่งเศส)	มหาวิทยาลัย เชียงใหม่	2541						



### 3.2.2 อาจารย์ประจำหลักสูตร

ชื่อ นามสกุล ตำแหน่งทางวิชาการ เลขประจำตัวบัตร ประชาชน	คุณวุฒิ/สาขาวิชา	สถาบันที่สำเร็จการศึกษา		จำนวน ผลงาน วิชาการ	ภาระงานสอน (ช.ม./สัปดาห์/ภาคการศึกษา)				
		มหาวิทยาลัย	ปี		2563	2564	2565	2566	2567
1. นางสาวเกศทิพย์ ศิริชัยศิลป์ ผู้ช่วยศาสตราจารย์ 3-6501-01021-09-6	กศ.ต. (หลักสูตรและการสอน)	มหาวิทยาลัย นเรศวร	2559	4	12	12	12	12	12
	กศ.ม. (หลักสูตรและการสอน)	มหาวิทยาลัย นเรศวร	2549						
	ศษ.บ. (ภาษาไทย)	มหาวิทยาลัย ศิลปากร	2546						
2. นายปริญญาภษ สีทอง ผู้ช่วยศาสตราจารย์ 5-6498-90000-83-6	กศ.ต. (หลักสูตรและการสอน)	มหาวิทยาลัย นเรศวร	2557	3	12	12	12	12	12
	กศ.ม. (หลักสูตรและการสอน)	มหาวิทยาลัย นเรศวร	2544						
	ศษ.บ. (ภาษาไทย)	มหาวิทยาลัย สุโขทัยธรรมมาธิราช	2541						
	ศศ.บ. (การพัฒนาชุมชน)	สถาบันราชภัฏ พิบูลสงคราม	2538						
3. นางสาวสุจิตรา ปันตี อาจารย์ 5-5013-90008-68-8	ปร.ต. (หลักสูตรและการ สอน)	มหาวิทยาลัย ศิลปากร	2559	3	12	12	12	12	12
	ศษ.ม. (หลักสูตรและการ สอน)	มหาวิทยาลัย เชียงใหม่	2547						
	ศษ.บ. (ภาษาฝรั่งเศส)	มหาวิทยาลัย เชียงใหม่	2541						
4. นางสาวดวงจันทร์ เดียวิไล ผู้ช่วยศาสตราจารย์ 3-5201-00076-00-9	ค.ต. (หลักสูตรและการสอน)	จุฬาลงกรณ์ มหาวิทยาลัย	2532	3	12	12	12	12	12
	M.Ed. (Secondary Education)	University of Oklahoma, USA	2519						
	ศษ.บ. (การศึกษาปฐมวัย)	มหาวิทยาลัย สุโขทัยธรรมมาธิราช	2528						
	อ.บ. (ภาษาอังกฤษ-ฝรั่งเศส)	จุฬาลงกรณ์ มหาวิทยาลัย	2516						

### 3.2.3 อาจารย์ผู้สอน

ชื่อ นามสกุล ตำแหน่งทางวิชาการ เลขประจำตัวบัตรประชาชน	คุณวุฒิ/สาขาวิชา	สถาบันที่สำเร็จการศึกษา	
		มหาวิทยาลัย	ปี
1. นางสาวกนิษฐ์กานต์ ปิ่นแก้ว ผู้ช่วยศาสตราจารย์ 3-5013-00641-74-6	ปร.ด. (เทคโนโลยีการศึกษา)	มหาวิทยาลัยขอนแก่น	2554
	ศษ.ม. (เทคโนโลยีการศึกษา)	มหาวิทยาลัยขอนแก่น	2547
	วศ.บ. (วิศวกรรมโยธา)	มหาวิทยาลัยเทคโนโลยี มหานคร	2543
2. นายพิสิทธ์ ฉอน บัวกนก ผู้ช่วยศาสตราจารย์ 3-4099-00801-72-6	ปร.ด. (เทคโนโลยีการศึกษา)	มหาวิทยาลัยขอนแก่น	2554
	นศ.บ. (นิเทศศาสตร์โฆษณา)	มหาวิทยาลัยกรุงเทพ	2546
	วท.บ. (ปรัชญา)	มหาวิทยาลัยเกษตรศาสตร์	2541
3. นายสมชาย เมืองมูล ผู้ช่วยศาสตราจารย์ 3-5603-00012-53-5	วท.ม. (เทคโนโลยีสารสนเทศ)	มหาวิทยาลัยราชภัฏ เชียงราย	2551
	ค.บ. (เทคโนโลยีและนวัตกรรมการศึกษา)	สถาบันราชภัฏเชียงราย	2547
4. นางสาวกิตติยา ปลอดแก้ว อาจารย์ 3-8001-01621-09-1	ปร.ด. (เทคโนโลยีและสื่อสารการศึกษา)	มหาวิทยาลัยเกษตรศาสตร์	2560
	ศษ.ม. (เทคโนโลยีการศึกษา)	มหาวิทยาลัยเกษตรศาสตร์	2551
	สส.บ. (การจัดการสารสนเทศ)	มหาวิทยาลัยวลัยลักษณ์	2549
5. นางสาวชุตติกานต์ รักธรรม ผู้ช่วยศาสตราจารย์ 3-2499-00034-87-5	Ph.D. (Education in Applied Linguistics and English Language Teaching)	University of Warwick, UK.	2551
	M.Ed. (English Language Studies and Methods)	University of Warwick, UK.	2541
	ศศ.บ. (ภาษาอังกฤษ)	มหาวิทยาลัยธรรมศาสตร์	2537
6. นางสาวปรารถนา โกวิทยางกูร ผู้ช่วยศาสตราจารย์ 3-5099-00321-08-1	กศ.ด. (วิจัยและประเมินผลการศึกษา)	มหาวิทยาลัยนเรศวร	2551
	ศษ.ม. (วิจัยและสถิติการศึกษา)	มหาวิทยาลัยเชียงใหม่	2543
	บธ.บ. (บริหารธุรกิจ)	มหาวิทยาลัยเชียงใหม่	2536
7. นางสาววิดา เหลี่ยมตระกูล ผู้ช่วยศาสตราจารย์ 3-5201-01268-76-9	ค.ด. (การวัดและประเมินผลการศึกษา)	จุฬาลงกรณ์มหาวิทยาลัย	2547
	ศษ.ม. (การวัดและประเมินผลการศึกษา)	มหาวิทยาลัยเชียงใหม่	2540
	ค.บ. (การประถมศึกษา)	วิทยาลัยครูลำปาง	2535

ชื่อ นามสกุล ตำแหน่งทางวิชาการ เลขประจำตัวบัตรประชาชน	คุณวุฒิ/สาขาวิชา	สถาบันที่สำเร็จการศึกษา	
		มหาวิทยาลัย	ปี
8. นางสาวสุธิดา พลขำนิ อาจารย์ 3-5019-00510-51-1	ค.ด. (อุดมศึกษา)	จุฬาลงกรณ์มหาวิทยาลัย	2555
	ศษ.ม. (จิตวิทยาการศึกษา และการแนะแนว)	มหาวิทยาลัยเชียงใหม่	2546
	อ.บ. (ภูมิศาสตร์)	มหาวิทยาลัยศิลปากร	2540
9. นางสาวอัมเรศ เนตาสีห์ ผู้ช่วยศาสตราจารย์ 3-5101-00418-52-0	ค.ด. (อุดมศึกษา)	จุฬาลงกรณ์มหาวิทยาลัย	2553
	ศษ.ม. (จิตวิทยาการศึกษา และการแนะแนว)	มหาวิทยาลัยเชียงใหม่	2549
	คอ.บ. (ออกแบบสิ่งทอ)	มหาวิทยาลัยเทคโนโลยีราชมงคล	2541
10. นางสาวพิชชา ถนอมเสียง อาจารย์ 3-5015-00255-30-1	ปร.ด. (จิตวิทยาการปรึกษา)	มหาวิทยาลัยบูรพา	2560
	คช.ม. (การแนะแนวและให้คำปรึกษา)	มหาวิทยาลัยขอนแก่น	2542
	คช.บ. (ภาษาไทย)	มหาวิทยาลัยเชียงใหม่	2539
11. นายปรีดี สายสี ผู้ช่วยศาสตราจารย์ 3-5603-00859-87-2	ค.ม. (หลักสูตรและการสอน)	มหาวิทยาลัยราชภัฏลำปาง	2550
	ค.บ. (อุตสาหกรรมศิลป์)	สถาบันราชภัฏลำปาง	2539
12. นายเกษตร วงศ์อุปราษ อาจารย์ 3-1006-00502-24-8	ค.ม. (หลักสูตรและการสอน)	มหาวิทยาลัยราชภัฏลำปาง	2551
	นศ.บ. (การโฆษณาและการประชาสัมพันธ์)	วิทยาลัยโยนก	2545
13. นางสาวจรีรัตน์ สุวรรณ ผู้ช่วยศาสตราจารย์ 3-5009-00999-93-4	กศ.ด. (คณิตศาสตร์ศึกษา)	มหาวิทยาลัยศรีนครินทรวิโรฒ	2546
	วท.ม. (การสอนคณิตศาสตร์)	มหาวิทยาลัยเชียงใหม่	2533
	ศษ.บ. (คณิตศาสตร์)	มหาวิทยาลัยเชียงใหม่	2528
14. นางสาวสุชาลินี ยันตรวัฒนา อาจารย์ 1-5299-00045-77-1	ค.ม. (หลักสูตรและการสอน)	มหาวิทยาลัยราชภัฏเชียงใหม่	2555
	ศศ.บ. (ภาษาจีน)	มหาวิทยาลัยนเรศวร	2550
15. นางสาวชล เพียรผดุงพร ผู้ช่วยศาสตราจารย์ 3-5202-00200-13-5	Doctor of Education in Teaching English to Speakers of Other Languages (Ed.D. in TESOL)	University of Wollongong ,Australia	2560
	ศษ.ม. (การสอนภาษาอังกฤษ)	มหาวิทยาลัยเชียงใหม่	2547
	ศศ.บ. (ภาษาอังกฤษ)	มหาวิทยาลัยเชียงใหม่	2533

### 3.2.4 อาจารย์พิเศษ

กรณีที่ขาดบุคลากรเฉพาะรายวิชาและจำเป็นต้องเชิญอาจารย์พิเศษหรือวิทยากรทางการสอนคณะกรรมการบริหารหลักสูตรจะกำหนดคุณสมบัติของอาจารย์พิเศษที่ต้องการและดำเนินการคัดเลือกเพื่อเสนอให้มหาวิทยาลัยแต่งตั้ง

## 4. องค์ประกอบเกี่ยวกับฝึกประสบการณ์วิชาชีพครู

การฝึกประสบการณ์วิชาชีพครูสำหรับนักศึกษา แผน ก แบบ ก 2 (แผนการเรียนที่ 2) ใช้เวลาในการฝึกเป็นเวลา 2 ภาคการศึกษาต่อเนื่องในสถานศึกษาที่มีมาตรฐานและคุณสมบัติสำหรับปฏิบัติการสอนตามเงื่อนไขที่คุรุสภากำหนด

### 4.1 ผลการเรียนรู้ของการฝึกประสบการณ์วิชาชีพครู

ความคาดหวังในผลการเรียนรู้จากการฝึกประสบการณ์วิชาชีพครู มีดังต่อไปนี้

- 1) นักศึกษามีคุณธรรม จริยธรรมทางวิชาชีพครู
- 2) นักศึกษาสามารถบูรณาการความรู้ทฤษฎีที่ได้ศึกษาไปใช้ในสถานการณ์จริง
- 3) นักศึกษาสามารถปฏิบัติงานการจัดการเรียนรู้ในสาขาวิชาเฉพาะและเขียนรายงานผลการจัดการเรียนรู้งานในหน้าที่ของครู
- 4) นักศึกษาสามารถพัฒนาการจัดการเรียนรู้ด้วยกระบวนการวิจัย
- 5) นักศึกษาพัฒนาบุคลิกภาพและประพฤติปฏิบัติตนเหมาะสมกับวิชาชีพ
- 6) นักศึกษามีเจตคติที่ดี รักศรัทธาและภาคภูมิใจในวิชาชีพ
- 7) นักศึกษาสามารถดำเนินงานโครงการพัฒนาทางวิชาการหรือโครงการพัฒนาผู้เรียน

### 4.2 ช่วงเวลา

ฝึกประสบการณ์วิชาชีพครูในชั้นปีที่ 2 ภาคการศึกษาที่ 1 และ 2 ต่อเนื่อง

### 4.3 การจัดเวลาและตารางสอน

จัดเต็มเวลาใน 1 ปีการศึกษา

## 5. ข้อกำหนดเกี่ยวกับการทำวิทยานิพนธ์

### 5.1 คำอธิบายโดยย่อ

หลักสูตรกำหนดให้นักศึกษาหลักสูตรแผน ก แบบ ก 2 มีข้อกำหนดในการทำงานวิทยานิพนธ์ต้องเป็นประเด็นปัญหาที่เป็นปัจจุบันและนักศึกษามีความสนใจ สามารถนำไปตีพิมพ์ เผยแพร่ หรือนำเสนอผลงานในเวทีวิชาการ รวมถึงสามารถนำไปใช้ประโยชน์ แก้ไขปัญหาขององค์กร สังคมและท้องถิ่น นักศึกษาสามารถนำแนวคิด ทฤษฎีที่ได้เรียนมาประยุกต์ใช้ในวิทยานิพนธ์ได้ กำหนดให้นักศึกษา 1 คน จัดทำวิทยานิพนธ์ 1 ผลงาน และมีการรายงานตามรูปแบบและระยะเวลาที่หลักสูตรกำหนดภายใต้คำแนะนำของอาจารย์ที่ปรึกษา

## 5.2 มาตรฐานผลการเรียนรู้

วิทยานิพนธ์มีลักษณะที่แสดงความคิดริเริ่มสร้างสรรค์ และ/หรือ การสร้างนวัตกรรมทางหลักสูตรและการสอน ด้วยการวิเคราะห์ สังเคราะห์ และการประเมินผลการจัดการเรียนรู้ โดยนำเสนอวิทยานิพนธ์ตามรูปแบบและระยะเวลาที่หลักสูตรกำหนด

## 5.3 ช่วงเวลา

แผนการศึกษาแผน ก แบบ ก 2 ดำเนินการศึกษาและจัดทำวิทยานิพนธ์ในปีที่ 1 ภาคฤดูร้อน และปีที่ 2 ภาคการศึกษาที่ 1 และ 2

## 5.4 จำนวนหน่วยกิต

จำนวน 12 หน่วยกิต

## 5.5 การเตรียมการ

- 1) จัดให้มีอาจารย์ที่ปรึกษาวิทยานิพนธ์ให้แก่ นักศึกษาเป็นรายบุคคล
- 2) กำหนดชั่วโมงการให้คำปรึกษา จัดทำบันทึกการให้คำปรึกษา
- 3) ให้ข้อมูลข่าวสารเกี่ยวกับวิทยานิพนธ์ งานวิจัย และบทความวิจัยที่ปรากฏอยู่บนฐานข้อมูลอิเล็กทรอนิกส์
- 4) มีระบบกลไกในการส่งเสริมความรู้ด้านงานวิจัยและวิทยานิพนธ์แก่นักศึกษา
- 5) มีตัวอย่างวิทยานิพนธ์ให้นักศึกษาได้ทำการศึกษาทั้งทางฐานข้อมูลและสำนักวิทยบริการและเทคโนโลยีสารสนเทศ
- 6) มีโปรแกรมบริหารจัดการวิทยานิพนธ์ (I Thesis) ไว้บริการแก่นักศึกษา

## 5.6 กระบวนการประเมินผล

- 1) ประเมินผลจากความก้าวหน้าในวิทยานิพนธ์ที่บันทึกในสมุดให้คำปรึกษาโดยอาจารย์ที่ปรึกษา
- 2) ประเมินผลจากการนำเสนอรายงานวิทยานิพนธ์ตามรูปแบบที่กำหนดและระยะเวลาที่กำหนด
- 3) ผู้เรียนประเมินผลการเรียนรู้ของตนเอง
- 4) ผู้เรียนและผู้สอนประเมินผลการเรียนร่วมกัน
- 5) นำคะแนนทุกส่วนเพื่อนำเสนอขอความเห็นชอบและผ่านจากคณะกรรมการบริหารหลักสูตร
- 6) การประเมินผลวิทยานิพนธ์ให้เป็นไปตามข้อบังคับมหาวิทยาลัยราชภัฏลำปาง ว่าด้วยการจัดการศึกษาระดับบัณฑิตศึกษา พ.ศ. 2561 (ภาคผนวก ก)

## หมวดที่ 4 ผลการเรียนรู้ กลยุทธ์การสอนและการประเมินผล

### 1. การพัฒนาคุณลักษณะพิเศษของนักศึกษา

คุณลักษณะพิเศษ	กลยุทธ์หรือกิจกรรมของนักศึกษา
1. สามารถเป็นพี่เลี้ยงทางวิชาการในท้องถิ่นได้	กำหนดให้มีกิจกรรมที่ให้นักศึกษาได้พัฒนาและฝึกทักษะการเป็นพี่เลี้ยงทางวิชาการด้วยความเป็นกัลยาณมิตร โดยจัดกิจกรรมตลอดหลักสูตร ดังนี้
2. สามารถเป็นผู้นำการวิจัยด้านหลักสูตรและการสอนได้	
	1) กิจกรรมฝึกทักษะการเป็นพี่เลี้ยงทางวิชาการ
	2) กิจกรรมส่งเสริมทักษะการวิจัยด้านหลักสูตรและการสอน
	3) กิจกรรมนิเทศสถานศึกษาเพื่อพัฒนาทักษะการเป็นพี่เลี้ยงทางวิชาการ
	4) กิจกรรมการจัดการความรู้เรื่องการเป็นพี่เลี้ยงทางวิชาการและด้านการวิจัย

### 2. การพัฒนาผลการเรียนรู้ในแต่ละด้าน

#### 2.1 คุณธรรม จริยธรรม

##### 2.1.1 ผลการเรียนรู้ด้านคุณธรรม จริยธรรม

- 1) รัก ศรัทธา ภูมิใจในวิชาชีพครู มีจิตวิญญาณและอุดมการณ์ความเป็นครู และปฏิบัติตามตามจรรยาบรรณวิชาชีพครู
- 2) ปฏิบัติตนสุจริตในกฎกติกา ไม่คัดลอกผลงานของผู้อื่นและมีความเป็นพหุสูต
- 3) แสดงออกซึ่งภาวะผู้นำในการส่งเสริมให้มีการประพฤติปฏิบัติตามหลักคุณธรรมจริยธรรมในสภาพแวดล้อมของการทำงานด้านการศึกษา
- 4) เคารพยกย่องเชิดชูเกียรติและจรรยาบรรณวิชาชีพครู

##### 2.1.2 กลยุทธ์การสอนที่ใช้พัฒนาการเรียนรู้ด้านคุณธรรม จริยธรรม

- 1) อาจารย์ผู้สอนสอดแทรกเรื่องคุณธรรม จริยธรรมในการสอน เช่น การทำกรณีศึกษาที่เกี่ยวข้องกับคุณธรรม จริยธรรมมาเป็นประเด็นให้นักศึกษาวิเคราะห์ สังเคราะห์ หรืออภิปรายด้วยการใช้เหตุผลเชิงคุณธรรมจริยธรรม (Case Study and Dialectics)
- 2) มอบหมายงานให้รับผิดชอบ การเป็นผู้นำกลุ่มและการเป็นสมาชิกกลุ่ม มีความซื่อสัตย์ต่อตนเองและผู้อื่น รวมถึงการอ้างอิงแหล่งที่มาของข้อมูลที่นำมาใช้ในการเรียน เป็นต้น
- 3) จัดกิจกรรมที่ส่งเสริมคุณธรรม จริยธรรม เช่น การประกาศยกย่องนักศึกษาที่ทำดี เสียสละ ทำประโยชน์เพื่อส่วนรวม
- 4) อาจารย์เป็นต้นแบบการมีคุณธรรม จริยธรรม (Role Model)

### 2.1.3 กลยุทธ์การประเมินผลการเรียนรู้ ด้านคุณธรรม จริยธรรม

- 1) ประเมินจากความสามารถในการจัดการกับปัญหาด้านคุณธรรมของนักศึกษา
- 2) ประเมินจากผลงานการวิเคราะห์ วิจารณ์เชิงจริยธรรม หรือสังเกตจากการอภิปรายในชั้นเรียน
- 3) ประเมินผลจากการเข้าร่วมกิจกรรมของนักศึกษา

## 2.2 ความรู้

### 2.2.1 ผลการเรียนรู้ด้านความรู้

- 1) มีความรู้และความเข้าใจในเนื้อหาสาระ แนวคิด ทฤษฎีพัฒนาหลักสูตรและการจัดการเรียนรู้
- 2) สามารถบูรณาการความรู้เพื่อแก้ปัญหาเกี่ยวกับการพัฒนาหลักสูตรและการจัดการเรียนรู้ในระดับท้องถิ่น
- 3) มีความเข้าใจในวิธีการพัฒนาความรู้ใหม่ ๆ เกี่ยวกับศาสตร์การพัฒนาหลักสูตรและการจัดการเรียนรู้และประยุกต์ใช้ให้เหมาะสมสอดคล้องกับแนวโน้มการเปลี่ยนแปลงในปัจจุบัน

### 2.2.2 กลยุทธ์การสอนที่ใช้พัฒนาการเรียนรู้ด้านความรู้

- 1) การบรรยาย การวิเคราะห์ การสังเคราะห์ กรณีศึกษา และการเป็นพี่เลี้ยงทางวิชาการ(Lecture Analysis Synthesis Case Study and Coaching)
- 2) จัดการเรียนการสอนโดยการเรียนรู้โดยใช้วิจัยเป็นฐาน หรือการเรียนรู้โดยใช้ปัญหาท้องถิ่นเป็นฐาน (Research-based Learning or Problem-based Learning)
- 3) เชิญผู้เชี่ยวชาญที่มีประสบการณ์ตรงมาเป็นวิทยากรหรือบรรยายพิเศษเฉพาะประเด็นที่มีความสำคัญ

### 2.2.3 กลยุทธ์การประเมินผลการเรียนรู้ด้านความรู้

- 1) การประเมินจากการอภิปรายแลกเปลี่ยนกับอาจารย์ผู้สอน
- 2) การประเมินโครงการโดยเน้นกระบวนการทำงานและผลผลิตที่เชื่อมโยงแนวคิดทฤษฎี กับการดำเนินงานโครงการ
- 3) ประเมินจากการนำเสนอข้อมูลรวมถึงการวิเคราะห์ สังเคราะห์ประเด็นที่มีความสำคัญเพื่อหาทางออกของปัญหาอย่างสร้างสรรค์

## 2.3 ทักษะทางปัญญา

### 2.3.1 ผลการเรียนรู้ด้านทักษะทางปัญญา

- 1) มีทักษะในการแสวงหาความรู้ในบริบทของการเปลี่ยนแปลง
- 2) มีทักษะในการเป็นพี่เลี้ยงทางวิชาการ
- 3) สามารถออกแบบและดำเนินการพัฒนาหลักสูตรการสอน และการจัดการเรียนรู้ในประเด็นที่ซับซ้อน เพื่อนำไปสู่การสร้างสรรคและพัฒนานวัตกรรมทางการศึกษา

### 2.3.2 กลยุทธ์การสอนที่ใช้ในการพัฒนาการเรียนรู้ด้านทักษะทางปัญญา

- 1) การเรียนรู้แบบแสวงหาความรู้ด้วยตนเองหรือเรียนรู้จากการทำวิจัย (Constructivism or Research-based Learning)
- 2) การประยุกต์ใช้ทฤษฎีโดยการฝึกปฏิบัติการเป็นพี่เลี้ยงทางวิชาการ ให้คำปรึกษาด้านหลักสูตรและการสอนให้กับบุคลากรในท้องถิ่น (Coaching)
- 3) ฝึกปฏิบัติการเพื่อพัฒนาหลักสูตร เพื่อแก้ปัญหาและพัฒนาโดยใช้ปัญหาท้องถิ่นเป็นฐานในการเรียนรู้ (Problem-based Learning)

### 2.3.3 กลยุทธ์การประเมินผลการเรียนรู้ด้านทักษะทางปัญญา

- 1) ประเมินจากทักษะในการแสวงหาความรู้และการเป็นพี่เลี้ยงทางวิชาการ
- 2) ประเมินผลตามสภาพจริงโดยผ่านการปฏิบัติการที่มอบหมาย
- 3) ประเมินจากการทดสอบโดยเน้นการประยุกต์ใช้องค์ความรู้ในสถานการณ์ต่างๆ

## 2.4 ทักษะความสัมพันธ์ระหว่างบุคคลและความรับผิดชอบ

### 2.4.1 ผลการเรียนรู้ด้านทักษะความสัมพันธ์ระหว่างบุคคลและความรับผิดชอบ

- 1) มีความสามารถในการทำงานด้วยตนเองและร่วมมือกับผู้อื่นในสถานการณ์ที่หลากหลาย
- 2) มีความสามารถในการใช้ความรู้ทางด้านหลักสูตรและการจัดการเรียนรู้กับหน่วยงานที่สังกัดได้อย่างเหมาะสมเป็นกัลยาณมิตร

### 2.4.2 กลยุทธ์การสอนที่ใช้ในการพัฒนาการเรียนรู้ด้านทักษะความสัมพันธ์ระหว่างบุคคลและความรับผิดชอบ

- 1) จัดกิจกรรมการเรียนรู้ผ่านกระบวนการกลุ่มที่พัฒนาการเป็นผู้นำและผู้ตามสามารถทำงานเป็นทีมร่วมกับผู้อื่นในสถานการณ์ที่แตกต่างกัน (Cooperative Learning)
- 2) จัดการเรียนรู้แบบมีส่วนร่วมเพื่อพัฒนาความรู้และทักษะการสื่อสารที่สร้างสรรค์รวมทั้งการยอมรับความแตกต่างระหว่างบุคคล (Participatory Approach)



### 2.4.3 กลยุทธ์การประเมินผลการเรียนรู้ด้านทักษะความสัมพันธ์ระหว่างบุคคลและความ

#### รับผิดชอบ

- 1) ประเมินจากการสังเกตพฤติกรรมการทำงานร่วมกับผู้อื่น
- 2) ประเมินจากการสังเกตพฤติกรรมการแสดงภาวะการเป็นผู้นำและผู้ตามที่ดี
- 3) ประเมินทักษะการสื่อสารระหว่างบุคคล

## 2.5 ทักษะในการวิเคราะห์เชิงตัวเลข การสื่อสาร และการใช้เทคโนโลยีสารสนเทศ

### 2.5.1 ผลการเรียนรู้ด้านทักษะในการวิเคราะห์เชิงตัวเลข การสื่อสาร และการใช้เทคโนโลยี

#### สารสนเทศ

- 1) สามารถเลือกสถิติหรือข้อมูลทางคณิตศาสตร์มาประยุกต์ใช้ในการแก้ปัญหาได้อย่างมีประสิทธิภาพ
- 2) มีทักษะการใช้เทคโนโลยีสารสนเทศที่ถูกต้องเชื่อถือได้ และเป็นแหล่งข้อมูลเพื่อการสืบค้นและปฏิบัติงานได้อย่างเหมาะสม
- 3) สามารถใช้ภาษาในการสื่อสารได้อย่างเหมาะสม

### 2.5.2 กลยุทธ์การสอนที่ใช้ในการพัฒนาการเรียนรู้ด้านทักษะในการวิเคราะห์เชิงตัวเลขการสื่อสารและการใช้เทคโนโลยีสารสนเทศ

- 1) จัดการเรียนรู้โดยมีการปฏิบัติจริงและใช้เทคโนโลยีสารสนเทศเข้ามาเป็นส่วนหนึ่งของการจัดการเรียนรู้ เพื่อเสริมกิจกรรมให้เกิดขึ้นได้ทุกที่ทุกเวลา (Active Learning)
- 2) มอบหมายงานให้นักศึกษาไปศึกษาค้นคว้า วิจัยและนำเสนอรายงาน โดยใช้เทคโนโลยีสารสนเทศที่เหมาะสม

### 2.5.3 กลยุทธ์การประเมินผลการเรียนรู้ด้านทักษะในการวิเคราะห์เชิงตัวเลขการสื่อสารและการใช้เทคโนโลยีสารสนเทศ

- 1) ประเมินและสังเกตพฤติกรรม ทักษะการใช้เทคโนโลยีสารสนเทศในการสื่อสารเพื่อนำเสนอรายงานวิชาการหรืองานวิจัย
- 2) ประเมินการนำเสนอผลงาน
- 3) ประเมินผลตามสภาพจริงโดยผ่านการปฏิบัติที่มอบหมาย

## 2.6 ทักษะการจัดการเรียนรู้

### 2.6.1 ผลการเรียนรู้ด้านทักษะการจัดการเรียนรู้

- 1) มีความสามารถในการจัดการเรียนรู้หลากหลายรูปแบบ
- 2) เลือกใช้วิธีการในการจัดการเรียนรู้ และเลือกใช้นวัตกรรมการเรียนรู้ได้เหมาะสมกับผู้เรียนที่มีความแตกต่างกัน
- 3) วางแผนปฏิบัติการจัดการเรียนรู้และเลือกใช้นวัตกรรมการเรียนรู้ได้เหมาะสมกับศักยภาพผู้เรียน

### 2.6.2 กลยุทธ์การสอนที่ใช้ในการพัฒนาทักษะการจัดการเรียนรู้

- 1) การฝึกปฏิบัติการออกแบบการจัดการเรียนรู้ (Active Learning)
- 2) การเรียนรู้จากสถานการณ์จริงและกรณีศึกษา (Role Play and Case Study)
- 3) การวิจัยโดยใช้สถานศึกษาเป็นฐาน (School Based Learning )

### 2.6.3 กลยุทธ์การประเมินผลการเรียนรู้ด้านทักษะการจัดการเรียนรู้

- 1) ประเมินจากผลงาน
- 2) ประเมินจากแฟ้มสะสมงาน
- 3) การนิเทศการปฏิบัติการสอนในสถานศึกษา

## 2.7 แผนที่กระจายความรับผิดชอบผลการเรียนรู้สู่รายวิชา

### (Curriculum mapping)

จากผลการเรียนรู้ที่กำหนดไว้ดังกล่าว สามารถจัดทำแผนที่กระจายความรับผิดชอบมาตรฐานผลการเรียนรู้ จากหลักสูตรสู่รายวิชา (Curriculum mapping) แสดงดังตารางที่ 1

ตารางที่ 1 แผนที่แสดงการกระจายความรับผิดชอบมาตรฐานผลการเรียนรู้จากหลักสูตรสู่รายวิชาของหมวดวิชาเฉพาะด้าน  
หลักสูตรครุศาสตรมหาบัณฑิต สาขาวิชาหลักสูตรและการสอน (หลักสูตรปรับปรุง พ.ศ. 2563) มหาวิทยาลัยราชภัฏรำไพพรรณี

● หมายถึงความรับผิดชอบหลัก ○ หมายถึงความรับผิดชอบรอง

ที่	รายวิชา	1. คุณธรรม จริยธรรม				2. ความรู้			3. ทักษะปัญญา			4. ทักษะความสัมพันธ์ระหว่างบุคคลและความรับผิดชอบ		5. ทักษะการวิเคราะห์เชิงตัวเลข การสื่อสารและเทคโนโลยีสารสนเทศ			6. ทักษะการจัดการเรียนรู้		
		1	2	3	4	1	2	3	1	2	3	1	2	3	1	2	3		
วิชาบังคับ																			
1	1005103 การใช้ภาษาเพื่อการสื่อสารสำหรับครู		○		○		○	●	●			○			○	●	○	○	●
2	1005811 การฝึกปฏิบัติวิชาชีพครูระหว่างเรียน	●	●	●	●	●	●	○	●	○	●	●	●	○	○	●	○	●	●
3	1015103 ทฤษฎีพื้นฐานการศึกษา			●		●			○	○		●			○	○	○	○	○
4	1025203 การพัฒนาหลักสูตร	○	○	●	○	●	●	●	●	●	●	○	●		●	○	●	○	○
5	1025501 การจัดการหลักสูตรและการประกันคุณภาพการศึกษา	○	○	●	○	●	●	●	●	●	●	●	●	○	○	●	●	●	○
6	1025932 สัมมนาการพัฒนาหลักสูตรและการเรียนการสอน	○	●	●	○	●	●	●	●	●	●	●	●	○	○	●	●	●	●

ตารางที่ 1 (ต่อ)

ที่	รายวิชา	1. คุณธรรม จริยธรรม				2. ความรู้			3. ทักษะปัญญา			4. ทักษะความสัมพันธ์ระหว่างบุคคลและความรับผิดชอบ		5. ทักษะการวิเคราะห์เชิงตัวเลข การสื่อสารและเทคโนโลยีสารสนเทศ			6. ทักษะการจัดการเรียนรู้		
		1	2	3	4	1	2	3	1	2	3	1	2	1	2	3	1	2	3
วิชาบังคับ																			
7	1035303 ศาสตร์การพัฒนการสอน	○	●	●	○	●	●	●	●	●	●	●	●	○	○	●	●	●	●
8	1035703 เทคโนโลยีดิจิทัลเพื่อการจัดการเรียนรู้	○	●	○	○	○	●	○	○	○	●	○	○	○	●	○	○	○	●
9	1045102 การวัดและประเมินผลการเรียนรู้	○	●	●	●	●	●	○	●	○	○	○	○	●	●	●	○	○	○
10	1045403 วิธีวิทยาการวิจัยทางหลักสูตรและการสอน	○	●	●	●	●	●	●	●	○	○	○	○	●	●	●	○	○	○

ตารางที่ 1 (ต่อ)

ที่	รายวิชา	1. คุณธรรม จริยธรรม				2. ความรู้			3. ทักษะปัญญา			4. ทักษะความสัมพันธ์ระหว่างบุคคลและความรับผิดชอบ		5. ทักษะการวิเคราะห์เชิงตัวเลข การสื่อสารและเทคโนโลยีสารสนเทศ			6. ทักษะการจัดการเรียนรู้		
		1	2	3	4	1	2	3	1	2	3	1	2	3	1	2	3		
กลุ่มวิชาเลือก																			
1	1025112 ภูมิปัญญาท้องถิ่น	○	●	●		○	●	○	●	●	○	●	○		○	●	○	○	○
2	1025319 การเรียนการสอนเพื่อพัฒนากระบวนการคิด	○	●	○		○	○	○	○	○	●	●	●	○	●	○	○	●	●
3	1025320 นวัตกรรมจัดการเรียนการสอน	○	●	○	○	●	●	○	○	●	●	●	●	○	●	●	●	●	●
4	1026113 การพัฒนาสังคมแห่งการเรียนรู้	○	●	○	○	○	○	●	○	○	●	●	○		●	○	○	○	●
5	1026114 การสร้างชุมชนแห่งการเรียนรู้ด้านหลักสูตรและการสอน	○	●	○	●	○	●	○	○	●	○	●	●		○	●	○	○	○
6	1026212 การพัฒนาหลักสูตรการฝึกอบรมเพื่อการเรียนรู้	●	○	●	○	●	●	●	○	●	●	○	●		●	●	○	○	●
7	1026213 การพัฒนาสมรรถนะความเป็นครูมืออาชีพ	●	●	○	○	●	●	●	●	●	●	●	●	○	○	●	○	●	●

ตารางที่ 1 (ต่อ)

ที่	รายวิชา	1. คุณธรรม จริยธรรม				2. ความรู้			3. ทักษะปัญญา			4. ทักษะความสัมพันธ์ระหว่างบุคคลและความรับผิดชอบ		5. ทักษะการวิเคราะห์เชิงตัวเลข การสื่อสารและเทคโนโลยีสารสนเทศ			6. ทักษะการจัดการเรียนรู้			
		1	2	3	4	1	2	3	1	2	3	1	2	3	1	2	3			
<b>กลุ่มวิชาฝึกประสบการณ์วิชาชีพ</b>																				
1	1006803 การปฏิบัติการสอนในสถานศึกษา 1	●	●	●	●	●	●	●	●	●	●	●	●	●	●	●	●	●	●	
2	1006804 การปฏิบัติการสอนในสถานศึกษา 2	●	●	●	●	●	●	●	●	●	●	●	●	●	●	●	●	●	●	
<b>วิทยานิพนธ์</b>																				
1	1026935 วิทยานิพนธ์	●	●	●	●	●	●	●	●	○	●	●	●	●	●	●	○	○	●	
<b>หมวดวิชาที่ไม่นับหน่วยกิต</b>																				
1	1555101 ภาษาอังกฤษสำหรับนักศึกษาบัณฑิตศึกษา	○	●	○	○	○	○	○	●	●	○	●	○	○	○	○	●	○	○	○
2	4125101 คอมพิวเตอร์สำหรับนักศึกษา	○	●	○	○	○	○	○	●	●	○	●	○	○	●	○	○	○	○	○

### 3. ความคาดหวังผลลัพธ์การเรียนรู้เมื่อสิ้นปีการศึกษา

#### ชั้นปีที่ 1

นักศึกษามีความสามารถในการพัฒนาหลักสูตรและการจัดการเรียนรู้

#### ชั้นปีที่ 2

นักศึกษาสามารถเป็นผู้นำทางวิชาการและประสานความร่วมมือกับชุมชนเพื่อสร้างเครือข่ายในการสนับสนุนการเรียนรู้บนฐานวัฒนธรรมและภูมิปัญญาท้องถิ่น

### หมวดที่ 5 หลักเกณฑ์ในการประเมินผลนักศึกษา

#### 1. ภาวะเทียบหรือหลักเกณฑ์ ในการให้ระดับคะแนน (เกรด)

การวัดผลและการสำเร็จการศึกษาเป็นไปตามข้อบังคับมหาวิทยาลัยราชภัฏลำปาง ว่าด้วยการจัดการศึกษาระดับบัณฑิตศึกษา พ.ศ. 2561 (ภาคผนวก ก)

#### 2. กระบวนการทวนสอบมาตรฐานผลสัมฤทธิ์ของนักศึกษา

2.1 การทวนสอบมาตรฐานผลการเรียนรู้ของนักศึกษายังไม่สำเร็จการศึกษามีการดำเนินการ ดังนี้

##### 2.1.1 การทวนสอบในระดับรายวิชา

1) ประชุมอาจารย์ผู้รับผิดชอบหลักสูตร คัดเลือกและกำหนดรายวิชาสำหรับการทวนสอบมาตรฐานผลการเรียนรู้ที่กำหนดใน มคอ. 3 และ มคอ. 4 (ถ้ามี) สำหรับนักศึกษาแต่ละชั้นปี โดยคัดเลือกรายวิชาอย่างน้อยร้อยละ 25 ของรายวิชาที่เปิดสอนในแต่ละปีการศึกษา ให้ครอบคลุมมาตรฐานผลการเรียนรู้ 6 ด้าน ได้แก่ 1) คุณธรรม จริยธรรม 2) ความรู้ 3) ทักษะทางปัญญา 4) ความสัมพันธ์ระหว่างบุคคลและความรับผิดชอบ 5) ทักษะการวิเคราะห์เชิงตัวเลข การสื่อสาร และการใช้เทคโนโลยีสารสนเทศ 6) ทักษะการจัดการเรียนรู้

2) แต่งตั้งคณะกรรมการทวนสอบ เพื่อพิจารณามาตรฐานผลการเรียนรู้ที่กำหนดในรายวิชา จากนั้นกำหนดรูปแบบ/วิธีการทวนสอบ เช่น การประเมินตนเองของผู้เรียน และการประเมินโดยคณะกรรมการทวนสอบ สร้างเครื่องมือทวนสอบ เก็บรวบรวมข้อมูล สรุปและวิเคราะห์ผล รวมทั้งให้ข้อเสนอแนะเพื่อพัฒนากระบวนการทวนสอบ สำหรับปีการศึกษาถัดไป

## 2.2 การทวนสอบมาตรฐานผลการเรียนรู้หลังจากนักศึกษาสำเร็จการศึกษา

- 1) ติดตามความพึงพอใจของผู้ใช้บัณฑิต
- 2) สสำรวจภาวะการมีงานทำของบัณฑิตอย่างต่อเนื่อง
- 3) ติดตามความก้าวหน้าและการประเมินการทำงานในสายงานของบัณฑิต
- 4) สสำรวจความเห็นของอาจารย์พิเศษ ผู้ทรงคุณวุฒิภายนอกที่ร่วมประเมินหลักสูตรฯ ต่อคุณภาพการเรียน การสอนของนักศึกษา
- 5) ติดตามผลงานของบัณฑิตที่ได้รับการยกย่องจากสังคม เช่น การประกาศยกย่องให้เป็นบุคลากรดีเด่นขององค์กร การทำประโยชน์ให้สังคมส่วนรวม เช่น โล่รางวัลการบำเพ็ญประโยชน์เพื่อสังคมส่วนรวม เป็นต้น

## 3. เกณฑ์การสำเร็จการศึกษาตามหลักสูตร

เกณฑ์การสำเร็จการศึกษาของนักศึกษาให้เป็นไปตามเกณฑ์มาตรฐานหลักสูตรระดับบัณฑิตศึกษา พ.ศ.2558 คือ แผน ก แบบ ก 2 ศึกษารายวิชาครบถ้วนตามที่กำหนดในหลักสูตร โดยจะต้องได้ระดับคะแนนเฉลี่ยไม่ต่ำกว่า 3.00 จากระบบ 4 ระดับคะแนนหรือเทียบเท่า พร้อมทั้งเสนอวิทยานิพนธ์และสอบผ่านการสอบปากเปล่าขั้นสุดท้ายโดยคณะกรรมการที่สถาบันอุดมศึกษานั้นแต่งตั้งและต้องเป็นระบบเปิดให้ผู้สนใจเข้ารับฟังได้

ผลงานวิทยานิพนธ์หรือส่วนหนึ่งของวิทยานิพนธ์ต้องได้รับการตีพิมพ์หรืออย่างน้อยได้รับการยอมรับให้ตีพิมพ์ในวารสารระดับชาติหรือระดับนานาชาติที่มีคุณภาพตามประกาศคณะกรรมการการอุดมศึกษา เรื่อง หลักเกณฑ์การพิจารณาวารสารทางวิชาการสำหรับการเผยแพร่ผลงานทางวิชาการ หรือนำเสนอต่อที่ประชุมวิชาการโดยบทความที่นำเสนอฉบับสมบูรณ์ (Full Paper) ได้รับการตีพิมพ์ในรายงานสืบเนื่องจากการประชุมวิชาการ (Proceedings) ดังกล่าว



## หมวดที่ 6 การพัฒนาคณาจารย์

### 1. การเตรียมการสำหรับอาจารย์ใหม่

- 1) กำหนดให้อาจารย์ใหม่รับการปฐมนิเทศ แนะนำการเป็นครูให้มีความรู้และเข้าใจนโยบาย บทบาท หน้าที่ตามภารกิจของมหาวิทยาลัยและจรรยาบรรณวิชาชีพ
- 2) อบรมสร้างความรู้ความเข้าใจเรื่องหลักสูตร การจัดการเรียนการสอน การวัดและประเมินผลการเรียนการสอนและการวิจัยพัฒนาองค์ความรู้
- 3) จัดให้มีอาจารย์ที่ปรึกษาคอยให้คำแนะนำช่วยเหลือด้านการเรียนการสอนและงานที่ได้รับมอบหมาย
- 4) ส่งเสริมอาจารย์ให้มีการเพิ่มพูนความรู้ สร้างเสริมประสบการณ์เพื่อส่งเสริมการสอนและการวิจัยอย่างต่อเนื่อง ได้รับการฝึกอบรม ศึกษาดูงานทางวิชาการและวิชาชีพในองค์กรต่าง ๆ การประชุมทางวิชาการทั้งในประเทศและต่างประเทศเพื่อเพิ่มพูนความรู้และประสบการณ์ใหม่ ๆ

### 2. การพัฒนาความรู้และทักษะให้แก่คณาจารย์

#### 2.1 การพัฒนาทักษะการจัดการเรียนการสอน การวัดและการประเมินผล

- 1) สนับสนุนให้อาจารย์เพิ่มพูนทักษะความรู้ในการจัดการเรียนการสอนที่เน้นผู้เรียนเป็นสำคัญ
- 2) มีระบบการจัดการวัดและประเมินผลที่มีมาตรฐาน และพัฒนาระบบการจัดการเรียนการสอน

#### 2.2 การพัฒนาวิชาการและวิชาชีพด้านอื่น ๆ

- 1) ส่งเสริมการมีส่วนร่วมในกิจกรรมบริการวิชาการแก่ชุมชนที่เกี่ยวข้องกับการพัฒนาความรู้และคุณธรรม
- 2) มีระบบ กลไกการสนับสนุนอาจารย์ทำผลงานทางวิชาการ
- 3) ส่งเสริมสนับสนุนงบประมาณการทำวิจัยสร้างองค์ความรู้ใหม่ เพื่อบูรณาการการเรียนการสอน
- 4) ส่งเสริมให้อาจารย์ทำวิจัยและบูรณาการกับการเรียนการสอน
- 5) จัดงบประมาณสนับสนุนการฝึกอบรม เข้าร่วมกิจกรรมของคณะและมหาวิทยาลัยการสัมมนาทางวิชาการ การศึกษาดูงาน การศึกษาต่อและการนำเสนอผลงานทางวิชาการระดับชาติหรือนานาชาติ

## หมวดที่ 7 การประกันคุณภาพหลักสูตร

### 1. การกำกับมาตรฐาน

หลักสูตรมีการกำกับมาตรฐานหลักสูตรตามกรอบมาตรฐานคุณวุฒิระดับอุดมศึกษาและเกณฑ์การประกันคุณภาพการศึกษาของมหาวิทยาลัย และมาตรฐานหลักสูตรระดับบัณฑิตศึกษาที่กำหนดโดย สกอ. ดังนี้

1.1 การดำเนินการจัดทำและติดตาม มคอ. ต่าง ๆ ของหลักสูตร ให้ดำเนินการตามแผนการบริหารจัดการหลักสูตรตามกรอบมาตรฐานคุณวุฒิระดับอุดมศึกษาแห่งชาติ (TQF) โดยให้มีการกำกับติดตามโดยคณบดีจัดทำและส่ง มคอ. 3, 4, 5, 6, 7 และรายงานตัวบ่งชี้ผลการดำเนินงานตามกรอบมาตรฐานคุณวุฒิระดับอุดมศึกษาและดำเนินการส่งคณะและสำนักงานประสานงานบัณฑิตศึกษา

1.2 อาจารย์ที่รับผิดชอบรายวิชาต้องจัดการเรียนการสอนและประเมินผลการเรียนให้เป็นไปตามรายละเอียดที่กำหนดไว้ในรายวิชา

1.3 อาจารย์ที่ปรึกษาวิทยานิพนธ์ ต้องควบคุมการจัดการเรียนการสอน วิทยานิพนธ์และการประเมินผลการเรียนให้เป็นไปตามคุณภาพของการศึกษาระดับบัณฑิตศึกษา

1.4 กำหนดให้มีอาจารย์ผู้รับผิดชอบหลักสูตรตั้งแต่ 3 คนขึ้นไป มีคุณวุฒิปริญญาเอกหรือเทียบเท่าหรือขั้นต่ำปริญญาโทหรือเทียบเท่าที่มีตำแหน่งรองศาสตราจารย์ในสาขาวิชาหลักสูตรและการสอนหรือสาขาวิชาที่เกี่ยวข้องและมีผลงานวิจัยที่ไม่ได้เป็นส่วนหนึ่งของการศึกษาเพื่อรับปริญญา. โดยเป็นผลงานทางวิชาการที่ได้รับการเผยแพร่ตามหลักเกณฑ์ที่กำหนดในการพิจารณาแต่งตั้งให้บุคคลดำรงตำแหน่งทางวิชาการอย่างน้อย 3 รายการ ในรอบ 5 ปีย้อนหลัง โดยอย่างน้อย 1 รายการต้องเป็นผลงานวิจัย และต้องเป็นอาจารย์ที่ปรึกษาวิทยานิพนธ์และ/หรืออาจารย์ ผู้สอบวิทยานิพนธ์ และ/หรืออาจารย์ผู้สอนในหลักสูตร และต้องอยู่ประจำหลักสูตรตลอดระยะเวลาที่จัดการศึกษา อาจารย์ผู้รับผิดชอบหลักสูตรทำหน้าที่วางแผน ควบคุมคุณภาพการติดตามประเมินผลและการพัฒนาหลักสูตรดำเนินงานให้เป็นไปตามตัวบ่งชี้ผลการดำเนินงานเพื่อการประกันคุณภาพหลักสูตรและการเรียนการสอนตามกรอบมาตรฐานคุณวุฒิระดับอุดมศึกษาแห่งชาติ

1.5 การกำหนดคุณสมบัติของอาจารย์ผู้สอนที่เป็นอาจารย์ประจำหรืออาจารย์พิเศษที่มีคุณวุฒิปริญญาเอกหรือเทียบเท่าหรือขั้นต่ำปริญญาโทหรือเทียบเท่าที่มีตำแหน่งรองศาสตราจารย์ในสาขาวิชาหลักสูตรและการสอนหรือสาขาวิชาที่สัมพันธ์กันหรือสาขาวิชาของรายวิชาที่สอน และต้องมีประสบการณ์ ด้านการสอนและและมีผลงานวิจัยที่ไม่ได้เป็นส่วนหนึ่งของการศึกษาเพื่อรับปริญญาและเป็นผลงานทางวิชาการที่ได้รับการเผยแพร่ตามหลักเกณฑ์ที่กำหนดในการพิจารณาแต่งตั้งให้บุคคลดำรงตำแหน่งทางวิชาการอย่างน้อย.1.รายการในรอบ 5 ปีย้อนหลังโดย ทั้งนี้อาจารย์พิเศษต้องมีชั่วโมงสอนไม่เกินร้อยละ 50 ของรายวิชาโดยมีอาจารย์ประจำเป็นผู้รับผิดชอบรายวิชานั้น

1.6. การกำหนดคุณสมบัติของอาจารย์ที่ปรึกษาวิทยานิพนธ์หลักต้องเป็นอาจารย์ประจำหลักสูตรมีคุณวุฒิปริญญาเอกหรือเทียบเท่าหรือชั้นต่ำปริญญาโทหรือเทียบเท่าที่มีตำแหน่งรองศาสตราจารย์และมีผลงานวิจัยที่ไม่ได้เป็นส่วนหนึ่งของการศึกษาเพื่อรับปริญญาและเป็นผลงานทางวิชาการที่ได้รับการเผยแพร่ตามหลักเกณฑ์ที่กำหนดในการพิจารณาแต่งตั้งให้บุคคลดำรงตำแหน่งทางวิชาการอย่างน้อย 3 รายการในรอบ 5 ปีย้อนหลังโดยอย่างน้อย 1 รายการต้องเป็นผลงานวิจัย

1.7 การกำหนดคุณสมบัติของอาจารย์ที่ปรึกษาวิทยานิพนธ์ร่วม (ถ้ามี) ต้องเป็นอาจารย์ประจำที่มีคุณวุฒิปริญญาเอกหรือเทียบเท่าหรือชั้นต่ำปริญญาโทหรือเทียบเท่าที่มีตำแหน่งรองศาสตราจารย์และมีผลงานวิจัยที่ไม่ได้เป็นส่วนหนึ่งของการศึกษาเพื่อรับปริญญาและเป็นผลงานทางวิชาการที่ได้รับการเผยแพร่ตามหลักเกณฑ์ที่กำหนดในการพิจารณาแต่งตั้งให้บุคคลดำรงตำแหน่งทางวิชาการอย่างน้อย 3 รายการ ในรอบ 5 ปีย้อนหลังโดยอย่างน้อย 1 รายการต้องเป็นผลงานวิจัย หากอาจารย์ที่ปรึกษาวิทยานิพนธ์ร่วมที่เป็นผู้ทรงคุณวุฒิภายนอกที่มีคุณวุฒิปริญญาเอกหรือเทียบเท่าและมีผลงานทางวิชาการที่ได้รับการตีพิมพ์เผยแพร่ในวารสารที่มีชื่ออยู่ในฐานข้อมูลที่เป็นที่ยอมรับในระดับนานาชาติซึ่งตรงหรือสัมพันธ์กับหัวข้อวิทยานิพนธ์ไม่น้อยกว่า 5 เรื่อง

1.8 การกำหนดอาจารย์ผู้สอบวิทยานิพนธ์ ต้องประกอบด้วยอาจารย์ประจำหลักสูตรและผู้ทรงคุณวุฒิภายนอกสถาบันรวมไม่น้อยกว่า 3 คน ทั้งนี้ประธานกรรมการสอบต้องเป็นผู้ทรงคุณวุฒิภายนอก โดยอาจารย์ผู้สอบวิทยานิพนธ์ต้องมีคุณวุฒิ คุณสมบัติ และผลงานวิชาการดังนี้

1.8.1 กรณีอาจารย์ประจำหลักสูตรต้องมีคุณวุฒิปริญญาเอกหรือเทียบเท่าหรือชั้นต่ำปริญญาโทหรือเทียบเท่าที่มีตำแหน่งรองศาสตราจารย์ในสาขาวิชาหลักสูตรและการสอนหรือสาขาวิชาที่เกี่ยวข้อง และมีผลงานวิจัยที่ไม่ได้เป็นส่วนหนึ่งของการศึกษาเพื่อรับปริญญาโดยเป็นผลงานทางวิชาการที่ได้รับการเผยแพร่ตามหลักเกณฑ์ที่กำหนดในการพิจารณาแต่งตั้งให้บุคคลดำรงตำแหน่งทางวิชาการอย่างน้อย 3 รายการ ในรอบ 5 ปีย้อนหลังโดยอย่างน้อย 1 รายการ ต้องเป็นผลงานวิจัย

1.8.2 กรณีผู้ทรงคุณวุฒิภายนอก ต้องมีคุณวุฒิปริญญาเอกหรือเทียบเท่าและมีผลงานทางวิชาการที่ได้รับการตีพิมพ์เผยแพร่ในวารสารที่มีชื่ออยู่ในฐานข้อมูลที่เป็นที่ยอมรับในระดับชาติ ซึ่งตรงหรือสัมพันธ์กับหัวข้อวิทยานิพนธ์ ไม่น้อยกว่า 5 เรื่อง กรณีผู้ทรงคุณวุฒิภายนอกที่ไม่มีคุณวุฒิและผลงานทางวิชาการตามเกณฑ์ที่กำหนดข้างต้น ผู้ทรงคุณวุฒิภายนอกจะต้องเป็นผู้มีความรู้ความเชี่ยวชาญและประสบการณ์สูงมากเป็นที่ยอมรับ ซึ่งตรงหรือสัมพันธ์กับหัวข้อวิทยานิพนธ์ โดยผ่านความเห็นชอบจากสภามหาวิทยาลัยและแจ้งคณะกรรมการการอุดมศึกษารับทราบ

1.9 กำหนดภาระงานที่ปรึกษาวิทยานิพนธ์ อาจารย์ประจำหลักสูตร 1 คน ให้เป็นอาจารย์ที่ปรึกษาวิทยานิพนธ์หลักของนักศึกษาระดับบัณฑิตศึกษาดังนี้ กรณีอาจารย์ประจำหลักสูตรมีคุณสมบัติปริญญาเอกหรือเทียบเท่าและมีผลงานทางวิชาการตามเกณฑ์ให้เป็นที่ปรึกษาวิทยานิพนธ์ของนักศึกษาระดับปริญญาโทและเอกรวมได้ไม่เกิน 5 คนต่อภาคการศึกษา

กรณีอาจารย์ประจำหลักสูตรมีคุณสมบัติปริญญาเอกหรือเทียบเท่าและดำรงตำแหน่งระดับผู้ช่วยศาสตราจารย์ขึ้นไป หรือมีคุณสมบัติปริญญาโทหรือเทียบเท่าที่มีตำแหน่งรองศาสตราจารย์ขึ้นไป และมีผลงานทางวิชาการตามเกณฑ์ ให้เป็นที่ปรึกษาวิทยานิพนธ์ของนักศึกษาระดับปริญญาโทและเอกรวมได้ไม่เกิน 10 คนต่อภาคการศึกษา

กรณีอาจารย์ประจำหลักสูตรมีคุณสมบัติปริญญาเอกหรือเทียบเท่าและดำรงตำแหน่งศาสตราจารย์และมีความจำเป็นต้องดูแลนักศึกษาเกินกว่าจำนวนที่กำหนดให้เสนอต่อสภามหาวิทยาลัยพิจารณาแต่ทั้งนี้ต้องไม่เกิน 15 คนต่อภาคการศึกษา หากมีความจำเป็นต้องดูแลนักศึกษา มากกว่า 15 คน ให้ขอความเห็นชอบจากคณะกรรมการการอุดมศึกษา

1.10 กำหนดเผยแพร่ผลงานของผู้สำเร็จการศึกษา

กรณีแผน ก แบบ ก 2 ผลงานวิทยานิพนธ์หรือส่วนหนึ่งของวิทยานิพนธ์ต้องได้รับการตีพิมพ์หรืออย่างน้อยได้รับการยอมรับให้ตีพิมพ์ในวารสารระดับชาติหรือระดับนานาชาติที่มีคุณภาพตามประกาศคณะกรรมการการอุดมศึกษา เรื่อง หลักเกณฑ์การพิจารณาวารสารทางวิชาการสำหรับการเผยแพร่ผลงานทางวิชาการ หรือนำเสนอต่อที่ประชุมวิชาการโดยบทความที่นำเสนอฉบับสมบูรณ์ (Full paper)

1.11 กำหนดให้มีอาจารย์ที่ปรึกษาวิชาการ 1 คน ให้กับนักศึกษาตลอดหลักสูตร โดยพิจารณาเลือกจากอาจารย์ประจำหลักสูตร ทำหน้าที่ดูแลให้คำปรึกษาแก่นักศึกษาทั้งด้านการวางแผนการศึกษา การเรียน การศึกษาค้นคว้าวิจัยเพื่อพัฒนาการเรียนรู้ ตลอดจนการทำวิทยานิพนธ์ และให้คำแนะนำเรื่องระเบียบปฏิบัติต่าง ๆ ตลอดช่วงเวลาการศึกษาของนักศึกษา ก่อนการมีอาจารย์ที่ปรึกษาวิทยานิพนธ์

## 2. บัณฑิต

หลักสูตรกำหนดให้มีการศึกษาความต้องการของตลาดแรงงาน สังคมและ/หรือความพึงพอใจของผู้ใช้มหาบัณฑิต ดังนี้

2.1 กำหนดให้มีการติดตามการเปลี่ยนแปลงของสถานการณ์ทางด้านเศรษฐกิจ สังคมของประเทศและโลกความก้าวหน้าด้านการพัฒนาหลักสูตรและการจัดการเรียนรู้ การสำรวจความต้องการของตลาดแรงงานและความพึงพอใจของผู้ใช้มหาบัณฑิตหรือผู้ที่มีส่วนเกี่ยวข้องกับการจัดการศึกษา ก่อนการปรับปรุงหลักสูตร เพื่อศึกษาทิศทางของตลาดแรงงานทั้งในระดับท้องถิ่นและประเทศสำหรับใช้เป็นข้อมูลพื้นฐานในการเปิดและการปรับปรุงและพัฒนาหลักสูตรอย่างต่อเนื่องทุก ๆ 5 ปี

2.2 กำหนดให้มีการศึกษาความพึงพอใจของผู้ใช้บัณฑิต ติดตามการพัฒนาอาชีพและความก้าวหน้าในการทำงานของมหาบัณฑิต สาขาวิชาหลักสูตรและการสอน ให้เป็นตามกรอบมาตรฐานคุณวุฒิระดับอุดมศึกษาแห่งชาติ

2.3 หลักสูตรกำหนดการเผยแพร่ผลงานของผู้สำเร็จการศึกษา ให้เป็นตามเกณฑ์มาตรฐานหลักสูตรระดับบัณฑิตศึกษา

## 3. นักศึกษา

3.1 การรับนักศึกษาหลักสูตรกำหนดคุณสมบัติของผู้เข้าศึกษาเป็นตามเกณฑ์มาตรฐานหลักสูตรระดับบัณฑิตศึกษาและข้อบังคับมหาวิทยาลัยราชภัฏลำปางว่าด้วยการจัดการศึกษาระดับบัณฑิตศึกษาพ.ศ. 2561 และกำหนดให้มีกิจกรรมต่าง ๆ เพื่อเตรียมความพร้อมก่อนเข้าศึกษาในหลักสูตรให้กับนักศึกษา

### 3.2 การสนับสนุนและการให้คำแนะนำนักศึกษา

3.2.1 มีระบบอาจารย์ที่ปรึกษาวิชาการ และอาจารย์ที่ปรึกษาวิทยานิพนธ์ให้การดูแลด้านการศึกษาโดยมีการกำหนดตารางเวลาให้นักศึกษาพบเพื่อให้คำปรึกษาการจัดกิจกรรมการแนะแนวอาชีพและแนวทางการศึกษาต่อที่เกี่ยวข้องกับหลักสูตร

3.2.2 หลักสูตรจัดให้มีอาจารย์ที่ปรึกษาวิชาการ 1 คน ให้กับนักศึกษาตลอดหลักสูตร โดยพิจารณาเลือกจากอาจารย์ประจำหลักสูตร ทำหน้าที่ดูแลให้คำปรึกษาแก่นักศึกษาทั้งด้านการวางแผนการศึกษา การค้นคว้าวิจัยเพื่อพัฒนาการเรียนรู้ ตลอดจนการทำวิทยานิพนธ์และให้คำแนะนำเรื่องระเบียบปฏิบัติต่าง ๆ ตลอดช่วงเวลาการศึกษาของนักศึกษา ก่อนการมีอาจารย์ที่ปรึกษาวิทยานิพนธ์

3.2.3 คณะครุศาสตร์มีการแต่งตั้งอาจารย์ที่ปรึกษาทางวิชาการให้แก่นักศึกษาทุกคนตามสาขาวิชาเฉพาะ โดยนักศึกษาสามารถปรึกษากับอาจารย์ที่ปรึกษาในการวางแผนการเรียน การแนะนำแผนการเรียนในหลักสูตรการเลือกและวางแผนสำหรับอาชีพและการใช้ชีวิตในมหาวิทยาลัย โดยอาจารย์ที่ปรึกษาต้องกำหนดชั่วโมงให้คำปรึกษา (Office Hours) นอกจากนี้ คณะครุศาสตร์กำหนดให้มีอาจารย์ที่ปรึกษากิจกรรมของคณะครุศาสตร์เพื่อให้คำปรึกษาแนะนำในการจัดทำกิจกรรมด้านต่าง ๆ แก่นักศึกษาเพื่อมุ่งพัฒนาให้นักศึกษาในสาขาวิชาหลักสูตรและการสอนได้รับการพัฒนาในทุก ๆ ด้าน

### 3.3 การควบคุมดูแลการให้คำปรึกษาวิทยานิพนธ์

3.3.1 หลักสูตรกำหนดการควบคุมดูแลการให้คำปรึกษาวิทยานิพนธ์ ในระดับปริญญาโท โดยมีการเตรียมความพร้อมนักศึกษาสำหรับการทำวิทยานิพนธ์และกำหนดแนวทางการดำเนินงานการควบคุมดูแลและให้การให้คำปรึกษาวิทยานิพนธ์ให้เป็นไปตามเกณฑ์มาตรฐานหลักสูตรระดับบัณฑิตศึกษา และข้อบังคับมหาวิทยาลัยราชภัฏลำปางว่าด้วยการจัดการศึกษาระดับบัณฑิตศึกษา พ.ศ. 2561

3.3.2 กำหนดให้นักศึกษามีอาจารย์ที่ปรึกษาวิทยานิพนธ์เป็นอาจารย์ประจำสาขาหลักสูตรและการสอน คณะครุศาสตร์ 1 คน หรือมีกรรมการที่ปรึกษา/ผู้เชี่ยวชาญ เพิ่มอีก 1-2 คน โดยพิจารณาเลือกจากคุณวุฒิ ความเชี่ยวชาญ และประสบการณ์วิจัยที่สัมพันธ์กับหัวข้อวิทยานิพนธ์ของนักศึกษาและสัดส่วนการคุมวิทยานิพนธ์ ตามเกณฑ์มาตรฐานหลักสูตรระดับบัณฑิตศึกษา

3.3.3 กำหนดระบบและกลไกในการควบคุมคุณภาพของวิทยานิพนธ์ ก่อน ระหว่าง และหลังการดำเนินวิทยานิพนธ์ อาทิ การกำหนดคุณสมบัติและความสามารถในการทำวิจัยของนักศึกษาก่อนอนุมัติให้เริ่มงานวิจัยเพื่อวิทยานิพนธ์ จำนวนวิทยานิพนธ์ที่ต้องดูแลต่ออาจารย์ที่ปรึกษา วิธีดำเนิน การจัดทำโครงร่างวิทยานิพนธ์ การรายงานความก้าวหน้าวิทยานิพนธ์ คุณสมบัติของคณะกรรมการสอบวิทยานิพนธ์ เกณฑ์การสอบ/ให้คะแนนและการตัดสินผลสอบ ระบบการเผยแพร่วิทยานิพนธ์ และ ระบบฐานข้อมูลวิทยานิพนธ์ เป็นต้น

3.4 หลักสูตรให้นักศึกษาเข้าร่วมประชุม/อบรม/ สัมมนา ที่เกี่ยวข้องกับการพัฒนาหัวข้องานวิจัยทางหลักสูตรและการสอน ระดับบัณฑิตศึกษา/ทักษะการใช้ภาษาอังกฤษ ที่จัดขึ้นโดยสาขาวิชา หรือหน่วยงานภายใน/ภายนอกมหาวิทยาลัย ไม่ต่ำกว่า 12 ชั่วโมงต่อปีการศึกษา

3.5 อาจารย์ผู้รับผิดชอบหลักสูตรทำหน้าที่กำกับติดตามอัตราการคงอยู่ของนักศึกษาในหลักสูตรและอัตราการสำเร็จการศึกษาให้เป็นไปตามแผนการศึกษาของหลักสูตร

3.6 หลักสูตรกำหนดแนวทางการอุทธรณ์ของนักศึกษาในหลักสูตรดังนี้ นักศึกษาที่ถูกลงโทษ มีสิทธิยื่นอุทธรณ์ต่อคณะกรรมการอุทธรณ์ภายใน 30 วัน นับแต่วันรับทราบคำสั่งลงโทษ

โดยคำร้องต้องทำเป็นหนังสือพร้อมเหตุผลประกอบ และยื่นเรื่องผ่านงานบริการการศึกษา บัณฑิตวิทยาลัย และให้คณะกรรมการอุทธรณ์ พิจารณาให้แล้วเสร็จภายใน 30 วัน นับตั้งแต่วันที่ได้รับหนังสืออุทธรณ์ โดยคำวินิจฉัยของคณะกรรมการอุทธรณ์ถือเป็นที่สุด

#### 4. อาจารย์

##### 4.1 การรับอาจารย์ใหม่

1) อาจารย์ใหม่ต้องมีคุณสมบัติเป็นไปตามประกาศกระทรวงศึกษาธิการ เรื่อง เกณฑ์มาตรฐานหลักสูตรระดับบัณฑิตศึกษาและข้อบังคับมหาวิทยาลัยราชภัฏลำปาง ว่าด้วย การจัดการศึกษาระดับบัณฑิตศึกษา พ.ศ.2561 ข้อ 19

2) คุณสมบัติของผู้สมัครเป็นไปตามประกาศและข้อบังคับมหาวิทยาลัยราชภัฏลำปาง ว่าด้วย การจัดการศึกษาระดับบัณฑิตศึกษา พ.ศ. 2561 ข้อ 19

3) มีความเข้าใจถึงวัตถุประสงค์และเป้าหมายของหลักสูตร

4) มีความรู้ทักษะในการจัดการเรียนการสอนและการประเมินผลสัมฤทธิ์ของนักศึกษาและมีประสบการณ์ทำวิจัยหรือประสบการณ์ประกอบวิชาชีพในสาขาวิชาที่สอน

5) ผ่านการสอบคัดเลือกและสอบสัมภาษณ์ โดยคณะกรรมการของสาขาวิชา และ/หรือผ่านการพิจารณาของคณะกรรมการด้านวิชาการของมหาวิทยาลัยตามเกณฑ์ที่มหาวิทยาลัยราชภัฏลำปางกำหนด

4.2 การมีส่วนร่วมของคณาจารย์ในการวางแผน การติดตามและทบทวนหลักสูตร คณาจารย์ผู้รับผิดชอบหลักสูตรและผู้สอน ประชุมร่วมกันในการวางแผนจัดการเรียนการสอน ประเมินผลและให้ความเห็นชอบการประเมินผลทุกรายวิชา เก็บรวบรวมข้อมูลเพื่อเตรียมไว้สำหรับการปรับปรุงหลักสูตร ตลอดจนปรึกษาหารือแนวทางที่จะทำให้บรรลุเป้าหมายตามหลักสูตรและได้บัณฑิตเป็นไปตามคุณลักษณะบัณฑิตที่พึงประสงค์ทุกปี

##### 4.3 การแต่งตั้งคณาจารย์พิเศษ

1) สัดส่วนอาจารย์ต่อนักศึกษาเต็มเวลาเทียบเท่าให้เป็นไปตามเกณฑ์การประกันคุณภาพการศึกษาภายในสถานศึกษา ระดับอุดมศึกษา ประกาศกระทรวงศึกษาธิการ เรื่อง เกณฑ์มาตรฐานหลักสูตรระดับบัณฑิตศึกษาและระเบียบมหาวิทยาลัยราชภัฏลำปางว่าด้วยการจัดการศึกษาระดับบัณฑิตศึกษา พ.ศ. 2561

2) มีนโยบายในการเชิญผู้ทรงคุณวุฒิภายนอกมาร่วมสอนในบางรายวิชาและบางหัวข้อที่ต้องการความเชี่ยวชาญเฉพาะหรือประสบการณ์ตรงทั้งนี้เป็นไปตามหลักเกณฑ์ในประกาศกระทรวงศึกษาธิการเรื่อง เกณฑ์มาตรฐานหลักสูตรระดับบัณฑิตศึกษาและระเบียบมหาวิทยาลัยราชภัฏลำปาง ว่าด้วย การจัดการศึกษาระดับบัณฑิตศึกษา พ.ศ. 2561

## 5. หลักสูตร การเรียนการสอน การประเมินผู้เรียน

สาขาวิชามีคณะกรรมการผู้รับผิดชอบหลักสูตรดำเนินการบริหารหลักสูตร ดังนี้

1) มีการแต่งตั้งคณะกรรมการบริหารหลักสูตรเพื่อรับผิดชอบในการบริหารจัดการ กำหนดวิสัยทัศน์ วัตถุประสงค์ พันธกิจ กลยุทธ์และแนวปฏิบัติในการบริหารหลักสูตรให้มีประสิทธิภาพ

2) วางแผนการจัดการเรียนการสอนร่วมกับอาจารย์ผู้สอน ติดตามและรวบรวมข้อมูล สำหรับใช้ในการปรับปรุงและพัฒนาหลักสูตร โดยกระทำทุกปีอย่างต่อเนื่อง

3) ให้นักศึกษาประเมินความพึงพอใจต่อคุณภาพการสอนและสิ่งสนับสนุนการเรียนรู้ในทุกรายวิชาและทุกภาคการศึกษา เพื่อเป็นข้อมูลในการปรับปรุงการเรียนการสอน

4) มีการประเมินความพึงพอใจของหลักสูตร โดยบัณฑิตที่สำเร็จการศึกษา

5) มีการแต่งตั้งคณะกรรมการปรับปรุงหลักสูตรที่มีคุณสมบัติและแนวปฏิบัติตามเกณฑ์ของสำนักงานคณะกรรมการการอุดมศึกษา (สกอ.)

6) ดำเนินการปรับปรุงหลักสูตรอย่างน้อยทุก 5 ปีการศึกษา ตามหลักเกณฑ์ของสำนักงานคณะกรรมการการอุดมศึกษา (สกอ.)

## 6. สิ่งสนับสนุนการเรียนรู้

### 6.1 สถานที่และอุปกรณ์การสอน

ลำดับที่	ชื่ออุปกรณ์	บริหารจัดการงานสำนักงาน	บริหารจัดการด้านการเรียนการสอน	หน่วยนับ
1	ห้องเรียนปรับอากาศ		18	18
2	ห้อง Micro-teaching		3	3
3	ห้องสมุดด้านหลักสูตรและการสอน		2	2
4	ห้องปฏิบัติการทางภาษา		1	1



ลำดับที่	ชื่ออุปกรณ์	บริหารจัดการ งานสำนักงาน	บริหารจัดการ ด้านการเรียน การสอน	หน่วยนับ
5	ห้องปฏิบัติการ คอมพิวเตอร์		6	6
6	ห้องปฏิบัติการวิจัย		1	1
7	ห้องโสตทัศนศึกษา	1	2	3
9	ห้องปฏิบัติงานของ คณะกรรมการ บัณฑิตศึกษา	1		1
10	ห้องศึกษาค้นคว้าของ นักศึกษาบัณฑิตศึกษา	1	1	2
11	ห้องปฏิบัติงานของอาจารย์ พิเศษ	1		1
13	เครื่องฉายภาพทึบแสง	3		3
14	เครื่องขยายเสียงประจำ ห้องเรียน		18	18
15	เครื่องคอมพิวเตอร์	1		1
16	เครื่องปริ้นเตอร์	1		1
17	เครื่องบันทึกเสียง	2		2
18	กล้องถ่ายรูปแบบดิจิทัล	2		2
19	เครื่องมัลติมีเดีย โปรเจคเตอร์	2	18	20
20	เครื่องคอมพิวเตอร์โน้ตบุ๊ก	2		2
21	กล้องถ่ายวิดีโอทัศนแบบ ดิจิทัล	3		3

## 6.2 ห้องสมุด

สื่อการเรียนรู้			ประเภท		
ลำดับ ที่	สื่อการเรียนรู้	หมวด	ไทย	อังกฤษ	รวม
1	เอกสารตำรา สำหรับค้นคว้า	วิชาการศึกษา (พื้นฐาน การศึกษาหลักสูตรและการ สอน จิตวิทยาการเรียนการ สอน วิจัยและการประเมิน)	2,477	420	2,897
2	วารสารและ นิตยสารทาง วิชาการ	หลักสูตรและการสอน	8		8
3	ฐานข้อมูล อิเล็กทรอนิกส์	CD-Rom เช่น DAO DAI และ ERIC และแหล่ง สืบค้นข้อมูลอื่น ๆ	1	8	9

## 6.3 การจัดหาทรัพยากรการเรียนการสอนเพิ่มเติม

1) ประสานงานกับสำนักวิทยบริการเทคโนโลยีสารสนเทศในการจัดซื้อหนังสือ ตำรา วารสาร นิตยสารทางวิชาการ สื่อสิ่งพิมพ์ และฐานข้อมูลออนไลน์ที่เกี่ยวข้องเพิ่มเติม เพื่อบริการให้ อาจารย์ และนักศึกษาได้ค้นคว้า และใช้ประกอบการเรียนการสอน โดยการประสานการจัดซื้อ หนังสือ นั้น อาจารย์ผู้สอนแต่ละรายวิชาจะมีส่วนร่วมในการเสนอแนะรายชื่อหนังสือในการประสาน การจัดซื้อหนังสือตลอดจนสื่ออื่น ๆ ที่จำเป็น

2) สาขาวิชา มีหนังสือ ตำรา และสื่อการสอนอื่นเพื่อให้บริการอาจารย์และนักศึกษา

3) คณะครุศาสตร์มีห้องสมุดให้บริการหนังสือ ตำราและสื่อการสอนอื่น เพื่อใช้ ประกอบการสอนของอาจารย์และเป็นแหล่งค้นคว้าของนักศึกษา

4) มีแหล่งเรียนรู้เพื่อเสริมประสบการณ์สำหรับนักศึกษา เช่น หน่วยงานภาครัฐและ เอกชนโครงการพระราชดำริต่าง ๆ เครือข่ายองค์กรทางการศึกษา เช่น มหาวิทยาลัยนเรศวร มหาวิทยาลัยเชียงใหม่ มหาวิทยาลัยราชภัฏเชียงใหม่ มหาวิทยาลัยราชภัฏอุตรดิตถ์ มหาวิทยาลัย ราชภัฏเชียงราย มหาวิทยาลัยพะเยา มหาวิทยาลัยราชภัฏพิบูลสงคราม เป็นต้น

#### 6.4 การประเมินความเพียงพอของทรัพยากร

การประเมินความเพียงพอของทรัพยากร สาขาวิชาหลักสูตรและการสอนมีเจ้าหน้าที่ประสานงานอาจารย์ผู้สอนเพื่อการจัดหาหนังสือเข้าห้องสมุดและทำหน้าที่ประเมินความเพียงพอของหนังสือ ตำรา นอกจากนี้เจ้าหน้าที่ดังกล่าวจะอำนวยความสะดวกในการใช้สื่อของอาจารย์แล้วยังต้องประเมินความพอเพียงและความต้องการใช้สื่อของอาจารย์ด้วย

#### 7. ตัวบ่งชี้ผลการดำเนินงาน (key performance indicators)

ตัวบ่งชี้ผลการดำเนินงาน (key performance indicators) ของหลักสูตร

ชนิดของตัวบ่งชี้ : กระบวนการ

เกณฑ์มาตรฐาน : ข้อ

ตารางที่ 2 ตัวบ่งชี้ผลการดำเนินงาน (Key Performance Indicators)

ตัวบ่งชี้ผลการดำเนินงานและเป้าหมาย	ปีที่	ปีที่	ปีที่	ปีที่	ปีที่
	1	2	3	4	5
1. อาจารย์ประจำหลักสูตรอย่างน้อยร้อยละ 80 มีส่วนร่วมในการประชุมเพื่อวางแผนติดตามและทบทวนการดำเนินงานหลักสูตร	X	X	X	X	X
2. มีรายละเอียดของหลักสูตรตามแบบ มคอ.2 ที่สอดคล้องกับกรอบมาตรฐานคุณวุฒิระดับอุดมศึกษาแห่งชาติ หรือมาตรฐานคุณวุฒิสาชา/สาขาวิชา (ถ้ามี)	X	X	X	X	X
3. มีรายละเอียดของรายวิชา และรายละเอียดของประสบการณ์ภาคสนาม (ถ้ามี) ตามแบบ มคอ.3 และมคอ.4 อย่างน้อยก่อนการเปิดสอนในแต่ละภาคการศึกษาให้ครบทุกรายวิชา	X	X	X	X	X
4. จัดทำรายงานผลการดำเนินการของรายวิชาและรายงานผลการดำเนินการของประสบการณ์ภาคสนาม (ถ้ามี) ตามแบบ มคอ.5 และ มคอ.6 ภายใน 30 วัน หลังสิ้นสุดภาคการศึกษาที่เปิดสอนให้ครบทุกรายวิชา	X	X	X	X	X
5. จัดทำรายงานผลการดำเนินการของหลักสูตร ตามแบบ มคอ.7 ภายใน 60 วัน หลังสิ้นสุดปีการศึกษา	X	X	X	X	X

ตัวบ่งชี้ผลการดำเนินงานและเป้าหมาย	ปีที่	ปีที่	ปีที่	ปีที่	ปีที่
	1	2	3	4	5
6. มีการทวนสอบผลสัมฤทธิ์ของนักศึกษาตามมาตรฐานผลการเรียนรู้ที่กำหนดใน มคอ.3 และ มคอ.4 อย่างน้อยร้อยละ 25 ของรายวิชาที่เปิดสอนในแต่ละปีการศึกษา	X	X	X	X	X
7. มีการพัฒนา/ปรับปรุงการจัดการเรียนการสอน กลยุทธ์การสอนหรือการประเมินผลการเรียนรู้ จากผลการประเมินการดำเนินงานที่รายงานใน มคอ.7 ปีที่แล้ว		X	X	X	X
8. อาจารย์ใหม่ (ถ้ามี) ทุกคน ได้รับการปฐมนิเทศหรือคำแนะนำด้านการจัดการเรียนการสอน	X	X	X	X	X
9. อาจารย์ประจำทุกคนได้รับการพัฒนาทางวิชาการและ/หรือวิชาชีพ อย่างน้อยปีละ 50 ชั่วโมงต่อคนต่อปี	X	X	X	X	X
10. จำนวนบุคลากรสนับสนุนการเรียนการสอน (ถ้ามี) ได้รับการพัฒนาวิชาการและ/หรือวิชาชีพอย่างน้อยปีละ 50 ชั่วโมงต่อคนต่อปี	X	X	X	X	X
11. ระดับความพึงพอใจของนักศึกษาปีสุดท้าย/บัณฑิตใหม่ที่มีต่อคุณภาพหลักสูตรเฉลี่ยไม่น้อยกว่า 3.51 จากคะแนนเต็ม 5.00			X	X	X
12. ระดับความพึงพอใจของผู้ใช้บัณฑิตที่มีต่อบัณฑิตใหม่เฉลี่ยไม่น้อยกว่า 3.51 จากคะแนนเต็ม 5.00			X	X	X
13. นักศึกษาสามารถเป็นพี่เลี้ยงทางวิชาการได้ ร้อยละ 100		X	X	X	X

## หมวดที่ 8 การประเมินและปรับปรุงการดำเนินงานของหลักสูตร

หลักสูตรครุศาสตรมหาบัณฑิต สาขาวิชาหลักสูตรและการสอน ได้มีการประเมินความก้าวหน้าในการปฏิบัติงานของกรรมการบริหารหลักสูตรและผู้รับผิดชอบหลักสูตร ตลอดจนความก้าวหน้าในการเรียนรู้ของนักศึกษาเป็นระยะ ๆ มีการประเมินผลการพัฒนานักศึกษาและการใช้หลักสูตรเป็นประจำทุกปี โดยมีคณะกรรมการรับผิดชอบการประกันคุณภาพการศึกษาและจัดทำรายงานการประกันคุณภาพการศึกษาตามตัวกำหนดดัชนีชี้มาตฐานและคุณภาพการศึกษา ดังนี้

### 1. การประเมินประสิทธิผลของการสอน

#### 1.1 การประเมินกลยุทธ์การสอน

การประเมินกลยุทธ์การสอนเพื่อให้มีการพัฒนาการสอนให้มีประสิทธิภาพและประสิทธิผลมากยิ่งขึ้น โดยดำเนินการ ดังต่อไปนี้

- 1) การประเมินจากการสังเกตจากพฤติกรรมของนักศึกษา การอภิปรายโต้ตอบของนักศึกษารวมทั้งการทดสอบกลางภาค ปลายภาค
- 2) จัดให้มีการประเมินรายวิชา ประเมินการสอนและทรัพยากรสนับสนุนการเรียนการสอนของนักศึกษา
- 3) การปรึกษาหารือกับผู้เชี่ยวชาญด้านหลักสูตร หรือวิธีการสอน การวิเคราะห์ผลการประเมินของนักศึกษา

#### 1.2 การประเมินทักษะของอาจารย์ในการใช้แผนกลยุทธ์การสอน

- 1) ให้นักศึกษาได้มีการประเมินผลการสอนของอาจารย์ในทุก ๆ ด้าน ทั้งด้านทักษะกลยุทธ์การสอน การตรงต่อเวลา การชี้แจงเป้าหมาย วัตถุประสงค์รายวิชา ชี้แจงเกณฑ์การประเมินผลรายวิชา และการใช้สื่อการสอนในทุกรายวิชา
- 2) นำผลการประเมินเข้าที่ประชุมคณะกรรมการบริหารหลักสูตรและร่วมมือกันหาแนวทางการปรับปรุงแก้ไข
- 3) การประเมินการสอนโดยผู้สอน เน้นการวิเคราะห์จุดแข็ง จุดอ่อนของกลยุทธ์ ผลการเรียนรู้ของนักศึกษาและได้นำเสนอข้อมูลไว้ในรายงานของแต่ละรายวิชา

## 2. การประเมินหลักสูตรในภาพรวม

การวัดและประเมินผลนักศึกษา เป็นไปตามประกาศกระทรวงศึกษาธิการเรื่อง เกณฑ์มาตรฐานหลักสูตรระดับบัณฑิตศึกษาและข้อบังคับมหาวิทยาลัยราชภัฏลำปาง ว่าด้วย การจัดการศึกษาระดับบัณฑิตศึกษา พ.ศ 2561 โดยดำเนินการ ดังต่อไปนี้

- 1) สํารวจข้อมูลนักศึกษาปีสุดท้าย / บัณฑิตใหม่
- 2) ประเมินจากที่ปรึกษา/ผู้ทรงคุณวุฒิและ/หรือผู้ประเมินภายนอก โดยดูจากผลการประเมินตนเองของผู้สอนและรายงานผลการดำเนินงานของหลักสูตร ตลอดจนสัมฤทธิ์ผลของบัณฑิต
- 3) ประเมินจากผู้มีส่วนเกี่ยวข้อง โดยมีการประเมินความพึงพอใจต่อคุณภาพของบัณฑิต การวิพากษ์หลักสูตร และการสำรวจความก้าวหน้าของบัณฑิตที่ก้าวไปสู่ตำแหน่งที่สูงขึ้นในระดับผู้นำองค์กร

## 3. การประเมินผลการดำเนินงานตามรายละเอียดหลักสูตร

การประเมินคุณภาพการศึกษาประจำปีตามดัชนีชี้ผลการดำเนินงานที่ระบุในหมวดที่ 7 ข้อ 7 โดยคณะกรรมการประเมินคุณภาพภายในที่มหาวิทยาลัยแต่งตั้ง

## 4. การทบทวนผลการประเมินและวางแผนปรับปรุงหลักสูตรและแผนกลยุทธ์การสอน

### 4.1 การปรับปรุงรายวิชา

อาจารย์ประจำวิชาทำการรวบรวมข้อมูล ทบทวนผลการประเมินประสิทธิผลของการสอนในรายวิชาที่รับผิดชอบในระหว่างภาคการศึกษา บางครั้งทำให้พบปัญหาของรายวิชาที่สามารถที่จะดำเนินการปรับปรุงรายวิชานั้นๆ ได้ทันที ซึ่งถือเป็นการปรับปรุงย่อยที่สามารถดำเนินการได้ตลอดเวลาและเมื่อสิ้นภาคการศึกษาต้องจัดทำรายงานผลการดำเนินการรายวิชา ผ่านคณะกรรมการบริหารหลักสูตร

### 4.2 การปรับปรุงหลักสูตรและแผนกลยุทธ์การสอน

- 1) คณะกรรมการปรับปรุงหลักสูตรจัดทำกรประเมิน ความต้องการของบัณฑิต ผู้ใช้บัณฑิต รวมถึงอาจารย์ผู้สอน นำข้อมูลมาวิเคราะห์และจัดทำรายงานผลเสนอประเด็นที่จำเป็นในการปรับปรุง
- 2) จัดประชุมสัมมนาเพื่อปรับปรุงหลักสูตร
- 3) แต่งตั้งผู้ทรงคุณวุฒิเพื่อพิจารณาหลักสูตรและให้ข้อเสนอแนะ
- 4) นำเสนอหลักสูตรปรับปรุงต่อคณะกรรมการประจำคณะ
- 5) นำเสนอหลักสูตรปรับปรุงต่อคณะกรรมการกลั่นกรองหลักสูตรพิจารณาก่อนการนำเสนอสภาวิชาการและสภามหาวิทยาลัยให้ความเห็นชอบต่อไป

## ภาคผนวก

ภาคผนวก ก  
ข้อบังคับมหาวิทยาลัยราชภัฏลำปาง  
ว่าด้วย การจัดการศึกษาระดับบัณฑิตศึกษา  
พ.ศ. 2561





ข้อบังคับมหาวิทยาลัยราชภัฏลำปาง  
ว่าด้วย การจัดการศึกษาระดับบัณฑิตศึกษา

พ.ศ. ๒๕๖๑

โดยที่เป็นการสมควรให้ปรับปรุงข้อบังคับมหาวิทยาลัยราชภัฏลำปาง ว่าด้วย การจัดการศึกษา  
ระดับบัณฑิตศึกษาให้สอดคล้องกับเกณฑ์มาตรฐานหลักสูตรระดับบัณฑิตศึกษา พ.ศ. ๒๕๕๘

อาศัยอำนาจตามความในมาตรา ๑๘(๒) แห่งพระราชบัญญัติมหาวิทยาลัยราชภัฏ พ.ศ. ๒๕๔๗  
สภามหาวิทยาลัยราชภัฏลำปาง ในคราวประชุม ครั้งที่ ๗/๒๕๖๑ เมื่อวันที่ ๑๔ กรกฎาคม ๒๕๖๑ จึงออก  
ข้อบังคับไว้ ดังต่อไปนี้

ข้อ ๑ ข้อบังคับนี้เรียกว่า “ข้อบังคับมหาวิทยาลัยราชภัฏลำปาง ว่าด้วย การจัดการศึกษา  
ระดับบัณฑิตศึกษา พ.ศ. ๒๕๖๑”

ข้อ ๒ ข้อบังคับนี้ให้ใช้บังคับสำหรับผู้เข้าศึกษาตั้งแต่ปีการศึกษา ๒๕๖๑ เป็นต้นไป

ข้อ ๓ บรรดาข้อบังคับ ระเบียบ คำสั่ง หรือประกาศอื่นซึ่งขัดหรือแย้งกับข้อบังคับนี้ ให้ใช้  
ข้อบังคับนี้แทน

ข้อ ๔ ในข้อบังคับนี้

“มหาวิทยาลัย” หมายความว่า มหาวิทยาลัยราชภัฏลำปาง

“สภามหาวิทยาลัย” หมายความว่า สภามหาวิทยาลัยราชภัฏลำปาง

“อธิการบดี” หมายความว่า อธิการบดีมหาวิทยาลัยราชภัฏลำปาง

“คณบดี” หมายความว่า คณบดีในมหาวิทยาลัยราชภัฏลำปาง

“คณะ” หมายความว่า คณะหรือหน่วยงานอื่นที่เทียบเท่าคณะของมหาวิทยาลัยที่จัดการศึกษา  
ระดับบัณฑิตศึกษา

“บัณฑิตศึกษา” หมายความว่า การจัดการศึกษาในระดับที่สูงกว่าปริญญาตรี

“นักศึกษา” หมายความว่า นักศึกษาระดับบัณฑิตศึกษา

“อาจารย์ประจำ” หมายความว่า บุคลากรของมหาวิทยาลัยราชภัฏลำปาง ที่ดำรงตำแหน่ง  
อาจารย์ ผู้ช่วยศาสตราจารย์ รองศาสตราจารย์ และศาสตราจารย์ ที่เปิดสอนหลักสูตรนั้น ที่มีหน้าที่รับผิดชอบ  
ตามพันธกิจของการอุดมศึกษาและปฏิบัติหน้าที่เต็มเวลา

“อาจารย์ประจำหลักสูตร” หมายความว่า อาจารย์ประจำที่มีคุณสมบัติตรงหรือสัมพันธ์กับหลักสูตร  
สาขาวิชาของหลักสูตรที่เปิดสอน ซึ่งทำหน้าที่สอนและค้นคว้าวิจัยในหลักสูตรสาขาวิชาดังกล่าว

“อาจารย์ผู้รับผิดชอบหลักสูตร” หมายความว่า อาจารย์ประจำหลักสูตรที่มีหน้าที่ในการบริหาร และพัฒนาหลักสูตรและการเรียนการสอน ตั้งแต่การวางแผน การควบคุมคุณภาพการติดตามประเมินผลและ การพัฒนาหลักสูตร

“อาจารย์พิเศษ” หมายความว่า ผู้สอนที่ไม่ใช่อาจารย์ประจำ

“สำนักงานประสานงานบัณฑิตศึกษา” หมายความว่า สำนักงานประสานงานบัณฑิตศึกษา มหาวิทยาลัยราชภัฏลำปาง

“คณะกรรมการบัณฑิตศึกษา” หมายความว่า คณะกรรมการที่มหาวิทยาลัยแต่งตั้ง เพื่อทำหน้าที่ ในการกำหนดนโยบาย แนวปฏิบัติ การควบคุมและรักษามาตรฐานทางวิชาการ ในการจัดการศึกษาระดับ บัณฑิตศึกษาของมหาวิทยาลัยราชภัฏลำปาง

“คณะกรรมการผู้ประสานงานบัณฑิตศึกษา” หมายความว่า คณะกรรมการที่มหาวิทยาลัยแต่งตั้ง เพื่อทำหน้าที่ดำเนินงาน ประสานงานระดับบัณฑิตศึกษาของมหาวิทยาลัยราชภัฏลำปาง

“คณะกรรมการบริหารหลักสูตรสาขาวิชา” หมายความว่า อาจารย์ประจำหลักสูตรของแต่ละ หลักสูตรสาขาวิชาหรืออาจารย์ ที่ได้รับแต่งตั้งจากอธิการบดีให้ทำหน้าที่บริหารจัดการหลักสูตร

ข้อ ๕ ให้อธิการบดีรักษาการให้เป็นไปตามข้อบังคับนี้ และมีอำนาจตีความ วินิจฉัยปัญหาอัน เกิดจากการปฏิบัติตามข้อบังคับนี้ คำวินิจฉัยชี้ขาดของอธิการบดีถือเป็นที่สุด

#### หมวด ๑

#### นักศึกษา

ข้อ ๖ ผู้สมัครเข้าศึกษา ต้องมีคุณสมบัติดังต่อไปนี้

(ก) ต้องมีคุณวุฒิทางการศึกษา ดังต่อไปนี้

(๑) ระดับประกาศนียบัตรบัณฑิตจะต้องเป็นผู้สำเร็จการศึกษาระดับปริญญาตรี หรือเทียบเท่า

(๒) ระดับปริญญาโท จะต้องเป็นผู้สำเร็จการศึกษาระดับปริญญาตรี หรือเทียบเท่า

(๓) ระดับประกาศนียบัตรชั้นสูง จะต้องเป็นผู้สำเร็จการศึกษาระดับประกาศนียบัตรบัณฑิต หรือ ปริญญาโท หรือเทียบเท่า

(๔) ระดับปริญญาเอก จะต้องเป็นผู้สำเร็จการศึกษาระดับปริญญาตรีหรือเทียบเท่า ที่มี ผลการเรียนดีมาก หรือปริญญาโท หรือเทียบเท่า และมีผลการสอบภาษาอังกฤษได้ตามเกณฑ์ที่คณะกรรมการ การอุดมศึกษากำหนด

(ข) ต้องไม่เป็นโรคติดต่อร้ายแรง ซึ่งจะเป็นอุปสรรคต่อการศึกษา

(ค) ต้องไม่เป็นผู้มีความประพฤติเสื่อมเสียอย่างร้ายแรง

(ง) มีคุณสมบัติอื่นตามประกาศของมหาวิทยาลัย

ข้อ ๗ หลักเกณฑ์ และวิธีการคัดเลือกเข้าเป็นนักศึกษา ให้ดำเนินการดังต่อไปนี้

(๑) หลักเกณฑ์ จำนวนนักศึกษาในแต่ละระดับและหลักสูตรสาขาวิชาที่จะรับเข้าศึกษาให้เป็นไป ตามที่มหาวิทยาลัยกำหนด

(๒) การรับบุคคลเข้าศึกษาให้ใช้วิธีการสอบคัดเลือก หรือคัดเลือกโดยวิธีการอื่นๆ แทนการสอบคัดเลือกก็ได้ การสอบคัดเลือกหรือคัดเลือกให้เป็นไปตามประกาศของมหาวิทยาลัย

ข้อ ๘ การขึ้นทะเบียนเป็นนักศึกษา ให้ดำเนินการดังต่อไปนี้

(๑) ผู้ที่มหาวิทยาลัยประกาศว่า มีสิทธิ์เข้าศึกษาได้ จะมีสถานภาพเป็นนักศึกษาที่ต่อเมื่อได้ขึ้นทะเบียนเป็นนักศึกษาแล้ว

(๒) ผู้มีสิทธิ์เข้าศึกษา ต้องขึ้นทะเบียนเป็นนักศึกษาตามวัน เวลา และสถานที่ที่กำหนด พร้อมทั้งชำระเงินค่าธรรมเนียมต่างๆ ตามที่มหาวิทยาลัยกำหนดผู้ที่ไม่ได้ขึ้นทะเบียนตามวัน เวลา และสถานที่กำหนดเป็นอันหมดสิทธิ์ที่จะเข้าเป็นนักศึกษา เว้นแต่จะได้แจ้งเหตุขัดข้องให้มหาวิทยาลัยทราบเป็นลายลักษณ์อักษร ในวันที่ต้องขึ้นทะเบียนเป็นนักศึกษาและเมื่อได้รับอนุมัติต้องมารายงานตัวตามกำหนด

## หมวด ๒

### ระบบการศึกษา

ข้อ ๙ ระบบการจัดการศึกษา ใช้ระบบทวิภาค โดย ๑ ปีการศึกษา แบ่งออกเป็น ๒ ภาคการศึกษาปกติ และ ๑ ภาคการศึกษาปกติ จะต้องใช้เวลาศึกษาไม่น้อยกว่า ๑๕ สัปดาห์ และอาจเปิดการศึกษาภาคฤดูร้อนได้ โดยกำหนดระยะเวลา และจำนวนหน่วยกิตให้มีสัดส่วนเทียบเคียงกับการศึกษาภาคปกติ ภาคฤดูร้อนเป็นภาคการศึกษาที่ไม่บังคับ

ข้อ ๑๐ การคิดหน่วยกิต ให้ดำเนินการดังต่อไปนี้

(๑) รายวิชาภาคทฤษฎี ที่ใช้เวลาบรรยายหรืออภิปรายปัญหาไม่น้อยกว่า ๑๕ ชั่วโมงต่อภาคการศึกษาปกติ ให้มีค่าเท่ากับ ๑ หน่วยกิตระบบทวิภาค

(๒) รายวิชาภาคปฏิบัติ ที่ใช้เวลาฝึกหรือทดลองไม่น้อยกว่า ๓๐ ชั่วโมงต่อภาคการศึกษาปกติ ให้มีค่าเท่ากับ ๑ หน่วยกิตระบบทวิภาค

(๓) การฝึกงานหรือการฝึกภาคสนาม ที่ใช้เวลาฝึกไม่น้อยกว่า ๔๕ ชั่วโมงต่อภาคการศึกษาปกติ ให้มีค่าเท่ากับ ๑ หน่วยกิตระบบทวิภาค

(๔) การทำโครงการหรือกิจกรรมการเรียนรู้อื่นใดตามที่ได้รับมอบหมายที่ใช้เวลาทำโครงการหรือกิจกรรมนั้นไม่น้อยกว่า ๔๕ ชั่วโมง ต่อภาคการศึกษาปกติให้มีค่าเท่ากับ ๑ หน่วยกิต ระบบทวิภาค

(๕) การค้นคว้าอิสระที่ใช้เวลาศึกษาค้นคว้าไม่น้อยกว่า ๔๕ ชั่วโมงต่อภาคการศึกษาปกติให้มีค่าเท่ากับ ๑ หน่วยกิตระบบทวิภาค

(๖) วิทยานิพนธ์ ที่ใช้เวลาศึกษาค้นคว้าไม่น้อยกว่า ๔๕ ชั่วโมงต่อภาคเรียนศึกษาปกติให้มีค่าเท่ากับ ๑ หน่วยกิต ระบบทวิภาค

ข้อ ๑๑ โครงสร้างหลักสูตร กำหนดดังนี้

(๑) ประกาศนียบัตรบัณฑิตและประกาศนียบัตรบัณฑิตชั้นสูง ให้มีจำนวนหน่วยกิตรวมตลอดหลักสูตร ไม่น้อยกว่า ๒๔ หน่วยกิต

(๒) ปรินญาโท ให้มีจำนวนหน่วยกิตรวมตลอดหลักสูตรไม่น้อยกว่า ๓๖ หน่วยกิต โดยแบ่งการศึกษาเป็น ๒ แผน คือ

แผน ก เป็นแผนการศึกษาที่เน้นการวิจัยโดยมีการทำวิทยานิพนธ์ ดังนี้

แบบ ก ๑ ทำเฉพาะวิทยานิพนธ์ซึ่งมีค่าเทียบได้ไม่น้อยกว่า ๓๖ หน่วยกิต มหาวิทยาลัยอาจกำหนดให้เรียนรายวิชาเพิ่มเติมหรือทำกิจกรรมทางวิชาการอื่นเพิ่มขึ้นก็ได้โดยไม่นับหน่วยกิต แต่จะต้องมีผลสัมฤทธิ์ตามที่มหาวิทยาลัยกำหนด

แบบ ก ๒ ทำวิทยานิพนธ์ซึ่งมีค่าเทียบได้ไม่น้อยกว่า ๑๒ หน่วยกิต และศึกษางานรายวิชาอีกไม่น้อยกว่า ๑๒ หน่วยกิต

แผน ข เป็นแผนการศึกษาที่เน้นการศึกษางานรายวิชา โดยไม่ต้องทำวิทยานิพนธ์ แต่ต้องมี การค้นคว้าอิสระไม่น้อยกว่า ๓ หน่วยกิต และไม่เกิน ๖ หน่วยกิต

(๓) ปรินญาเอก แบ่งการศึกษาเป็น ๒ แบบ โดยเน้นการวิจัยเพื่อพัฒนานักวิชาการและ นักวิชาชีพชั้นสูง คือ

แบบ ๑ เป็นแผนการศึกษาที่เน้นการวิจัยโดยมีการทำวิทยานิพนธ์ที่ก่อให้เกิดความรู้ใหม่ มหาวิทยาลัยอาจกำหนดให้เรียนรายวิชาเพิ่มเติมหรือทำกิจกรรมทางวิชาการอื่นเพิ่มขึ้นก็ได้ โดยไม่นับ หน่วยกิต แต่จะต้องมีผลสัมฤทธิ์ตามที่มหาวิทยาลัยกำหนด ดังนี้

แบบ ๑.๑ ผู้เข้าศึกษาที่สำเร็จปรินญาโท จะต้องทำวิทยานิพนธ์ไม่น้อยกว่า ๔๘ หน่วยกิต

แบบ ๑.๒ ผู้เข้าศึกษาที่สำเร็จปรินญาตรี จะต้องทำวิทยานิพนธ์ไม่น้อยกว่า ๗๒ หน่วยกิต

ทั้งนี้ วิทยานิพนธ์ตามแบบ ๑.๑ และแบบ ๑.๒ จะต้องมีมาตรฐานและคุณภาพเดียวกัน

แบบ ๒ เป็นแผนการศึกษาที่เน้นการวิจัยโดยมีการทำวิทยานิพนธ์ที่มีคุณภาพสูงและก่อให้เกิด ความก้าวหน้าทางวิชาการและวิชาชีพและศึกษางานรายวิชาเพิ่มเติมดังนี้

แบบ ๒.๑ ผู้เข้าศึกษาที่สำเร็จปรินญาโท จะต้องทำวิทยานิพนธ์ไม่น้อยกว่า ๓๖ หน่วยกิตและ ศึกษางานรายวิชาอีกไม่น้อยกว่า ๑๒ หน่วยกิต

แบบ ๒.๒ ผู้เข้าศึกษาที่สำเร็จปรินญาตรี จะต้องทำวิทยานิพนธ์ไม่น้อยกว่า ๔๘ หน่วยกิตและ ศึกษางานรายวิชาอีกไม่น้อยกว่า ๒๔ หน่วยกิต

ทั้งนี้ วิทยานิพนธ์ตามแบบ ๒.๑ และแบบ ๒.๒ จะต้องมีมาตรฐานและคุณภาพเดียวกัน

### หมวด ๓

#### การวัดผลและการประเมินผล

ข้อ ๑๒ ให้มีการประเมินผลการเรียนโดยใช้ระบบการให้คะแนนการเรียนรายวิชาดังต่อไปนี้

(ก) ระบบค่าระดับคะแนน กำหนดดังนี้

ระดับคะแนน	ความหมาย	ค่าระดับคะแนน
A	ดีเยี่ยม (Excellent)	๔.๐๐
B+	ดีมาก (Very Good)	๓.๕๐
B	ดี (Good)	๓.๐๐

C+	ดีพอใช้ (Fairly Good)	๒.๕๐
C	พอใช้ (Fair)	๒.๐๐
D+	อ่อน (Poor)	๑.๕๐
D	อ่อนมาก (Very Poor)	๑.๐๐
F	ตก (Failed)	๐.๐๐

(ข) ระบบไม่มีค่าระดับคะแนน

(๑) ใช้ประเมินรายวิชาเสริม รายวิชาที่เทียบโอนผลการเรียน รายวิชาที่เรียนโดยไม่นับหน่วยกิต การสอบประมวลความรู้และการสอบวัดคุณสมบัติ มีระบบประเมินดังนี้

ระดับการประเมิน	ผลการศึกษา
S (Satisfactory)	ผ่าน
U (Unsatisfactory)	ไม่ผ่าน

(๒) การประเมินวิทยานิพนธ์ ประกอบด้วย การประเมินเค้าโครงวิทยานิพนธ์ การสอบปากเปล่า และการประเมินคุณภาพวิทยานิพนธ์ทั้งฉบับ มีระบบการประเมินดังนี้

ระดับการประเมิน	คุณภาพวิทยานิพนธ์
Ex (Excellent)	ดีเยี่ยม
G (Good)	ดี
P (Pass)	ผ่าน
Up (Unpass)	ไม่ผ่าน

(ค) สัญลักษณ์อื่นที่ใช้ในการประเมินมีดังนี้

S (Satisfactory) ใช้สำหรับประเมินวิทยานิพนธ์หรือการค้นคว้าอิสระที่แบ่งหน่วยกิต ลงทะเบียน และประเมินผลงานผ่าน

U (Unsatisfactory) ใช้สำหรับประเมินวิทยานิพนธ์หรือการค้นคว้าอิสระที่แบ่งหน่วยกิต ลงทะเบียนและประเมินผลงานไม่ผ่าน

Pr (in Progress) ใช้สำหรับประเมินวิทยานิพนธ์หรือการค้นคว้าอิสระที่แบ่งหน่วยกิตลงทะเบียน ซึ่งยังไม่สามารถประเมินผลงานได้

Au (Audit) ใช้สำหรับการลงทะเบียนเพื่อร่วมฟัง โดยไม่นับหน่วยกิต

W (Withdraw) ใช้สำหรับการบันทึกหลังจากได้รับอนุมัติให้ถอนรายวิชานั้น ก่อนกำหนด ปลายภาคไม่น้อยกว่า ๒ สัปดาห์ ซึ่งจะได้รับอนุมัติให้ถอนวิชาเรียนในกรณีนี้นักศึกษาลาพักการศึกษาหรือถูกสั่งให้พักการศึกษาหลังจากลงทะเบียนเรียนในภาคเรียนนั้นแล้ว

I (Incomplete) ใช้สำหรับบันทึกการประเมินที่ไม่สมบูรณ์ในรายวิชาที่นักศึกษาทำงานไม่เสร็จ เมื่อสิ้นภาคเรียนหรือขาดสอบ นักศึกษาที่ได้ “I” ต้องดำเนินการขอรับการประเมินเพื่อเปลี่ยนระดับคะแนนให้เสร็จสิ้นในภาคเรียนถัดไป หากพ้นกำหนดให้ประเมินตามผลงานที่ปรากฏ

ข้อ ๑๓ การทำวิทยานิพนธ์ มีขั้นตอนการดำเนินการดังต่อไปนี้

(ก) การเสนอโครงร่างวิทยานิพนธ์/ การค้นคว้าอิสระ

(๑) นักศึกษาหลักสูตรระดับปริญญาโท แผน ก จะเสนอโครงร่างวิทยานิพนธ์ได้เมื่อมีอาจารย์ที่ปรึกษาวิทยานิพนธ์แล้ว

(๒) นักศึกษาหลักสูตรระดับปริญญาโท แผน ข จะเสนอโครงร่างการค้นคว้าอิสระได้เมื่อสอบผ่านการสอบประมวลความรู้ (Comprehensive Examination) และมีอาจารย์ที่ปรึกษาการค้นคว้าอิสระแล้ว

(๓) นักศึกษาระดับปริญญาเอกจะเสนอโครงร่างวิทยานิพนธ์ได้เมื่อสอบผ่านการสอบวัดคุณสมบัติและมีอาจารย์ที่ปรึกษาวิทยานิพนธ์แล้ว

(๔) การพัฒนาโครงร่างวิทยานิพนธ์ให้เป็นไปตามที่คณะกรรมการบริหารหลักสูตรสาขาวิชา กำหนด

(ข) เมื่อมีการเปลี่ยนแปลงชื่อเรื่องวิทยานิพนธ์หรือโครงร่างวิทยานิพนธ์/การค้นคว้าอิสระ หรืออาจารย์ที่ปรึกษาวิทยานิพนธ์/การค้นคว้าอิสระ ต้องได้รับความเห็นชอบจากอาจารย์ที่ปรึกษาวิทยานิพนธ์/การค้นคว้าอิสระ และได้รับอนุมัติจากคณะกรรมการบริหารหลักสูตรสาขาวิชาและแจ้งการเปลี่ยนแปลงดังกล่าวมายังสำนักงานประสานงานบัณฑิตศึกษา

หากเป็นการขอเปลี่ยนแปลงเรื่องหรือสาระสำคัญของวิทยานิพนธ์/การค้นคว้าอิสระ นักศึกษาต้องปฏิบัติเสมือนการเสนอขออนุมัติโครงร่างวิทยานิพนธ์/การค้นคว้าอิสระใหม่ กรณีนี้การนับเวลาครบกำหนด ๙๐ วันเป็นต้นไป ต้องนับวันที่ได้รับอนุมัติโครงร่างวิทยานิพนธ์/การค้นคว้าอิสระ ฉบับหลังสุด และแจ้งการเปลี่ยนแปลงดังกล่าวมายังสำนักงานประสานงานบัณฑิตศึกษา

ข้อ ๑๔ การสอบวัดความรู้ภาษาต่างประเทศ มีหลักเกณฑ์และวิธีการดังต่อไปนี้

(๑) นักศึกษาระดับบัณฑิตศึกษา ต้องมีความรู้ภาษาต่างประเทศอย่างน้อยหนึ่งภาษาตามที่มหาวิทยาลัยกำหนด

(๒) กรณีที่นักศึกษามีผลการสอบภาษาต่างประเทศในระดับสูงตามเกณฑ์ที่มหาวิทยาลัยกำหนด นักศึกษาผู้นั้นจะได้รับการยกเว้นไม่ต้องสอบภาษาต่างประเทศ

ข้อ ๑๕ การสอบประมวลผลความรู้ (Comprehensive Examination)

(๑) การสอบประมวลผลความรู้ เป็นการทดสอบความรู้ความสามารถที่จะนำหลักวิชาและประสบการณ์การเรียนรู้หรือการวิจัยไปประยุกต์ใช้ในการปฏิบัติงาน

(๒) การสอบประมวลผลความรู้อาจเป็นแบบข้อเขียนหรือปากเปล่า หรือทั้งสองแบบ

(๓) นักศึกษาระดับปริญญาโทแผน ข มีสิทธิสอบประมวลผลความรู้ได้เมื่อศึกษารายวิชาครบถ้วนตามหลักสูตรยกเว้นวิชาการค้นคว้าอิสระ และได้ผลการศึกษาระดับคะแนนเฉลี่ยสะสมไม่ต่ำกว่า ๓.๐๐

(๔) การดำเนินการจัดสอบประมวลผลความรู้ให้เป็นไปตามที่คณะกรรมการบริหารหลักสูตรสาขาวิชา กำหนด

(๕) นักศึกษามีสิทธิสอบประมวลผลความรู้ได้ไม่เกิน ๓ ครั้ง ในกรณีที่นักศึกษาสอบไม่ผ่านมีสิทธิสอบใหม่ได้หลังจากสอบแต่ละครั้ง ไม่น้อยกว่า ๓๐ วัน หากนักศึกษาสอบแก้ตัวครั้งที่ ๓ แล้วไม่ผ่านจะพ้นสภาพจากการเป็นนักศึกษา

(๖) เมื่อนักศึกษาได้รับอนุมัติให้เข้าสอบในภาคเรียนใดแล้ว ถ้านักศึกษาขาดสอบโดยไม่มีเหตุผลสมควร ถือว่านักศึกษาสอบตกในการสอบครั้งนั้น

ข้อ ๑๖ การสอบวัดคุณสมบัติ (Qualifying Examination) มีหลักเกณฑ์และวิธีการ ดังต่อไปนี้

(๑) การสอบวัดคุณสมบัติเป็นการสอบเพื่อประเมินความรู้พื้นฐาน ความพร้อมและความสามารถ และศักยภาพของนักศึกษาหลักสูตรระดับปริญญาเอกและเพื่อวัดว่านักศึกษา มีความพร้อมในการทำวิทยานิพนธ์ในระดับปริญญาเอก

(๒) ผู้มีสิทธิสอบวัดคุณสมบัติ คือ นักศึกษาหลักสูตรปริญญาเอก แบบ ๑ ที่ศึกษามาแล้ว ไม่น้อยกว่า ๑ ปีการศึกษาและผ่านการประเมินของคณะกรรมการบริหารหลักสูตรสาขาวิชาเห็นว่าสมควรเข้าสอบวัดคุณสมบัติได้ และ นักศึกษาหลักสูตรปริญญาเอก แบบ ๒ ที่ได้ค่าระดับคะแนนเฉลี่ยสะสมของรายวิชา ไม่ต่ำกว่า ๓.๐๐ และลงทะเบียนรายวิชาต่าง ๆ ครบถ้วนตามหลักสูตร

(๓) นักศึกษามีสิทธิสอบวัดคุณสมบัติได้ไม่เกิน ๓ ครั้ง ในกรณีที่นักศึกษาสอบไม่ผ่านมีสิทธิ์สอบใหม่ได้หลังจากสอบแต่ละครั้ง ไม่น้อยกว่า ๓๐ วัน หากนักศึกษาสอบแก้ตัวแล้วไม่ผ่านจะพ้นสภาพจากการเป็นนักศึกษา

(๔) เมื่อนักศึกษาได้รับอนุมัติให้เข้าสอบในภาคเรียนใดแล้ว ถ้านักศึกษาขาดสอบโดยไม่มีเหตุผลสมควร ถือว่านักศึกษาสอบตกในการสอบครั้งนั้น

ข้อ ๑๗ การสอบวิทยานิพนธ์ มีหลักเกณฑ์และวิธีการดังต่อไปนี้

(๑) การสอบวิทยานิพนธ์มีวัตถุประสงค์เพื่อวัดความรู้ ความสามารถของนักศึกษาในการทำวิจัยเพื่อวิทยานิพนธ์ ความรอบรู้ในเนื้อหาที่เกี่ยวข้องกับเรื่องที่ทำการวิจัย ความสามารถในการนำเสนอ ผลงานทั้งด้านการพูด การเขียนและการตอบคำถาม

(๒) การสอบวิทยานิพนธ์ประกอบด้วย การตรวจอ่านวิทยานิพนธ์ การทดสอบความรู้ที่นักศึกษาด้วยการซักถาม หรือวิธีอื่น ๆ จึงจะถือว่าการสอบนั้นมีผลสมบูรณ์ ให้ประธานคณะกรรมการสอบวิทยานิพนธ์ รายงานผลการสอบให้อธิการบดีทราบภายใน ๒ สัปดาห์นับจากวันสอบ

(๓) การดำเนินการสอบวิทยานิพนธ์ให้เป็นไปตามที่มหาวิทยาลัยกำหนด

(๔) นักศึกษาต้องเสนอวิทยานิพนธ์ที่ได้รับความเห็นชอบขั้นสุดท้ายจากอาจารย์ที่ปรึกษาวิทยานิพนธ์แล้วต่อคณะกรรมการสอบวิทยานิพนธ์ทุกคน ก่อนวันสอบวิทยานิพนธ์อย่างน้อย ๒ สัปดาห์

(๕) กรณีที่นักศึกษาสอบวิทยานิพนธ์ครั้งแรกไม่ผ่าน ให้มีสิทธิ์สอบได้อีกครั้งภายในเวลา ไม่น้อยกว่า ๓๐ วัน หลังการสอบครั้งแรก

(๖) นักศึกษาต้องส่งวิทยานิพนธ์ฉบับสมบูรณ์ต่อมหาวิทยาลัย ตามรูปแบบและจำนวนที่มหาวิทยาลัยกำหนดภายในระยะเวลา ๔ สัปดาห์ หลังจากวันสอบวิทยานิพนธ์ผ่าน

ข้อ ๑๘ การสำเร็จการศึกษา มีหลักเกณฑ์ดังนี้

(ก) ประกาศนียบัตรบัณฑิตและประกาศนียบัตรบัณฑิตชั้นสูง ต้องเรียนครบตามจำนวนหน่วยกิตที่กำหนดไว้ในหลักสูตร และต้องได้ระดับคะแนนเฉลี่ยไม่ต่ำกว่า ๓.๐๐ จากระบบ ๔ ระดับคะแนนหรือเทียบเท่า

(ข) ปริญญาโท

(๑) แผน ก แบบ ก ๑ เสนอวิทยานิพนธ์และสอบผ่านการสอบปากเปล่าขั้นสุดท้ายโดยคณะกรรมการที่มหาวิทยาลัยแต่งตั้งและต้องเป็นระบบเปิดให้ผู้สนใจเข้ารับฟังได้ สำหรับผลงานวิทยานิพนธ์

หรือส่วนหนึ่งของวิทยานิพนธ์ต้องได้รับการตีพิมพ์ หรืออย่างน้อยได้รับการยอมรับให้ตีพิมพ์ในวารสารระดับชาติหรือระดับนานาชาติที่มีคุณภาพตามประกาศคณะกรรมการการอุดมศึกษา เรื่อง หลักเกณฑ์การพิจารณาวารสารทางวิชาการสำหรับการเผยแพร่ผลงานทางวิชาการ

(๒) แผน ก แบบ ก ๒ ศึกษารายวิชาครบถ้วนตามที่กำหนดในหลักสูตร โดยจะต้องได้ระดับคะแนนเฉลี่ยไม่ต่ำกว่า ๓.๐๐ จากระบบ ๔ ระดับคะแนนหรือเทียบเท่า พร้อมทั้งเสนอวิทยานิพนธ์และสอบผ่านการสอบปากเปล่าขั้นสุดท้าย โดยคณะกรรมการที่มหาวิทยาลัยแต่งตั้ง และต้องเป็นระบบเปิดให้ผู้สนใจเข้ารับฟังได้ ผลงานวิทยานิพนธ์หรือส่วนหนึ่งของวิทยานิพนธ์ต้องได้รับการตีพิมพ์หรืออย่างน้อยได้รับการยอมรับให้ตีพิมพ์ในวารสารระดับชาติหรือนานาชาติที่มีคุณภาพตามประกาศคณะกรรมการการอุดมศึกษา เรื่อง หลักเกณฑ์การพิจารณาวารสารทางวิชาการ สำหรับการเผยแพร่ผลงานทางวิชาการ หรือนำเสนอต่อที่ประชุมวิชาการโดยบทความที่นำเสนอฉบับสมบูรณ์ (Full Paper) ได้รับการตีพิมพ์ในรายงานสืบเนื่องจากการประชุมวิชาการ (Proceedings) ดังกล่าว

(๓) แผน ข ศึกษารายวิชาครบถ้วนตามที่กำหนดในหลักสูตร โดยจะต้องได้ระดับคะแนนเฉลี่ยไม่ต่ำกว่า ๓.๐๐ จากระบบ ๔ ระดับคะแนนหรือเทียบเท่า และสอบผ่านการสอบประมวลความรู้ (Comprehensive Examination) ด้วยข้อเขียน/หรือปากเปล่าในหลักสูตรสาขาวิชานั้น พร้อมทั้งเสนอรายงานการค้นคว้าอิสระและสอบผ่านการสอบปากเปล่าขั้นสุดท้าย โดยคณะกรรมการที่มหาวิทยาลัยแต่งตั้ง โดยเป็นระบบเปิดให้ผู้สนใจเข้ารับฟังได้ และรายงานการค้นคว้าอิสระหรือ

#### (ค) ปริญญาเอก

(๑) แบบ ๑ สอบผ่านการสอบวัดคุณสมบัติ (Qualifying Examination) เพื่อเป็นผู้มีสิทธิขอทำวิทยานิพนธ์ เสนอวิทยานิพนธ์ และสอบผ่านการสอบปากเปล่าขั้นสุดท้าย โดยคณะกรรมการซึ่งจะต้องประกอบด้วยผู้ทรงคุณวุฒิจากภายในและภายนอกมหาวิทยาลัยและต้องเป็นระบบเปิดให้ผู้สนใจเข้ารับฟังได้ สำหรับผลงานวิทยานิพนธ์หรือส่วนหนึ่งของวิทยานิพนธ์ต้องได้รับการตีพิมพ์หรืออย่างน้อยได้รับการยอมรับให้ตีพิมพ์ในวารสารระดับชาติหรือนานาชาติที่มีคุณภาพตามประกาศคณะกรรมการการอุดมศึกษา เรื่อง หลักเกณฑ์การพิจารณาวารสารทางวิชาการสำหรับการเผยแพร่ผลงานทางวิชาการ อย่างน้อย ๒ เรื่อง

(๒) แบบ ๒ ศึกษารายวิชาครบถ้วนตามที่กำหนดในหลักสูตร โดยจะต้องได้ระดับคะแนนเฉลี่ยไม่ต่ำกว่า ๓.๐๐ จากระบบ ๔ ระดับคะแนนหรือเทียบเท่า สอบผ่านการสอบวัดคุณสมบัติ (Qualifying Examination) เพื่อเป็นผู้มีสิทธิขอทำวิทยานิพนธ์ เสนอวิทยานิพนธ์ และสอบผ่านการสอบปากเปล่าขั้นสุดท้าย โดยคณะกรรมการ ซึ่งจะต้องประกอบด้วยผู้ทรงคุณวุฒิจากภายในและภายนอกมหาวิทยาลัย และต้องเป็นระบบเปิดให้ผู้สนใจเข้ารับฟังได้สำหรับผลงานวิทยานิพนธ์หรือส่วนหนึ่งของวิทยานิพนธ์ ต้องได้รับการตีพิมพ์หรืออย่างน้อยได้รับการยอมรับให้ตีพิมพ์ในวารสารระดับชาติหรือนานาชาติที่มีคุณภาพตามประกาศคณะกรรมการการอุดมศึกษา เรื่อง หลักเกณฑ์การพิจารณาวารสารทางวิชาการสำหรับการเผยแพร่ผลงานทางวิชาการ



## หมวด ๔

## การควบคุมการศึกษา

ข้อ ๑๙ ให้มีอาจารย์ผู้รับผิดชอบหลักสูตรอยู่ประจำหลักสูตรนั้นตลอดระยะเวลาที่จัดการศึกษา โดยจะเป็นอาจารย์ผู้รับผิดชอบหลักสูตรเกินกว่า ๑ หลักสูตรในเวลาเดียวกันไม่ได้ ยกเว้น พหุวิทยาการหรือสหวิทยาการให้เป็นอาจารย์ผู้รับผิดชอบหลักสูตรได้อีกหนึ่งหลักสูตรและอาจารย์ผู้รับผิดชอบหลักสูตรสามารถซ้ำได้ไม่เกิน ๒ คน และต้องมีคุณสมบัติ ดังนี้

## (ก) ปริญญาโท

(๑) อาจารย์ประจำหลักสูตร มีคุณวุฒิขั้นต่ำปริญญาโทหรือเทียบเท่าและมีผลงานทางวิชาการที่ไม่ใช่ส่วนหนึ่งของการศึกษาเพื่อรับปริญญา และเป็นผลงานทางวิชาการที่ได้รับการเผยแพร่ ตามหลักเกณฑ์ที่กำหนดในการพิจารณาแต่งตั้งให้บุคคลดำรงตำแหน่งทางวิชาการอย่างน้อย ๓ รายการ ในรอบ ๕ ปีซ้อนหลัง โดยอย่างน้อย ๑ รายการต้องเป็นผลงานวิจัย

(๒) อาจารย์ผู้รับผิดชอบหลักสูตร จำนวนอย่างน้อย ๓ คน มีคุณวุฒิปริญญาเอกหรือเทียบเท่าหรือขั้นต่ำปริญญาโทหรือเทียบเท่าที่มีตำแหน่งรองศาสตราจารย์ และมีผลงานทางวิชาการที่ไม่ใช่ส่วนหนึ่งของการศึกษาเพื่อรับปริญญา และเป็นผลงานทางวิชาการที่ได้รับการเผยแพร่ตามหลักเกณฑ์ที่กำหนดในการพิจารณาแต่งตั้งให้บุคคลดำรงตำแหน่งทางวิชาการอย่างน้อย ๓ รายการ ในรอบ ๕ ปีซ้อนหลัง โดยอย่างน้อย ๑ รายการต้องเป็นผลงานวิจัย

กรณีที่มีความจำเป็นอย่างยิ่งสำหรับหลักสูตรสาขาวิชาที่ไม่สามารถสรรหาอาจารย์ผู้รับผิดชอบหลักสูตรครบตามจำนวน หรือมีจำนวนนักศึกษาน้อยกว่า ๑๐ คน ทางมหาวิทยาลัยต้องเสนอจำนวนและคุณวุฒิของอาจารย์ผู้รับผิดชอบหลักสูตรที่มีนั้นให้คณะกรรมการการอุดมศึกษาพิจารณาเป็นรายกรณี

## (ข) อาจารย์ที่ปรึกษาวิทยานิพนธ์และการค้นคว้าอิสระ แบ่งออกเป็น ๒ ประเภท คือ

(๓.๑) อาจารย์ที่ปรึกษาวิทยานิพนธ์หลักและการค้นคว้าอิสระ ต้องเป็นอาจารย์ประจำหลักสูตร มีคุณวุฒิปริญญาเอกหรือเทียบเท่า หรือขั้นต่ำปริญญาโทหรือเทียบเท่าที่มีตำแหน่งรองศาสตราจารย์ และมีผลงานทางวิชาการที่ไม่ใช่ส่วนหนึ่งของการศึกษาเพื่อรับปริญญาและเป็นผลงานทางวิชาการที่ได้รับการเผยแพร่ตามหลักเกณฑ์ที่กำหนดในการพิจารณาแต่งตั้งให้บุคคลดำรงตำแหน่งทางวิชาการอย่างน้อย ๓ รายการ ในรอบ ๕ ปีซ้อนหลัง โดยอย่างน้อย ๑ รายการต้องเป็นผลงานวิจัย

## (๓.๒) อาจารย์ที่ปรึกษาวิทยานิพนธ์ร่วม (ถ้ามี) ต้องมีคุณวุฒิและคุณสมบัติดังนี้

อาจารย์ที่ปรึกษาวิทยานิพนธ์ร่วมที่เป็นอาจารย์ประจำ ต้องมีคุณวุฒิและผลงานทางวิชาการเช่นเดียวกับอาจารย์ที่ปรึกษาวิทยานิพนธ์หลัก

สำหรับอาจารย์ที่ปรึกษาวิทยานิพนธ์ร่วมที่เป็นผู้ทรงคุณวุฒิภายนอกต้องมีคุณวุฒิปริญญาเอกหรือเทียบเท่า และมีผลงานทางวิชาการที่ได้รับการตีพิมพ์เผยแพร่ในวารสารที่มีชื่ออยู่ในฐานข้อมูลที่เป็นที่ยอมรับในระดับชาติ ซึ่งตรงหรือสัมพันธ์กับหัวข้อวิทยานิพนธ์หรือการค้นคว้าอิสระไม่น้อยกว่า ๑๐ เรื่อง

กรณีผู้ทรงคุณวุฒิภายนอกที่ไม่มีคุณวุฒิและผลงานทางวิชาการตามที่กำหนดข้างต้น ผู้ทรงคุณวุฒิภายนอกจะต้องเป็นผู้มีความรู้ความเชี่ยวชาญและประสบการณ์สูงเป็นที่ยอมรับ ซึ่งตรงหรือสัมพันธ์กับหัวข้อ

วิทยานิพนธ์หรือการค้นคว้าอิสระ โดยผ่านความเห็นชอบจากสภามหาวิทยาลัย และแจ้งคณะกรรมการการอุดมศึกษารับทราบ

(๔) อาจารย์ผู้สอบวิทยานิพนธ์ ต้องประกอบด้วยอาจารย์ประจำหลักสูตรและผู้ทรงคุณวุฒิภายนอกสถาบัน รวมไม่น้อยกว่า ๓ คน ทั้งนี้ ประธานกรรมการสอบต้องไม่เป็นอาจารย์ที่ปรึกษาวิทยานิพนธ์หลักหรืออาจารย์ที่ปรึกษาวิทยานิพนธ์ร่วม โดยอาจารย์ผู้สอบวิทยานิพนธ์ต้องมีคุณวุฒิ คุณสมบัติ และผลงานทางวิชาการดังนี้

(๔.๑) กรณีอาจารย์ประจำหลักสูตร ต้องมีคุณวุฒิปริญญาเอกหรือเทียบเท่าหรือขั้นต่ำปริญญาโทหรือเทียบเท่าที่มีตำแหน่งรองศาสตราจารย์ และมีผลงานทางวิชาการที่ไม่ใช่ส่วนหนึ่งของการศึกษาเพื่อรับปริญญา และเป็นผลงานทางวิชาการที่ได้รับการเผยแพร่ตามหลักเกณฑ์ที่กำหนดในการพิจารณาแต่งตั้งให้บุคคลดำรงตำแหน่งทางวิชาการอย่างน้อย ๓ รายการ ในรอบ ๕ ปีย้อนหลัง โดยอย่างน้อย ๑ รายการต้องเป็นผลงานวิจัย

(๔.๒) กรณีผู้ทรงคุณวุฒิภายนอก ต้องมีคุณวุฒิปริญญาเอกหรือเทียบเท่าและมีผลงานทางวิชาการที่ได้รับการตีพิมพ์เผยแพร่ในวารสารที่มีชื่ออยู่ในฐานข้อมูลที่เป็นที่ยอมรับในระดับชาติ ซึ่งตรงหรือสัมพันธ์กับหัวข้อวิทยานิพนธ์หรือการค้นคว้าอิสระ ไม่น้อยกว่า ๑๐ เรื่อง

กรณีผู้ทรงคุณวุฒิภายนอกที่ไม่มีคุณวุฒิและผลงานทางวิชาการตามที่กำหนดข้างต้น ผู้ทรงคุณวุฒิภายนอกจะต้องเป็นผู้มีความรู้ความเชี่ยวชาญและประสบการณ์สูงเป็นที่ยอมรับ ซึ่งตรงหรือสัมพันธ์กับหัวข้อวิทยานิพนธ์ หรือการค้นคว้าอิสระ โดยผ่านความเห็นชอบจากสภามหาวิทยาลัย และแจ้งคณะกรรมการการอุดมศึกษารับทราบ

(๕) อาจารย์ผู้สอน ต้องเป็นอาจารย์ประจำหรืออาจารย์พิเศษ ที่มีคุณวุฒิขั้นต่ำปริญญาโทหรือเทียบเท่า ในหลักสูตรสาขานั้นหรือหลักสูตรสาขาวิชาที่สัมพันธ์กัน หรือในหลักสูตรสาขาวิชาของรายวิชาที่สอนและต้องมีประสบการณ์ด้านการสอนและมีผลงานทางวิชาการที่ไม่ใช่ส่วนหนึ่งของการศึกษาเพื่อรับปริญญาและเป็นผลงานทางวิชาการที่ได้รับการเผยแพร่ตามหลักเกณฑ์ที่กำหนดในการพิจารณาแต่งตั้งให้บุคคลดำรงตำแหน่งทางวิชาการอย่างน้อย ๑ รายการ ในรอบ ๕ ปีย้อนหลัง

ทั้งนี้ อาจารย์พิเศษต้องมีชั่วโมงสอนไม่เกินร้อยละ ๕๐ ของรายวิชาโดยมีอาจารย์ประจำเป็นผู้รับผิดชอบรายวิชานั้น

#### (ข) ปริญญาเอก

(๑) อาจารย์ประจำหลักสูตร มีคุณวุฒิปริญญาเอกหรือเทียบเท่า หรือขั้นต่ำปริญญาโทหรือเทียบเท่าที่มีตำแหน่งรองศาสตราจารย์ และมีผลงานทางวิชาการที่ไม่ใช่ส่วนหนึ่งของการศึกษาเพื่อรับปริญญา และเป็นผลงานทางวิชาการที่ได้รับการเผยแพร่ตามหลักเกณฑ์ที่กำหนดในการพิจารณาแต่งตั้งให้บุคคลดำรงตำแหน่งทางวิชาการอย่างน้อย ๓ รายการ ในรอบ ๕ ปีย้อนหลังโดยอย่างน้อย ๑ รายการต้องเป็นผลงานวิจัย

(๒) อาจารย์ผู้รับผิดชอบหลักสูตร จำนวนอย่างน้อย ๓ คน มีคุณวุฒิปริญญาเอกหรือเทียบเท่าหรือขั้นต่ำปริญญาโทหรือเทียบเท่าที่มีตำแหน่งศาสตราจารย์ และมีผลงานทางวิชาการที่ไม่ใช่ส่วนหนึ่งของการศึกษาเพื่อรับปริญญา และเป็นผลงานทางวิชาการที่ได้รับการเผยแพร่ตามหลักเกณฑ์ที่กำหนดในการพิจารณาแต่งตั้งให้บุคคลดำรงตำแหน่งทางวิชาการอย่างน้อย ๓ รายการ ในรอบ ๕ ปีย้อนหลัง โดยอย่างน้อย ๑ รายการต้องเป็นผลงานวิจัย

กรณีที่มีความจำเป็นอย่างยิ่งสำหรับหลักสูตรสาขาวิชาที่ไม่สามารถสรรหาอาจารย์ผู้รับผิดชอบหลักสูตรครบตามจำนวน หรือมีจำนวนนักศึกษาน้อยกว่า ๑๐ คน ทางมหาวิทยาลัยต้องเสนอจำนวนและคุณสมบัติของอาจารย์ผู้รับผิดชอบหลักสูตรที่มีนั้นให้คณะกรรมการการอุดมศึกษาพิจารณาเป็นรายกรณี

(๓) อาจารย์ที่ปรึกษาวิทยานิพนธ์ แบ่งออกเป็น ๒ ประเภท คือ

(๓.๑) อาจารย์ที่ปรึกษาวิทยานิพนธ์หลัก ต้องเป็นอาจารย์ประจำหลักสูตรมีคุณวุฒิปริญญาเอกหรือเทียบเท่า หรือชั้นต่ำปริญญาโทหรือเทียบเท่าที่มีตำแหน่งรองศาสตราจารย์และมีผลงานทางวิชาการที่ไม่ใช่ส่วนหนึ่งของการศึกษาเพื่อรับปริญญา และเป็นผลงานทางวิชาการที่ได้รับการเผยแพร่ ตามหลักเกณฑ์ที่กำหนดในการพิจารณาแต่งตั้งให้บุคคลดำรงตำแหน่งทางวิชาการอย่างน้อย ๓ รายการ ในรอบ ๕ ปีย้อนหลัง โดยอย่างน้อย ๑ รายการต้องเป็นผลงานวิจัย

(๓.๒) อาจารย์ที่ปรึกษาวิทยานิพนธ์ร่วม (ถ้ามี) ต้องมีคุณวุฒิและคุณสมบัติดังนี้

อาจารย์ที่ปรึกษาวิทยานิพนธ์ร่วมที่เป็นอาจารย์ประจำ ต้องมีคุณวุฒิและผลงานทางวิชาการเช่นเดียวกับอาจารย์ที่ปรึกษาวิทยานิพนธ์หลัก

สำหรับอาจารย์ที่ปรึกษาวิทยานิพนธ์ร่วมที่เป็นผู้ทรงคุณวุฒิภายนอกต้องมีคุณวุฒิปริญญาเอกหรือเทียบเท่า และมีผลงานทางวิชาการที่ได้รับการตีพิมพ์เผยแพร่ในวารสารที่มีชื่ออยู่ในฐานข้อมูลที่เป็นที่ยอมรับในระดับนานาชาติ ซึ่งตรงหรือสัมพันธ์กับหัวข้อวิทยานิพนธ์ไม่น้อยกว่า ๕ เรื่อง

กรณีผู้ทรงคุณวุฒิภายนอกที่ไม่มีคุณวุฒิและผลงานทางวิชาการตามที่กำหนดข้างต้น ผู้ทรงคุณวุฒิภายนอกจะต้องเป็นผู้มีความรู้ความเชี่ยวชาญและประสบการณ์สูงมากเป็นที่ยอมรับ ซึ่งตรงหรือสัมพันธ์กับหัวข้อวิทยานิพนธ์ โดยผ่านความเห็นชอบจากสภามหาวิทยาลัยและแจ้งคณะกรรมการการอุดมศึกษารับทราบ

(๔) อาจารย์ผู้สอบวิทยานิพนธ์ ต้องประกอบด้วยอาจารย์ประจำหลักสูตรและผู้ทรงคุณวุฒิภายนอกสถาบัน รวมไม่น้อยกว่า ๕ คน ทั้งนี้ประธานกรรมการสอบต้องเป็นผู้ทรงคุณวุฒิภายนอก โดยอาจารย์ผู้สอบวิทยานิพนธ์ต้องมีคุณวุฒิ คุณสมบัตินี้ และผลงานทางวิชาการดังนี้

(๔.๑) กรณีอาจารย์ประจำหลักสูตร ต้องมีคุณวุฒิปริญญาเอกหรือเทียบเท่าหรือชั้นต่ำปริญญาโทหรือเทียบเท่าที่มีตำแหน่งรองศาสตราจารย์ และมีผลงานทางวิชาการที่ไม่ใช่ส่วนหนึ่งของการศึกษาเพื่อรับปริญญา และเป็นผลงานทางวิชาการที่ได้รับการเผยแพร่ตามหลักเกณฑ์ที่กำหนดในการพิจารณาแต่งตั้งให้บุคคลดำรงตำแหน่งทางวิชาการอย่างน้อย ๓ รายการ ในรอบ ๕ ปีย้อนหลัง โดยอย่างน้อย ๑ รายการต้องเป็นผลงานวิจัย

(๔.๒) กรณีผู้ทรงคุณวุฒิภายนอก ต้องมีคุณวุฒิปริญญาเอกหรือเทียบเท่าและมีผลงานทางวิชาการที่ได้รับการตีพิมพ์เผยแพร่ในวารสารที่มีชื่ออยู่ในฐานข้อมูลที่เป็นที่ยอมรับในระดับนานาชาติ ซึ่งตรงหรือสัมพันธ์กับหัวข้อวิทยานิพนธ์ ไม่น้อยกว่า ๕ เรื่อง

กรณีผู้ทรงคุณวุฒิภายนอกที่ไม่มีคุณวุฒิและผลงานทางวิชาการตามที่กำหนดข้างต้น ผู้ทรงคุณวุฒิภายนอกจะต้องเป็นผู้มีความรู้ความเชี่ยวชาญและประสบการณ์สูงมากเป็นที่ยอมรับ ซึ่งตรงหรือสัมพันธ์กับหัวข้อวิทยานิพนธ์ โดยผ่านความเห็นชอบจากสภามหาวิทยาลัยและแจ้งคณะกรรมการการอุดมศึกษารับทราบ

(๕) อาจารย์ผู้สอน ต้องเป็นอาจารย์ประจำหรืออาจารย์พิเศษ ที่มีคุณวุฒิปริญญาเอกหรือเทียบเท่า หรือชั้นต่ำปริญญาโทหรือเทียบเท่าที่มีตำแหน่งรองศาสตราจารย์ ในหลักสูตรสาขานั้นหรือหลักสูตรสาขาวิชาที่สัมพันธ์กัน หรือในหลักสูตรสาขาวิชาของรายวิชาที่สอน และต้องมีประสบการณ์ด้าน

การสอนและมีผลงานทางวิชาการ ที่ไม่ใช่ส่วนหนึ่งของการศึกษาเพื่อรับปริญญา และเป็นผลงานทางวิชาการที่ ได้รับการเผยแพร่ตามหลักเกณฑ์ที่กำหนดในการพิจารณาแต่งตั้งให้บุคคลดำรงตำแหน่งทางวิชาการอย่างน้อย ๑ รายการ ในรอบ ๕ ปีซ้อนหลัง

ในกรณีรายวิชาที่สอนไม่ใช่วิชาในหลักสูตรสาขาวิชาของหลักสูตร อนุมัติให้อาจารย์ที่มีคุณวุฒิ ระดับปริญญาโทหรือเทียบเท่าที่มีตำแหน่งทางวิชาการต่ำกว่ารองศาสตราจารย์ ทำหน้าที่อาจารย์ผู้สอนได้

ทั้งนี้ อาจารย์พิเศษต้องมีชั่วโมงสอนไม่เกินร้อยละ ๕๐ ของรายวิชา โดยมีอาจารย์ประจำเป็นผู้รับผิดชอบรายวิชานั้น

(ค) ประกาศนียบัตรบัณฑิต

(๑) อาจารย์ประจำหลักสูตร มีคุณวุฒิขั้นต่ำปริญญาโทหรือเทียบเท่าและมีผลงานทางวิชาการที่ ไม่ใช่ส่วนหนึ่งของการศึกษาเพื่อรับปริญญา และเป็นผลงานทางวิชาการที่ได้รับการเผยแพร่ ตามหลักเกณฑ์ที่กำหนดในการพิจารณาแต่งตั้งให้บุคคลดำรงตำแหน่งทางวิชาการอย่างน้อย ๓ รายการ ในรอบ ๕ ปีซ้อนหลัง โดยอย่างน้อย ๑ รายการต้องเป็นผลงานวิจัย

สำหรับหลักสูตรประกาศนียบัตรบัณฑิตทางวิชาชีพ อาจารย์ประจำหลักสูตรต้องมีคุณสมบัติ เป็นไปตามมาตรฐานวิชาชีพนั้น ๆ

(๒) อาจารย์ผู้รับผิดชอบหลักสูตร จำนวนอย่างน้อย ๕ คน มีคุณวุฒิปริญญาเอกหรือเทียบเท่า หรือขั้นต่ำปริญญาโทหรือเทียบเท่าที่มีตำแหน่งรองศาสตราจารย์ และมีผลงานทางวิชาการที่ ไม่ใช่ส่วนหนึ่งของการศึกษาเพื่อรับปริญญา และเป็นผลงานทางวิชาการที่ได้รับการเผยแพร่ตามหลักเกณฑ์ ที่กำหนดในการพิจารณาแต่งตั้งให้บุคคลดำรงตำแหน่งทางวิชาการอย่างน้อย ๓ รายการ ในรอบ ๕ ปีซ้อนหลัง โดยอย่างน้อย ๑ รายการต้องเป็นผลงานวิจัย

กรณีที่มีความจำเป็นอย่างยิ่งสำหรับสาขาที่ไม่สามารถสรรหาอาจารย์ผู้รับผิดชอบหลักสูตรครบ ตามจำนวน หรือมีจำนวนนักศึกษาต่ำกว่า ๑๐ คน ทางมหาวิทยาลัยเสนอจำนวนและคุณวุฒิของอาจารย์ ผู้รับผิดชอบหลักสูตรที่มีนั้นให้คณะกรรมการการอุดมศึกษาพิจารณาเป็นรายการนี้

(๓) อาจารย์ผู้สอน ต้องเป็นอาจารย์ประจำหรืออาจารย์พิเศษ ที่มีคุณวุฒิขั้นต่ำปริญญาโทหรือเทียบเท่า ในหลักสูตรสาขาวิชานั้นหรือหลักสูตรสาขาวิชาที่สัมพันธ์กัน หรือในหลักสูตรสาขาวิชาของรายวิชาที่ สอนและต้องมีประสบการณ์ด้านการสอนและมีผลงานทางวิชาการที่ ไม่ใช่ส่วนหนึ่งของการศึกษาเพื่อรับ ปริญญาและเป็นผลงานทางวิชาการที่ได้รับการเผยแพร่ตามหลักเกณฑ์ที่กำหนดในการพิจารณาแต่งตั้งให้ บุคคลดำรงตำแหน่งทางวิชาการอย่างน้อย ๑ รายการ ในรอบ ๕ ปีซ้อนหลัง

ในกรณีของอาจารย์พิเศษ อาจได้รับการยกเว้นคุณวุฒิปริญญาโทแต่ทั้งนี้ต้องมีคุณวุฒิขั้นต่ำ ปริญญาตรีหรือเทียบเท่า และมีประสบการณ์การทำงานที่เกี่ยวข้องกับวิชาที่สอนมาแล้วไม่น้อยกว่า ๖ ปี ทั้งนี้อาจารย์พิเศษต้องมีชั่วโมงสอนไม่เกินร้อยละ ๕๐ ของรายวิชา โดยมีอาจารย์ประจำเป็นผู้รับผิดชอบ รายวิชานั้น

สำหรับหลักสูตรประกาศนียบัตรบัณฑิตทางวิชาชีพ อาจารย์ผู้สอนต้องมีคุณสมบัติเป็นไปตาม มาตรฐานวิชาชีพนั้น ๆ

(ง) ประกาศนียบัตรบัณฑิตชั้นสูง

(๑) อาจารย์ประจำหลักสูตร มีคุณวุฒิปริญญาเอกหรือเทียบเท่า หรือชั้นต่ำปริญญาโทหรือเทียบเท่าที่มีตำแหน่งรองศาสตราจารย์ และมีผลงานทางวิชาการที่ไม่ใช่ส่วนหนึ่งของการศึกษาเพื่อรับปริญญา และเป็นผลงานทางวิชาการที่ได้รับการเผยแพร่ตามหลักเกณฑ์ที่กำหนดในการพิจารณาแต่งตั้งให้บุคคลดำรงตำแหน่งทางวิชาการอย่างน้อย ๓ รายการ ในรอบ ๕ ปีย้อนหลัง โดยอย่างน้อย ๑ รายการต้องเป็นผลงานวิจัย

สำหรับหลักสูตรประกาศนียบัตรบัณฑิตชั้นสูงทางวิชาชีพ อาจารย์ประจำหลักสูตรต้องมีคุณสมบัติเป็นไปตามมาตรฐานวิชาชีพนั้น ๆ

(๒) อาจารย์ผู้รับผิดชอบหลักสูตร จำนวนอย่างน้อย ๕ คน มีคุณวุฒิปริญญาเอกหรือเทียบเท่า หรือชั้นต่ำปริญญาโทหรือเทียบเท่าที่มีตำแหน่งศาสตราจารย์ และมีผลงานทางวิชาการที่ไม่ใช่ ส่วนหนึ่งของการศึกษาเพื่อรับปริญญา และเป็นผลงานทางวิชาการที่ได้รับการเผยแพร่ตามหลักเกณฑ์ที่กำหนดในการพิจารณาแต่งตั้งให้บุคคลดำรงตำแหน่งทางวิชาการอย่างน้อย ๓ รายการ ในรอบ ๕ ปีย้อนหลัง โดยอย่างน้อย ๑ รายการต้องเป็นผลงานวิจัย

กรณีที่มีความจำเป็นอย่างยิ่งสำหรับหลักสูตรสาขาวิชาที่ไม่สามารถสรรหาอาจารย์ผู้รับผิดชอบหลักสูตรครบตามจำนวนหรือมีจำนวนนักศึกษาน้อยกว่า ๑๐ คน ทางมหาวิทยาลัยต้องเสนอจำนวนและคุณวุฒิของอาจารย์ผู้รับผิดชอบหลักสูตรที่มีนั้นให้คณะกรรมการการอุดมศึกษาพิจารณาเป็นรายการนี้

(๓) อาจารย์ผู้สอน ต้องเป็นอาจารย์ประจำหรืออาจารย์พิเศษ ที่มีคุณวุฒิปริญญาเอกหรือเทียบเท่า หรือชั้นต่ำปริญญาโทหรือเทียบเท่าที่มีตำแหน่งรองศาสตราจารย์ ในหลักสูตรสาขานั้นหรือหลักสูตรสาขาวิชาที่สัมพันธ์กัน หรือในหลักสูตรสาขาวิชาของรายวิชาที่สอน และต้องมีประสบการณ์ด้านการสอนและมีผลงานทางวิชาการ ที่ไม่ใช่ส่วนหนึ่งของการศึกษาเพื่อรับปริญญา และเป็นผลงานทางวิชาการที่ได้รับการเผยแพร่ตามหลักเกณฑ์ ที่กำหนดในการพิจารณาแต่งตั้งให้บุคคลดำรงตำแหน่งทางวิชาการอย่างน้อย ๑ รายการ ในรอบ ๕ ปีย้อนหลัง

ในกรณีของอาจารย์พิเศษ อาจได้รับการยกเว้นคุณวุฒิปริญญาเอกแต่ทั้งนี้ต้องมีคุณวุฒิขั้นต่ำปริญญาโทหรือเทียบเท่า และมีประสบการณ์การทำงานที่เกี่ยวข้องกับวิชาที่สอนมาแล้วไม่น้อยกว่า ๔ ปี ทั้งนี้ อาจารย์พิเศษต้องมีชั่วโมงสอนไม่เกินร้อยละ ๕๐ ของรายวิชาโดยมีอาจารย์ประจำเป็นผู้รับผิดชอบรายวิชานั้น

สำหรับหลักสูตรประกาศนียบัตรบัณฑิตชั้นสูงทางวิชาชีพ อาจารย์ผู้สอนต้องมีคุณสมบัติเป็นไปตามมาตรฐานวิชาชีพนั้น ๆ

ข้อ ๒๐ ให้อธิการบดีหรือผู้ที่อธิการบดีมอบหมายเป็นผู้แต่งตั้งอาจารย์ประจำหลักสูตร อาจารย์ผู้รับผิดชอบหลักสูตร อาจารย์ที่ปรึกษาวิทยานิพนธ์และการค้นคว้าอิสระ อาจารย์ผู้สอบวิทยานิพนธ์ และอาจารย์ผู้สอน ตามข้อ ๑๙

ข้อ ๒๑ ภาระงานอาจารย์ที่ปรึกษาวิทยานิพนธ์และการค้นคว้าอิสระ กำหนดดังต่อไปนี้

(๑) อาจารย์ประจำหลักสูตร ๑ คน ให้เป็นอาจารย์ที่ปรึกษาวิทยานิพนธ์หลักของนักศึกษาปริญญาโทและปริญญาเอกตามหลักเกณฑ์ ดังนี้

กรณีอาจารย์ประจำหลักสูตรมีคุณวุฒิปริญญาเอกหรือเทียบเท่า และมีผลงานทางวิชาการตามเกณฑ์ ให้เป็นอาจารย์ที่ปรึกษาวิทยานิพนธ์ของนักศึกษาระดับปริญญาโทหรือเอกรวมได้ไม่เกิน ๕ คน ต่อภาคการศึกษา

กรณีอาจารย์ประจำหลักสูตรมีคุณวุฒิปริญญาเอกหรือเทียบเท่า และดำรงตำแหน่งระดับ ผู้ช่วยศาสตราจารย์ขึ้นไป หรือมีคุณวุฒิปริญญาโทหรือเทียบเท่าที่มีตำแหน่งรองศาสตราจารย์ขึ้นไป และมีผลงานทางวิชาการตามเกณฑ์ ให้เป็นอาจารย์ที่ปรึกษาวิทยานิพนธ์ของนักศึกษาระดับปริญญาโทและ เอกรวมได้ไม่เกิน ๑๐ คนต่อภาคการศึกษา

กรณีอาจารย์ประจำหลักสูตรมีคุณวุฒิปริญญาเอกหรือเทียบเท่า และดำรงตำแหน่งศาสตราจารย์ และมีความจำเป็นต้องดูแลนักศึกษาเกินกว่าจำนวนที่กำหนดให้เสนอต่อสภามหาวิทยาลัยพิจารณาแต่ทั้งนี้ต้อง ไม่เกิน ๑๕ คนต่อภาคการศึกษา หากมีความจำเป็นต้องดูแลนักศึกษามากกว่า ๑๕ คน ให้ขอความเห็นชอบ จากคณะกรรมการการอุดมศึกษาเป็นรายกรณี

(๒) อาจารย์ประจำหลักสูตร ๑ คน ให้เป็นอาจารย์ที่ปรึกษาการค้นคว้าอิสระของนักศึกษาระดับปริญญาโทได้ไม่เกิน ๑๕ คน

หากเป็นอาจารย์ที่ปรึกษาทั้งวิทยานิพนธ์และการค้นคว้าอิสระ ให้คิดสัดส่วนจำนวนนักศึกษาที่ทำ วิทยานิพนธ์ ๑ คน เทียบได้กับจำนวนนักศึกษาที่ค้นคว้าอิสระ ๓ คน แต่ทั้งนี้รวมแล้วต้องไม่เกิน ๑๕ คนต่อ ภาคการศึกษา

(๓) อาจารย์ผู้รับผิดชอบหลักสูตร ต้องทำหน้าที่อาจารย์ที่ปรึกษาวิทยานิพนธ์และ/หรืออาจารย์ ผู้สอบวิทยานิพนธ์ และ/หรืออาจารย์ผู้สอนในหลักสูตรนั้นด้วย

#### หมวด ๕

##### การลงทะเบียนวิชาเรียนและระยะเวลาการศึกษา

ข้อ ๒๒ การลงทะเบียนเรียน ให้ดำเนินการดังต่อไปนี้

(๑) นักศึกษาต้องได้รับความเห็นชอบจากอาจารย์ที่ปรึกษาทั่วไปหรืออาจารย์ที่ปรึกษา วิทยานิพนธ์แล้วแต่กรณี

(๒) จำนวนหน่วยกิตที่นักศึกษาลงทะเบียนเรียนแต่ละภาคการศึกษาปกติให้ลงทะเบียนได้ไม่เกิน ๑๕ หน่วยกิต และต้องได้รับความเห็นชอบจากอาจารย์ที่ปรึกษาทั่วไปหรืออาจารย์ที่ปรึกษาวิทยานิพนธ์ แล้วแต่กรณี

(๓) นักศึกษาจะลงทะเบียนเรียนวิชาวิทยานิพนธ์ได้เมื่อมีอาจารย์ที่ปรึกษาวิทยานิพนธ์แล้ว

(๔) การลงทะเบียนเรียนวิชาวิทยานิพนธ์ต้องลงทะเบียนเรียนให้ครบหน่วยกิตทั้งหมดภายในภาค การศึกษาที่สอบวิทยานิพนธ์ ทั้งนี้ นักศึกษาอาจลงทะเบียนเรียนวิชาวิทยานิพนธ์เพิ่มให้ครบหน่วยกิต วิทยานิพนธ์ได้หลังพ้นกำหนดการเพิ่มและถอนรายวิชาโดยอนุมัติของอธิการบดี

(๕) ในกรณีที่นักศึกษาลงทะเบียนเรียนรายวิชาครบถ้วนตามหลักสูตรกำหนดแล้ว แต่อยู่ระหว่างการ ทำวิทยานิพนธ์หรือการค้นคว้าอิสระหรือรอสอบประมวลความรู้ นักศึกษาจะต้องรักษาสภาพการเป็น นักศึกษาและชำระค่าธรรมเนียมตามที่มหาวิทยาลัยกำหนด

ทั้งนี้ ให้เป็นไปตามประกาศของมหาวิทยาลัย

ข้อ ๒๓ การเพิ่มและการถอนรายวิชาให้เป็นไปตามที่มหาวิทยาลัยกำหนด โดยได้รับความเห็นชอบจากอาจารย์ผู้สอน และอาจารย์ที่ปรึกษาทั่วไปหรืออาจารย์ที่ปรึกษาวิทยานิพนธ์แล้วแต่กรณี วิชาวิทยานิพนธ์ให้เป็นไปตามเงื่อนไขข้อ ๒๒(๔)

ข้อ ๒๔ ระยะเวลาการศึกษา นักศึกษาแต่ละระดับใช้เวลาศึกษาแตกต่างกัน ดังนี้

(๑) ระดับประกาศนียบัตรบัณฑิตและประกาศนียบัตรบัณฑิตชั้นสูงใช้เวลาศึกษาไม่เกิน ๓ ปีการศึกษา

(๒) ระดับปริญญาโท ใช้เวลาศึกษาไม่เกิน ๕ ปีการศึกษา

(๓) ระดับปริญญาเอก ผู้ที่สำเร็จปริญญาตรีแล้วเข้าศึกษาต่อในระดับปริญญาเอกใช้เวลาศึกษาไม่เกิน ๘ ปีการศึกษา ส่วนผู้ที่สำเร็จปริญญาโทแล้วเข้าศึกษาต่อในระดับปริญญาเอกจะใช้เวลาศึกษาไม่เกิน ๖ ปีการศึกษา

การลงทะเบียนเรียนสำหรับผู้เข้าศึกษาแบบไม่เต็มเวลาให้มหาวิทยาลัยกำหนดจำนวนหน่วยกิตที่ใช้ลงทะเบียนเรียนได้ในแต่ละภาคการศึกษาปกติ โดยเทียบเคียงกับจำนวนหน่วยกิตที่กำหนดข้างต้นในสัดส่วนที่เหมาะสม

#### หมวด ๖

##### การเทียบและโอนหน่วยกิต

ข้อ ๒๕ การรับและเทียบโอนหน่วยกิต มหาวิทยาลัยอาจยกเว้นหรือเทียบโอนหน่วยกิตรายวิชาหรือวิทยานิพนธ์ จากหลักสูตรประกาศนียบัตรบัณฑิต และหลักสูตรระดับบัณฑิตศึกษาให้กับนักศึกษาที่มีความรู้ความสามารถที่สามารถวัดมาตรฐานได้ ทั้งนี้ นักศึกษาต้องศึกษาให้ครบตามจำนวนหน่วยกิตที่กำหนดไว้ในเกณฑ์มาตรฐานหลักสูตร และเป็นไปตามหลักเกณฑ์การเทียบโอนผลการเรียนระดับปริญญาเข้าสู่อุการศึกษาในระบบ และแนวปฏิบัติที่ดีเกี่ยวกับการเทียบโอนของสำนักงานคณะกรรมการการอุดมศึกษา

อนึ่ง ผู้สำเร็จการศึกษาระดับประกาศนียบัตรบัณฑิต หากเข้าศึกษาต่อระดับปริญญาโทในหลักสูตรสาขาวิชาเดียวกันหรือหลักสูตรสาขาวิชาที่สัมพันธ์กันให้เทียบโอนหน่วยกิตได้ไม่เกินร้อยละ ๕๐ ของหลักสูตรที่จะเข้าศึกษา

#### หมวด ๗

##### การลาพักการศึกษา การพ้นสภาพการเป็นนักศึกษา และเงื่อนไขการรับปริญญา

ข้อ ๒๖ การลาพักการศึกษา ให้นักศึกษาที่ประสงค์จะลาพักการศึกษา ยื่นคำร้องมายังสำนักงานประสานงานบัณฑิตศึกษาโดยผ่านความเห็นชอบจากคณะกรรมการบริหารหลักสูตรสาขาวิชา ทั้งนี้ ต้องชำระค่าบำรุงการศึกษาเพื่อรักษาสถานภาพนักศึกษาทุกภาคการศึกษาปกติที่ลาพัก

การลาพักการศึกษิตามวรรคหนึ่งให้นับเป็นเวลาการศึกษาตามข้อ ๒๔

ข้อ ๒๗ การพ้นสภาพการเป็นนักศึกษา มีดังนี้

(๑) ตาย

- (๒) ลาออก
- (๓) ขาดคุณสมบัติของผู้สมัครเข้าเป็นนักศึกษา
- (๔) สำเร็จการศึกษาตามหลักสูตร
- (๕) ไม่สำเร็จการศึกษาตามระยะเวลาการศึกษา
- (๖) ไม่ลงทะเบียนในภาคเรียนที่ ๑ ที่ขึ้นทะเบียนเป็นนักศึกษา
- (๗) เป็นนักศึกษาปริญญาเอก ที่สอบไม่ผ่านการวัดคุณสมบัติ ตามข้อ ๑๖(๓)
- (๘) เป็นนักศึกษาปริญญาโท ที่สอบไม่ผ่านการสอบประมวลความรู้ ตามข้อ ๑๕(๕)
- (๙) ไม่ชำระค่าลงทะเบียนวิชาเรียนภายในเวลาที่มหาวิทยาลัยกำหนด
- (๑๐) ถูกลงโทษทางวินัยให้ออก หรือไล่ออกจากมหาวิทยาลัย
- (๑๑) ได้ผลการประเมินวิทยานิพนธ์ในระดับ “ไม่ผ่าน”
- (๑๒) มหาวิทยาลัยสั่งให้พ้นสภาพ นอกเหนือจากข้อดังกล่าวข้างต้น โดยความเห็นชอบของ คณะกรรมการผู้ประสานงานบัณฑิตศึกษา และได้รับอนุมัติจากอธิการบดี

ข้อ ๒๘ นักศึกษาที่พ้นสภาพการเป็นนักศึกษาตามข้อ ๒๗(๙) สามารถยื่นคำร้องเพื่อขอคืนสภาพการเป็นนักศึกษาโดยได้รับความเห็นชอบจากอาจารย์ผู้รับผิดชอบหลักสูตร และได้รับอนุมัติจากอธิการบดี

ข้อ ๒๙ เงื่อนไขการรับปริญญา มีดังต่อไปนี้

(๑) มหาวิทยาลัยจะเสนอชื่อนักศึกษา เพื่อขออนุมัติปริญญาจากสภามหาวิทยาลัยหลังจากที่มหาวิทยาลัยได้ตรวจสอบคุณสมบัติของนักศึกษาว่าผ่านเกณฑ์การสำเร็จการศึกษาของแต่ละระดับและหลักสูตรสาขาวิชาตามข้อ ๑๘

(๒) เมื่อสิ้นภาคการศึกษาหนึ่ง ๆ มหาวิทยาลัยจะเสนอรายชื่อนักศึกษาที่มีสิทธิ์ได้รับการเสนอชื่อเพื่อรับปริญญาในหลักสูตรสาขาวิชาต่าง ๆ เพื่อขออนุมัติปริญญาจากสภามหาวิทยาลัย

สำหรับภาคการศึกษาที่คาดว่าจะป็นภาคสุดท้ายที่จะสำเร็จการศึกษา ให้นักศึกษาทำหนังสือยื่นต่อมหาวิทยาลัยภายใน ๓๐ วันนับจากวันเปิดภาคการศึกษา เพื่อขอให้มหาวิทยาลัยเสนอชื่อนักศึกษาและขออนุมัติปริญญาต่อสภามหาวิทยาลัย เมื่อเสร็จสิ้นภาคการศึกษา ผู้ที่มีไ้ยื่นหนังสือดังกล่าวอาจจะได้รับการพิจารณาเสนอชื่อในภาคการศึกษาถัดไปได้

#### หมวด ๘

##### การลงโทษทางวินัยนักศึกษา

ข้อ ๓๐ การทุจริตในการวัดผล

เมื่อตรวจสอบพบว่านักศึกษาทุจริตในการวัดผลรายวิชาใด ให้ดำเนินการและพิจารณาลงโทษตามประกาศมหาวิทยาลัย



## ข้อ ๓๑ การทุจริตทางวิชาการ

การทุจริตทางวิชาการมี ๓ ลักษณะ คือ การลอกเลียนผลงานทางวิชาการ การสร้างข้อมูลเท็จ และการมิได้ทำผลงานวิชาการด้วยตนเอง

(๑) การลอกเลียนผลงานทางวิชาการ หมายถึง การลอกเลียนข้อความผู้อื่น โดยไม่มีการอ้างอิงหรือปกปิดแหล่งที่มา หรือการเสนอความคิดหรือนำผลงานทางวิชาการที่มีผู้อื่นทำไว้แล้วมาเป็นของตนเอง

(๒) การสร้างข้อมูลเท็จ หมายถึง การตกแต่งข้อมูลหรือการสร้างข้อมูลที่ไม่ตรงกับความจริง

(๓) การมิได้ทำผลงานวิชาการด้วยตนเอง หมายถึง การจ้างหรือให้ผู้อื่นช่วยทำ หรือทำแทนตน หรือการมอบให้ผู้อื่นทำแทนนอกเหนือจากที่ได้รับไว้ในโครงร่างวิทยานิพนธ์ที่ได้รับอนุมัติแล้วว่า จะกระทำเอง ทั้งนี้ไม่รวมถึงการเก็บรวบรวมข้อมูล การประมวลผลข้อมูล การวิเคราะห์ข้อมูล การแปลวิทยานิพนธ์จากภาษาไทยเป็นภาษาต่างประเทศ

ข้อ ๓๒ เมื่อตรวจสอบพบว่านักศึกษาทุจริตตามข้อ (๑) (๒) และ (๓) ให้ถือว่าเป็นความผิดร้ายแรงไว้ก่อน แต่อาจลดหย่อนโทษได้ ทั้งนี้ การพิจารณาโทษให้อยู่ในดุลยพินิจของคณะกรรมการบริหารหลักสูตรสาขาวิชา และเสนอมหาวิทยาลัยเพื่อดำเนินการต่อไป

ข้อ ๓๓ หากตรวจสอบพบว่ามีทุจริตภายหลังการอนุมัติปริญญาแล้ว ให้คณะกรรมการบริหารหลักสูตรสาขาวิชาพิจารณาและอาจเสนอสภามหาวิทยาลัยเพื่อพิจารณาล้างเพิกถอนปริญญา

## หมวด ๔

## การบริหารและจัดการ

ข้อ ๓๔ ให้มหาวิทยาลัยแต่งตั้งคณะกรรมการบัณฑิตศึกษา ประกอบด้วย

(๑) อธิการบดี เป็นประธานกรรมการ

(๒) รองอธิการบดีที่อธิการบดีมอบหมาย เป็น รองประธานกรรมการ

(๓) คณบดีทุกคณะที่มีหลักสูตรและดำเนินการจัดการเรียนการสอนในระดับบัณฑิตศึกษา เป็น กรรมการ

(๔) ผู้อำนวยการกองบริการการศึกษา เป็นกรรมการ

(๕) หัวหน้าสำนักงานประสานงานบัณฑิตศึกษา เป็นกรรมการและเลขานุการ

ให้มีผู้ช่วยเลขานุการ จำนวนไม่เกินสองคน

ข้อ ๓๕ ให้คณะกรรมการบัณฑิตศึกษา ตามข้อ ๓๔ มีอำนาจหน้าที่ดังนี้

(๑) กำหนดนโยบาย แผนงาน การจัดการศึกษาระดับบัณฑิตศึกษาในสอดคล้องกับนโยบายของมหาวิทยาลัย

(๒) พิจารณาการเปิดสอนหลักสูตรในระดับบัณฑิตศึกษา และจัดทำแผนการรับนักศึกษาระดับบัณฑิตศึกษาให้สอดคล้องกับนโยบายของมหาวิทยาลัย

(๓) กำกับ ดูแลมาตรฐานการศึกษาของแต่ละสาขา และหลักสูตรให้เปิดไปตามเกณฑ์มาตรฐานหลักสูตรที่ประกาศจากกระทรวงศึกษาธิการ และระเบียบมหาวิทยาลัยราชภัฏลำปาง

(๔) ควบคุมมาตรฐานทางวิชาการในระดับบัณฑิตศึกษา เกี่ยวกับคุณสมบัติอาจารย์ผู้สอน อาจารย์ที่ปรึกษาวิทยานิพนธ์และการค้นคว้าอิสระ การสอบเค้าโครงวิทยานิพนธ์ และการค้นคว้าอิสระ การสอบประมวลความรู้ การสอบวัดคุณสมบัติ และการสอบป้องกันวิทยานิพนธ์และการค้นคว้าอิสระ

(๕) แต่งตั้งคณะกรรมการผู้ประสานงานบัณฑิตศึกษา และคณะกรรมการหรือคณะอนุกรรมการอื่น ๆ เพื่อปฏิบัติงานในระดับบัณฑิตศึกษา

ข้อ ๓๖ ให้มีคณะกรรมการผู้ประสานงานบัณฑิตศึกษา ประกอบด้วย

(๑) รองอธิการบดีที่อธิการบดีมอบหมาย เป็นประธานกรรมการ

(๒) ประธานหลักสูตรสาขาวิชาที่มีหลักสูตรและดำเนินการจัดการเรียนการสอนในระดับบัณฑิตศึกษา เป็นกรรมการ

(๓) ผู้อำนวยการกองบริการการศึกษา เป็นกรรมการ

(๔) หัวหน้าสำนักงานประสานงานบัณฑิตศึกษา เป็นกรรมการและเลขานุการ

ให้มีผู้ช่วยเลขานุการ จำนวนไม่เกินสองคน

ข้อ ๓๗ ให้คณะกรรมการผู้ประสานงานบัณฑิตศึกษา ตามข้อ ๓๕ มีอำนาจหน้าที่ในการดำเนินการ ประสานงานระดับบัณฑิตศึกษาให้เป็นไปตามข้อบังคับนี้

ข้อ ๓๘ ให้สำนักงานประสานงานบัณฑิตศึกษา มีหน้าที่ดังต่อไปนี้

(๑) จัดทำแผนงบประมาณประจำปีของการจัดการศึกษาระดับบัณฑิตศึกษา เพื่อขอความเห็นชอบต่อมหาวิทยาลัย

(๒) ประสานงานกับคณะกรรมการบริหารหลักสูตรสาขาวิชาในด้านการจัดการเรียนการสอน การพัฒนาหลักสูตร การแต่งตั้งบุคลากรที่เกี่ยวกับการสอน การสอบ และอาจารย์ที่ปรึกษา

(๓) จัดทำเอกสารคู่มือต่าง ๆ ที่เกี่ยวกับการศึกษาระดับบัณฑิตศึกษา

(๔) ปฏิบัติงานอื่น ๆ ตามที่คณะกรรมการบัณฑิตศึกษา และ คณะกรรมการผู้ประสานงานบัณฑิตศึกษามอบหมาย

#### บทเฉพาะกาล

ข้อ ๓๙ ผู้ที่เข้าศึกษาก่อนข้อบังคับนี้ใช้บังคับ ให้นำข้อบังคับมหาวิทยาลัยราชภัฏลำปาง ว่าด้วย การจัดการศึกษาระดับบัณฑิตศึกษา พ.ศ. ๒๕๕๕ มาใช้บังคับจนกว่าผู้นั้นจะสำเร็จการศึกษาหรือพ้นสภาพการเป็นนักศึกษาแล้วแต่กรณี เว้นแต่กรณีหลักสูตรสาขาวิชาที่เปิดใหม่และหลักสูตรสาขาวิชาเก่าที่ปรับปรุงใหม่ซึ่งออกตามเกณฑ์มาตรฐานหลักสูตรระดับบัณฑิตศึกษา พ.ศ. ๒๕๕๘ ให้ใช้ข้อบังคับนี้

ประกาศ ณ วันที่ ๑๔ กรกฎาคม พ.ศ. ๒๕๖๑

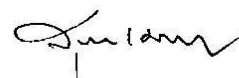

(นายสุชาติ เมืองแก้ว)

นายกสภามหาวิทยาลัยราชภัฏลำปาง

ภาคผนวก ข  
คำสั่งแต่งตั้งคณะกรรมการปรับปรุงหลักสูตร



คำสั่ง มหาวิทยาลัยราชภัฏลำปาง  
ที่ ๑๓๕๙ / ๒๕๖๒

เรื่อง แต่งตั้งคณะกรรมการปรับปรุงหลักสูตรครุศาสตรมหาบัณฑิต (ค.ม.) สาขาวิชาหลักสูตรและการสอน  
( หลักสูตรปรับปรุง พ.ศ. ๒๕๖๓ )

เพื่อให้การปรับปรุงหลักสูตรครุศาสตรมหาบัณฑิต สาขาวิชาหลักสูตรและการสอน ( หลักสูตรปรับปรุง พ.ศ. ๒๕๖๓ ) ให้มีคุณภาพและประสิทธิภาพ ตามประกาศมหาวิทยาลัยราชภัฏลำปาง เรื่องการบริหารงานวิชาการ มหาวิทยาลัยราชภัฏลำปาง พ.ศ. ๒๕๕๙ ลงวันที่ ๒๓ กันยายน ๒๕๕๙ จึงขอแต่งตั้งคณะกรรมการปรับปรุงหลักสูตรครุศาสตรมหาบัณฑิต (ค.ม.) สาขาวิชาหลักสูตรและการสอน ระดับปริญญาโท (หลักสูตรปรับปรุง พ.ศ.๒๕๖๓) ดังนี้

๑. อาจารย์ ดร.เกษทิพย์	ศิริชัยศิลป์	ประธานกรรมการ
๒. ผู้ช่วยศาสตราจารย์ ดร.ดวงจันทร์	เดี้ยววิไล	กรรมการ
๓. อาจารย์ ดร.สุจิตรา	ปิ่นดี	กรรมการ
๔. อาจารย์ ดร.ปริญญาภาส	สีทอง	กรรมการ
๕. อาจารย์ปณิสรา	จันทร์ปาละ	กรรมการ
๖. อาจารย์สุภาภรณ์	มาชัยวงศ์	กรรมการ
๗. อาจารย์สุธาสินี	ยันตรวัฒนา	กรรมการ
๘. อาจารย์เกษตร	วงศ์อุปราช	กรรมการและเลขานุการ
๙. นางกชพรรณ	เข็มแก้วกุล	กรรมการและผู้ช่วยเลขานุการ
๑๐. นายศักดิ์ชัย	บุญเต็ม	ผู้ช่วยเลขานุการ

หน้าที่ ปรับปรุงหลักสูตรให้เสร็จเรียบร้อยตามกำหนดเวลาและให้เป็นไปตามประกาศมหาวิทยาลัยราชภัฏลำปาง เรื่องการบริหารงานวิชาการ มหาวิทยาลัยราชภัฏลำปาง พ.ศ. ๒๕๕๙ ข้อ ๑๒

ทั้งนี้ให้ผู้ได้รับการแต่งตั้ง ปฏิบัติหน้าที่ที่ได้รับมอบหมายให้เกิดผลดีต่อทางราชการต่อไป

สั่ง ณ วันที่ ๑๐ พฤษภาคม พ.ศ. ๒๕๖๒

*Smex*

(รองศาสตราจารย์ ดร.สมเกียรติ สายธนู)  
อธิการบดีมหาวิทยาลัยราชภัฏลำปาง

## ภาคผนวก ค

คำสั่งแต่งตั้งคณะกรรมการผู้ทรงคุณวุฒิวิพากษ์หลักสูตร



คำสั่งมหาวิทยาลัยราชภัฏลำปาง  
ที่ ๔๐ /๒๕๖๓  
เรื่อง แต่งตั้งคณะกรรมการผู้ทรงคุณวุฒิวิพากษ์หลักสูตรครุศาสตรมหาบัณฑิต  
สาขาวิชาหลักสูตรและการสอน (หลักสูตรปรับปรุง พ.ศ. ๒๕๖๓)

เพื่อให้กระบวนการปรับปรุงพัฒนาหลักสูตรครุศาสตรมหาบัณฑิต สาขาวิชาหลักสูตรและการสอน (หลักสูตรปรับปรุง พ.ศ. ๒๕๖๓) มีคุณภาพเป็นไปตามเกณฑ์การรับรองทางปริญญาทางการศึกษาของสำนักงานเลขาธิการคุรุสภาและกรอบมาตรฐานคุณวุฒิระดับอุดมศึกษาแห่งชาติ พ.ศ. ๒๕๕๘ และสอดคล้องกับนโยบายสำนักงานคณะกรรมการการอุดมศึกษาอย่างมีประสิทธิภาพและประสิทธิผล

อาศัยอำนาจตามความในมาตรา ๓๑(๑) แห่งพระราชบัญญัติมหาวิทยาลัยราชภัฏ พุทธศักราช ๒๕๔๗ จึงขอแต่งตั้งคณะกรรมการผู้ทรงคุณวุฒิวิพากษ์หลักสูตรครุศาสตรมหาบัณฑิต สาขาวิชาหลักสูตรและการสอน (หลักสูตรปรับปรุง พ.ศ. ๒๕๖๓) ดังนี้

๑. รองศาสตราจารย์ ดร.สรองพร	กุลสง	มหาวิทยาลัยราชภัฏเพชรบูรณ์
๒. ผู้ช่วยศาสตราจารย์ ดร.อุไรวรรณ	หาญวงศ์	มหาวิทยาลัยเชียงใหม่
๓. ผู้ช่วยศาสตราจารย์ ดร.ไพเราะ	อังศุสุนถมุล	มหาวิทยาลัยการกีฬาแห่งชาติ วิทยาเขตลำปาง
๔. ผู้ช่วยศาสตราจารย์ ดร.อมรรัตน์	วัฒนาร	วิทยาลัยการศึกษา มหาวิทยาลัยพะเยา
๕. ผู้ช่วยศาสตราจารย์ ดร.ปาริชาติ	เตชะ	มหาวิทยาลัยราชภัฏกำแพงเพชร
๖. ดร.ทิมแก้ว	ธรรมรักษ์สกุล	ผู้อำนวยการโรงเรียนอนุบาล แม่เมาะ (ชุมชน๑)
๗. ดร.ชนันท์ธิดา	ประพิณ	ครูชำนาญการพิเศษ โรงเรียนบ้านม้า

ทั้งนี้ให้คณะกรรมการทุกท่าน ปฏิบัติหน้าที่ด้วยความรับผิดชอบ เอาใจใส่และเกิดผลดีต่อทางราชการ  
ต่อไป

สั่ง ณ วันที่ ๖ มกราคม พ.ศ. ๒๕๖๓

(รองศาสตราจารย์กิตติศักดิ์ สมุทธารักษ์)  
อธิการบดีมหาวิทยาลัยราชภัฏลำปาง

ภาคผนวก ง  
ข้อมูลอาจารย์ผู้รับผิดชอบ  
และอาจารย์ประจำหลักสูตร

## ข้อมูลอาจารย์ผู้รับผิดชอบและอาจารย์ประจำหลักสูตร

### 1. นางสาวเกษทิพย์ ศิริชัยศิลป์

#### 1.1 ตำแหน่งทางวิชาการ

ผู้ช่วยศาสตราจารย์

#### 1.2 ประวัติการศึกษา

ระดับ	ชื่อปริญญา (สาขาวิชา)	มหาวิทยาลัย/สถาบัน	ปีที่สำเร็จการศึกษา
ปริญญาเอก	การศึกษาคุษฎีบัณฑิต (หลักสูตรและการสอน)	มหาวิทยาลัยนเรศวร	2559
ปริญญาโท	การศึกษามหาบัณฑิต (หลักสูตรและการสอน)	มหาวิทยาลัยนเรศวร	2549
ปริญญาตรี	ศิลปศาสตรบัณฑิต (ภาษาไทย)	มหาวิทยาลัยศิลปากร	2546

#### 1.3 ผลงานวิชาการ

##### - ผลงานแต่ง หรือเรียบเรียงตำรา หรือหนังสือ

เกษทิพย์ ศิริชัยศิลป์.(2560).ทักษะการคิดสำหรับครูในศตวรรษที่ 21. ลำปาง: ดีเซมเบอร์: 235.

##### - บทความวิจัยตีพิมพ์

กนิษฐกานต์ ปันแก้ว และเกษทิพย์ ศิริชัยศิลป์.(2562).ภูมิปัญญาท้องถิ่นเพื่อการยังชีพกลุ่มชาติพันธุ์ ปกาเกอญอ บ้านแม่ส้าน อำเภอมะเมาะ จังหวัดลำปาง.วารสารการพัฒนาชุมชนและคุณภาพชีวิต 7 (1): 1-9

มะยุรีย พิทยาเสนีย์ และเกษทิพย์ ศิริชัยศิลป์.(2561). การพัฒนาสื่อ e-Learning ฝึปปู่ยาสื่อสัมพันธ์ สร้างสรรค์ชุมชนตำบลหัวเสือ อำเภอมะเมาะ จังหวัดลำปาง.วารสารมหาวิทยาลัยราชภัฏลำปาง 7(2): 101-114.

เกษทิพย์ ศิริชัยศิลป์ และกนิษฐกานต์ ปันแก้ว.(2561).การพัฒนาหลักสูตรบูรณาการเพื่อส่งเสริมวิถีชีวิตด้านอาชีพกลุ่มชาติพันธุ์ปกาเกอญอ สำหรับโรงเรียนบ้านแม่ส้าน อำเภอมะเมาะ จังหวัดลำปาง. วารสารมหาวิทยาลัยราชภัฏลำปาง 7(1): 28-45.

เกษทิพย์ ศิริชัยศิลป์ และเบญจมาศ พุทธิมา.(2559). การพัฒนาหลักสูตรการจัดการเรียนรู้บนเครือข่ายเพื่อส่งเสริมการรู้เทคโนโลยีสารสนเทศและการสื่อสารของครูโรงเรียนปรัยัตถธรรม จังหวัดลำปาง. วารสารการวิจัยเพื่อพัฒนาชุมชน (มนุษยศาสตร์และสังคมศาสตร์) 9(3): 88-101.



#### 1.4 ประสบการณ์สอนระดับอุดมศึกษา 11 ปี

ตำแหน่ง	หน่วยงาน	ปี พ.ศ.
อาจารย์	คณะครุศาสตร์ มหาวิทยาลัยราชภัฏลำปาง	2551 – ปัจจุบัน

#### 1.5 ภาระงานสอน

##### ภาระสอนงานที่มีอยู่แล้ว

รายวิชาที่รับผิดชอบได้แก่

1. รหัสวิชา 1025932 สัมมนาการพัฒนาหลักสูตรและการเรียนการสอน
2. รหัสวิชา 1005810 การฝึกปฏิบัติวิชาชีพครูระหว่างเรียน
3. รหัสวิชา 1006801 การปฏิบัติการสอนในสถานศึกษา 1
4. รหัสวิชา 1006801 การปฏิบัติการสอนในสถานศึกษา 2
5. รหัสวิชา 1026935 วิทยานิพนธ์

รวมภาระงานสอน 15 ชม./ชั่วโมง/สัปดาห์/ภาคการศึกษา

##### ภาระงานสอนใหม่

รายวิชาที่รับผิดชอบได้แก่

1. รหัสวิชา 1006803 การปฏิบัติการสอนในสถานศึกษา 1
2. รหัสวิชา 1006804 การปฏิบัติการสอนในสถานศึกษา 2
3. รหัสวิชา 1025203 การพัฒนาหลักสูตร
4. รหัสวิชา 1025501 การจัดการหลักสูตรและการเรียนการสอน
5. รหัสวิชา 1025932 สัมมนาการพัฒนาหลักสูตรและการเรียนการสอน
6. รหัสวิชา 1026935 วิทยานิพนธ์
7. รหัสวิชา 1035303 ศาสตร์การพัฒนการสอน

## 2. นายปริญญาภาซ สีทอง

### 2.1 ตำแหน่งทางวิชาการ

ผู้ช่วยศาสตราจารย์

### 2.2 ประวัติการศึกษา

ระดับ	ชื่อปริญญา (สาขาวิชา)	มหาวิทยาลัย/สถาบัน	ปีที่สำเร็จการศึกษา
ปริญญาเอก	การศึกษาคณะศึกษาศาสตร์ หลักสูตรและการสอน	มหาวิทยาลัยนเรศวร	2557
ปริญญาโท	การศึกษามหาบัณฑิต หลักสูตรและการสอน	มหาวิทยาลัยนเรศวร	2544
ปริญญาตรี	ศึกษาศาสตร์บัณฑิต ภาษาไทย	มหาวิทยาลัยสุโขทัย ธรรมมาธิราช	2541
ปริญญาตรี	ศิลปศาสตรบัณฑิต การพัฒนาชุมชน	สถาบันราชภัฏพิบูล สงคราม พิษณุโลก	2538

### 2.3 ผลงานวิชาการ

#### - ผลงานแต่ง หรือเรียบเรียงตำรา หรือหนังสือ

ปริญญาภาซ สีทอง. (2560). การจัดการเรียนรู้และการจัดการชั้นเรียน. ลำปาง: มหาวิทยาลัยราชภัฏ  
ลำปาง: 351

#### - ผลงานวิจัย

##### งานวิจัยที่ตีพิมพ์เผยแพร่

กนกรัตน์ นันทาวัง และปริญญาภาซ สีทอง.(2562). การสร้างและหาประสิทธิภาพหลักสูตรการอ่าน  
เพื่อความเข้าใจโดยใช้เทคนิค ซี.ไอ.อาร์.ซี. สำหรับนักเรียนชั้นประถมศึกษา ปีที่ 6.  
ใน: รายงานสืบเนื่องจากการประชุมวิชาการระดับชาติทางการศึกษา คณะศึกษาศาสตร์  
มหาวิทยาลัยเชียงใหม่ ครั้งที่ 2. ACE Chiang Mai University 2019 นวัตกรรมเพื่อยกระดับ  
คุณภาพการศึกษาสู่ความเป็นเลิศ: 15 มิถุนายน 2562: ณ คณะศึกษาศาสตร์  
มหาวิทยาลัยเชียงใหม่. 625-637.

อัมเรศ เนตาสีทธิ ปริญญาภาซ สีทอง เศรษฐวิทย์ ชโนวรรณ และวิไลวรรณ กลิ่นถาวร. (2561).  
การพัฒนากระบวนการจัดการเรียนรู้ของครูในการจัดกิจกรรมลดเวลาเรียนเพิ่มเวลารู้ของ  
โรงเรียนนาร่องในเขตอำเภอเมืองปาน จังหวัดลำปาง. วารสารการพัฒนาชุมชนและ  
คุณภาพชีวิต. 6(2): 221-244.

ปริญญาโท (2560). การพัฒนาความสามารถในการคิดวิเคราะห์โดยใช้แผนที่ความคิด สำหรับนักศึกษาครุศาสตรบัณฑิต มหาวิทยาลัยราชภัฏลำปาง. ใน: รายงานสืบเนื่องจากการประชุมวิชาการและการนำเสนอผลงานวิจัยระดับชาติ ครุศาสตร์วิจัย ครั้งที่ 3. ครุศาสตร์วิจัย 2560 นวัตกรรมแห่งการเรียนรู้: 29 กรกฎาคม 2560: ณ มหาวิทยาลัยราชภัฏลำปาง. 235-245.

#### 2.4 ประสบการณ์สอนระดับอุดมศึกษา 4 ปี

ตำแหน่ง	หน่วยงาน	ปี พ.ศ.
อาจารย์	คณะครุศาสตร์ มหาวิทยาลัยราชภัฏลำปาง	2558-ปัจจุบัน

#### 2.5 ภาระงานสอน

##### ภาระสอนงานที่มีอยู่แล้ว

รายวิชาที่รับผิดชอบ ได้แก่

1. รหัสวิชา	1025203	การพัฒนาหลักสูตร
2. รหัสวิชา	1025501	การจัดการหลักสูตรและการจัดการเรียนการสอน
3. รหัสวิชา	1005102	ภาษาและวัฒนธรรมสำหรับครู
4. รหัสวิชา	1005801	การฝึกปฏิบัติวิชาชีพครูระหว่างเรียน
5. รหัสวิชา	1026935	วิทยานิพนธ์

รวมภาระสอน 13 ชม./ชั่วโมง/สัปดาห์/ภาคการศึกษา

##### ภาระงานสอนใหม่

รายวิชาที่รับผิดชอบได้แก่

1. รหัสวิชา	1005801	การฝึกปฏิบัติวิชาชีพครูระหว่างเรียน
2. รหัสวิชา	1015103	ทฤษฎีพื้นฐานการศึกษา
3. รหัสวิชา	1005102	ภาษาและวัฒนธรรมสำหรับครู
4. รหัสวิชา	1025203	การพัฒนาหลักสูตร
5. รหัสวิชา	1025501	การจัดการหลักสูตรและการเรียนการสอน
6. รหัสวิชา	1026935	วิทยานิพนธ์

### 3. นางสาวสุจิตรา ปันดี

#### 3.1 ตำแหน่งทางวิชาการ

อาจารย์

#### 3.2 ประวัติการศึกษา

ระดับ	ชื่อปริญญา (สาขาวิชา)	มหาวิทยาลัย/สถาบัน	ปีที่สำเร็จการศึกษา
ปริญญาเอก	ปรัชญาดุษฎีบัณฑิต หลักสูตรและการสอน	มหาวิทยาลัยศิลปากร	2559
ปริญญาโท	ศึกษาศาสตรมหาบัณฑิต หลักสูตรและการสอน	มหาวิทยาลัยเชียงใหม่	2547
ปริญญาตรี	ศึกษาศาสตรบัณฑิต ภาษาฝรั่งเศส	มหาวิทยาลัยเชียงใหม่	2541

#### 3.3 ผลงานวิชาการ

##### - ผลงานวิจัยตีพิมพ์

Fisik Sean Buakanok, Sujitra Pandee, Suwannee Kruaphung and Benjamas Phuttima.

(2019). The Development of Learning Skills appropriate for Ethnic Karen Students, Baan Pong Nam Ron School, Serm Klang Sub District, Serm Ngam District, Lampang Province. Journal of Community Development Research (Humanities and Sciences). 12(1): 94-108.

สุจิตรา ปันดี. (2561). การพัฒนาหลักสูตรฝึกอบรมการจัดการเรียนรู้บูรณาการวิถีชีวิตชนเผ่าปกากะญอเพื่อส่งเสริมการเห็นคุณค่าในตนเองของนักเรียนโรงเรียนบ้านโป่งน้ำร้อน จังหวัดลำปาง. วารสารวิชาการ Veridian E-Journal. 11(2): 3421-3449.

สุจิตรา ปันดี และอานนท์ นันตาปลุก. (2560). การพัฒนาหลักสูตรการสร้างสื่ออิเล็กทรอนิกส์บนเครือข่ายเพื่อส่งเสริมการรู้เทคโนโลยีสารสนเทศและการสื่อสารของครูโรงเรียนปรีดิธรรม จังหวัดลำปาง. วารสารการวิจัยเพื่อพัฒนาชุมชน (มนุษยศาสตร์และสังคมศาสตร์) 10(4): 134-148.

### 3.4 ประสบการณ์สอนระดับอุดมศึกษา 11 ปี

ตำแหน่ง	หน่วยงาน	ปี พ.ศ.
อาจารย์	คณะครุศาสตร์ มหาวิทยาลัยราชภัฏลำปาง	2551 – ปัจจุบัน

### 3.5 ภาระงานสอน

#### ภาระงานสอนที่มีอยู่แล้ว

รายวิชาที่รับผิดชอบได้แก่

1. รหัสวิชา 1015102 ปรัชญาการศึกษาและความเป็นครู
2. รหัสวิชา 1022202 การพัฒนาหลักสูตร
3. รหัสวิชา 1035302 การออกแบบการเรียนรู้การสอน

ภาระงานสอน 9 ชม./ชั่วโมง/สัปดาห์/ภาคการศึกษา

#### ภาระงานสอนใหม่

รายวิชาที่รับผิดชอบได้แก่

1. รหัสวิชา 1015103 ทฤษฎีพื้นฐานการศึกษา
2. รหัสวิชา 1022202 การพัฒนาหลักสูตร
3. รหัสวิชา 1035303 ศาสตร์การพัฒนการสอน

#### 4. นางสาวดวงจันทร์ เตียววิไล

##### 4.1 ตำแหน่งทางวิชาการ

ผู้ช่วยศาสตราจารย์

##### 4.2 ประวัติการศึกษา

ระดับ	ชื่อปริญญา(สาขาวิชา)	มหาวิทยาลัย/สถาบัน	ปีที่สำเร็จการศึกษา
ปริญญาเอก	ครุศาสตรดุษฎีบัณฑิต (หลักสูตรและการสอน)	จุฬาลงกรณ์มหาวิทยาลัย	2532
ปริญญาโท	Master of Education (Secondary Education)	University of Oklahoma, USA	2519
ปริญญาตรี	ศึกษาศาสตรบัณฑิต (การศึกษาปฐมวัย)	มหาวิทยาลัยสุโขทัยธรรมมาธิราช	2528
ปริญญาตรี	อักษรศาสตรบัณฑิต (ภาษาอังกฤษ-ฝรั่งเศส)	จุฬาลงกรณ์มหาวิทยาลัย	2516

##### 4.3 ผลงานวิชาการ

###### - บทความวิจัยตีพิมพ์

ดวงจันทร์ เตียววิไล, พิสิทธ์ ฌอน บัวกนก และคณะ. (2562).กระบวนการพัฒนาครูแบบหนุนนำ  
ต่อเนื่องเพื่อพัฒนาทักษะแห่งศตวรรษที่ 21 ของนักเรียนในจังหวัดลำปาง. วารสาร  
มหาวิทยาลัยราชภัฏลำปาง 8(2): 31-45.

ธนพร หมูคำ และดวงจันทร์ เตียววิไล. (2562).การสร้างบทอ่านเสริมความฉลาดรู้เรื่องการอ่าน  
สำหรับนักเรียนชั้นประถมศึกษาปีที่ 4-6 ด้วยเครือข่ายหนุนเสริมการเรียนรู้.ใน: รายงาน  
สืบเนื่องการประชุมวิชาการระดับชาติ เครือข่ายวิจัยสถาบันอุดมศึกษาทั่วประเทศ ครั้งที่ 13.  
ขับเคลื่อนพลังเครือข่ายการวิจัยและนวัตกรรมอย่างสร้างสรรค์ เพื่อพัฒนาประเทศ 4.0  
ไผ่ยั่งยืน : 21 – 22 พฤศจิกายน 2562: ณ ศูนย์ประชุมนานาชาติเชียงใหม่แกรนด์วิว  
จังหวัดเชียงใหม่. 597- 605.

ธนพร หมูคำ และดวงจันทร์ เตียววิไล.(2561).กระบวนการหนุนเสริมสมรรถนะการอ่านให้แก่  
นักเรียนชั้นประถมศึกษาปีที่ 4-6.วารสารการวิจัยกาสะลองคำ 12 (2): 117–134.

#### 4.4 ประสบการณ์สอนระดับอุดมศึกษา 47 ปี

ตำแหน่ง	หน่วยงาน	ปี พ.ศ.
อาจารย์	วิทยาลัยครูลำปาง	2516 - 2537
ผู้ช่วยศาสตราจารย์	สถาบันราชภัฏลำปาง	2537 - 2548
ผู้ช่วยศาสตราจารย์	มหาวิทยาลัยราชภัฏลำปาง	2548 - ถึงปัจจุบัน

#### 4.5 ภาระงานสอน

##### ภาระสอนที่มีอยู่แล้ว

รายวิชาที่รับผิดชอบได้แก่

1. รหัสวิชา 1025932 สัมมนาการพัฒนาหลักสูตรและการเรียนการสอน
2. รหัสวิชา 1026113 การพัฒนาสังคมแห่งการเรียนรู้
3. รหัสวิชา 1026935 วิทยานิพนธ์

รวมภาระสอน 9 ชม./ชั่วโมง/สัปดาห์/ภาคการศึกษา

##### ภาระงานสอนใหม่

รายวิชาที่รับผิดชอบได้แก่

1. รหัสวิชา 1025932 สัมมนาการพัฒนาหลักสูตรและการเรียนการสอน
2. รหัสวิชา 1026113 การพัฒนาสังคมแห่งการเรียนรู้
3. รหัสวิชา 1026935 วิทยานิพนธ์

## ภาคผนวก จ

### การกำหนดหมวดและหมู่วิชาของมหาวิทยาลัยราชภัฏลำปาง



## การกำหนดหมวดและหมู่วิชาของมหาวิทยาลัยราชภัฏลำปาง

การจัดหมวดวิชาและหมู่วิชาของมหาวิทยาลัยราชภัฏลำปาง ยึดระบบการจัด

หมวดหมู่วิชาของ ISCED (International Standard Classification Education) โดยรหัสวิชาประกอบด้วยตัวเลข 7 หลัก ดังนี้

- เลขตัวที่ 1-3 หมวดวิชาและหมู่วิชา
- เลขตัวที่ 4 บ่งบอกถึงระดับความยากง่ายหรือชั้นปี
- เลขตัวที่ 5 บ่งบอกถึงลักษณะเนื้อหาวิชา
- เลขตัวที่ 6, 7 บ่งบอกถึงลำดับก่อนหลังของวิชา

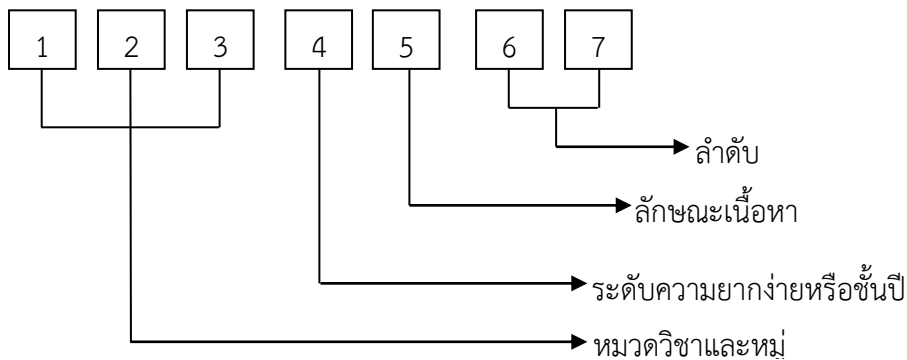

### หมวดวิชาและหมู่วิชาของรหัสตัวเลข 3 ตัวแรก กำหนดดังนี้

100-149	หมวดวิชาและหมู่วิชาครุศาสตร์	มี	9	หมู่วิชา
150-199	หมวดวิชาและหมู่วิชามนุษย์ศาสตร์	มี	22	หมู่วิชา
200-249	หมวดวิชาและหมู่วิชาศิลปกรรมศาสตร์	มี	7	หมู่วิชา
250-299	หมวดวิชาและหมู่วิชาสังคมศาสตร์	มี	8	หมู่วิชา
300-349	หมวดวิชาและหมู่วิชานิติศาสตร์	มี	8	หมู่วิชา
350-399	หมวดวิชาและหมู่วิชาบริหารธุรกิจและการจัดการมี	มี	11	หมู่วิชา
400-449	หมวดวิชาและหมู่วิชาวิทยาศาสตร์และเทคโนโลยีมี	มี	12	หมู่วิชา
450-499	หมวดวิชาและหมู่วิชาคหกรรมศาสตร์	มี	7	หมู่วิชา
500-549	หมวดวิชาและหมู่วิชาเกษตรศาสตร์	มี	15	หมู่วิชา
550-559	หมวดวิชาและหมู่วิชาเทคโนโลยีอุตสาหกรรม	มี	15	หมู่วิชา

### หมู่วิชาของหมวดวิชาต่างๆ กำหนดดังนี้

100	หมู่วิชาที่ไม่สามารถจัดเข้าหมู่วิชาใดได้
101	หมู่วิชาหลักการศึกษา
102	หมู่วิชาหลักสูตรและการสอน
103	หมู่วิชาเทคโนโลยีและนวัตกรรมทางการศึกษา

- 104  หมู่วิชาประเมินผลและวิจัยทางการศึกษา
- 105  หมู่วิชาจิตวิทยาและการแนะแนว
- 106  หมู่วิชาการบริหารการศึกษา
- 107  หมู่วิชาการศึกษาปฐมวัย
- 108  หมู่วิชาการศึกษาพิเศษ
- หมู่วิชาหลักสูตรและการสอนได้จัดลักษณะเนื้อหาวิชา ดังนี้
๑.  หลักการศึกษทั่วไป (102-1--)
๒.  หลักสูตรและแบบเรียน (102-2--)
๓.  ทฤษฎี / หลักการเกี่ยวกับการเรียนการสอน (102-3--)
๔.  ประเมินผลและวิจัยหลักสูตร (102-4--)
๕.  การจัดการหลักสูตร (102-5--)
๖.  วิธีสอนวิชาเฉพาะ (102-6--)
๗. (102-7--)
๘.  การฝึกประสบการณ์วิชาชีพ (102-8--)
๙.  โครงการพิเศษ ปัญหาพิเศษ วิทยานิพนธ์ โครงการศึกษาเอกเทศ  
การสัมมนาและการวิจัย (102-9--)

**ความหมายของรหัสวิชาเลขในลำดับที่ 5 ของลักษณะเนื้อหาหมู่วิชาครุศาสตร์**

**หมู่วิชาที่ไม่สามารถจัดเข้าหมู่วิชาใดได้ ซึ่งอยู่ในหมวดวิชาครุศาสตร์**

**ได้จัดลักษณะเนื้อหาวิชา ดังนี้**

๑. (100-1--)
๒. (100-2--)
๓. (100-3--)
๔. (100-4--)
๕. (100-5--)
๖. (100-6--)
๗. (100-7--)
๘.  การฝึกประสบการณ์วิชาชีพ (100-8--)
๙.  โครงการพิเศษ ปัญหาพิเศษ วิทยานิพนธ์ โครงการศึกษาเอกเทศ  
การสัมมนาและการวิจัย (100-9--)

### หมวดวิชาหลักการศึกษา ซึ่งอยู่ในหมวดวิชาครุศาสตร์

ได้จัดลักษณะเนื้อหาวิชา ดังนี้

๑. หลักการศึกษาทั่วไป (101-1--)
๒. การศึกษากับสังคม (101-2--)
๓. (101-3--)
๔. (101-4--)
๕. หลักการศึกษานอกระบบ (101-5--)
๖. (101-6--)
๗. (101-7--)
๘. การฝึกประสบการณ์วิชาชีพ (101-8--)
๙. โครงการพิเศษ ปัญหาพิเศษ วิทยานิพนธ์ โครงการศึกษาเอกเทศ  
การสัมมนาและการวิจัย (101-9--)

### หมวดวิชาหลักสูตรและการสอน ซึ่งอยู่ในหมวดวิชาครุศาสตร์

ได้จัดลักษณะเนื้อหาวิชา ดังนี้

๑. หลักการศึกษาทั่วไป (102-1--)
๒. หลักสูตรและแบบเรียน (102-2--)
๓. ทฤษฎี/หลักการเกี่ยวกับการสอน (102-3--)
๔. (102-4--)
๕. (102-5--)
๖. วิธีสอนวิชาเฉพาะ (102-6--)
๗. (102-7--)
๘. การฝึกประสบการณ์วิชาชีพ (102-8--)
๙. โครงการพิเศษ ปัญหาพิเศษ วิทยานิพนธ์ โครงการศึกษาเอกเทศ  
การสัมมนาและการวิจัย (102-9--)

## หมู่วิชาเทคโนโลยีและนวัตกรรมทางการศึกษา ซึ่งอยู่ในหมวดวิชาครุศาสตร์

ได้จัดลักษณะเนื้อหาวิชา ดังนี้

๑. หลักการทฤษฎีทั่วไป (103-1--)
๒. การใช้ (103-2--)
๓. การผลิตวัสดุทั่วไป (103-3--)
๔. การผลิตวัสดุที่ใช้ฟิล์ม (103-4--)
๕. การผลิตวัสดุทางสร้างสรรค์ (103-5--)
๖. เครื่องมือเครื่องใช้ (103-6--)
๗. เทคโนโลยีและนวัตกรรม (103-7--)
๘. การฝึกประสบการณ์วิชาชีพ (103-8--)
๙. โครงการพิเศษ ปัญหาพิเศษ วิทยานิพนธ์ โครงการศึกษาเอกเทศ  
การสัมมนาและการวิจัย (103-9--)

## หมู่วิชาการประเมินผลและการวิจัยทางการศึกษา ซึ่งอยู่ในหมวดวิชาครุศาสตร์

ได้จัดลักษณะเนื้อหาวิชา ดังนี้

๑. การวัดผลและการประเมินผล (104-1--)
๒. การสร้างแบบทดสอบ (104-2--)
๓. สถิติทางการศึกษา (104-3--)
๔. วิจัย (104-4--)
๕. คอมพิวเตอร์ (104-5--)
๖. (104-6--)
๗. เบ็ดเตล็ดและอื่นๆ (104-7--)
๘. การฝึกประสบการณ์วิชาชีพ (104-8--)
๙. โครงการพิเศษ ปัญหาพิเศษ วิทยานิพนธ์ โครงการศึกษาเอกเทศ  
การสัมมนาและการวิจัย (104-9--)

## หมู่วิชาจิตวิทยาและการแนะแนว ซึ่งอยู่ในหมวดวิชาครุศาสตร์ ได้จัดลักษณะเนื้อหาวิชา ดังนี้

๑. พื้นฐานทั่วไป (105-1--)
๒. จิตวิทยาพัฒนาการ (105-2--)
๓. จิตวิทยาสังคม (105-3--)
๔. จิตวิทยาการศึกษา (105-4--)
๕. จิตวิทยาประยุกต์ (105-5--)
๖. การตรวจสอบวัดและประเมินผลทางจิตวิทยา (105-6--)

- |                                                                                   |           |
|-----------------------------------------------------------------------------------|-----------|
| ๗. เทคนิควิธีทางการแนะแนว                                                         | (105-7--) |
| ๘. การฝึกประสบการณ์วิชาชีพร                                                       | (105-8--) |
| ๙. โครงการพิเศษ ปัญหาพิเศษ วิทยานิพนธ์ โครงการศึกษาเอกเทศ<br>การสัมมนาและการวิจัย | (105-9--) |

**หมู่วิชาการบริหารการศึกษา ซึ่งอยู่ในหมวดวิชาครุศาสตร์ ได้จัดลักษณะเนื้อหาวิชา ดังนี้**

- |                                                                                   |           |
|-----------------------------------------------------------------------------------|-----------|
| ๑. ทฤษฎีหลักการ                                                                   | (106-1--) |
| ๒. งานบริหารด้านต่างๆ                                                             | (106-2--) |
| ๓. การนิเทศ                                                                       | (106-3--) |
| ๔. การบริหารสถาบันต่างๆ                                                           | (106-4--) |
| ๕. จิตวิทยาประยุกต์                                                               | (106-5--) |
| ๖.                                                                                | (106-6--) |
| ๗.                                                                                | (106-7--) |
| ๘. การฝึกประสบการณ์วิชาชีพร                                                       | (106-8--) |
| ๙. โครงการพิเศษ ปัญหาพิเศษ วิทยานิพนธ์ โครงการศึกษาเอกเทศ<br>การสัมมนาและการวิจัย | (106-9--) |

**หมู่วิชาการศึกษาพิเศษ ซึ่งอยู่ในหมวดวิชาครุศาสตร์ ได้จัดลักษณะเนื้อหาวิชา ดังนี้**

- |                                                                                   |           |
|-----------------------------------------------------------------------------------|-----------|
| ๑. พื้นฐานทั่วไป                                                                  | (108-1--) |
| ๒. หลักการทฤษฎี                                                                   | (108-2--) |
| ๓. หลักการและการสอน                                                               | (108-3--) |
| ๔. การแนะแนวและการฟื้นฟูบำบัด                                                     | (108-4--) |
| ๕. สื่อและนวัตกรรม                                                                | (108-5--) |
| ๖. การบริหารจัดการ                                                                | (108-6--) |
| ๗. การตรวจสอบวัดผลประเมินผล                                                       | (108-7--) |
| ๘. การฝึกประสบการณ์วิชาชีพร                                                       | (108-8--) |
| ๙. โครงการพิเศษ ปัญหาพิเศษ วิทยานิพนธ์ โครงการศึกษาเอกเทศ<br>การสัมมนาและการวิจัย | (108-9--) |

**ภาคผนวก ฉ**  
**คำอธิบายรายวิชา**

## คำอธิบายรายวิชา

### 1) หมวดวิชาเฉพาะด้าน

#### 1.1) หมวดวิชาบังคับ

รหัสวิชา	ชื่อและคำอธิบายรายวิชา	น(ท-ป-อ)
1015103	ทฤษฎีพื้นฐานการศึกษา	2 (2-0-6)

#### Fundamental Theory of Education

ความสำคัญของปรัชญาที่มีต่อการจัดการศึกษา การจัดหลักสูตร การเรียนการสอน และการประเมินผลการเรียนรู้ แนวคิดและทฤษฎีพื้นฐานทางจิตวิทยาที่เกี่ยวข้องกับการเรียนรู้ และการพัฒนามนุษย์ ความหมายและขอบเขตของสังคมวิทยาการศึกษา บทบาทของการศึกษาที่มีต่อ สังคม การศึกษาตลอดชีวิตและบทบาทการศึกษา การบูรณาการแนวคิด ทฤษฎีพื้นฐานและปรัชญาเศรษฐกิจพอเพียงมาบูรณาการเพื่อประยุกต์ใช้กับการเปลี่ยนแปลงบริบทของโลกและสังคม

The importance of philosophy towards educational management, curriculum arrangement, teaching, learning and evaluation, including basic concepts and theories in psychology related to learning and human development. Besides, definition and scope of educational sociology, educational role in society, long life learning are provided. Furthermore, the integration among concepts, basic theory, philosophy, sufficient economy are focused to apply with the changing context of society and the world

1025203	การพัฒนาหลักสูตร	3 (3-0-9)
---------	------------------	-----------

#### Curriculum Development

ปรัชญา ทฤษฎี และแนวคิดทางการศึกษากับการพัฒนาหลักสูตร ทฤษฎีหลักสูตร หลักการ แนวคิดและปัจจัยพื้นฐานในการพัฒนาหลักสูตร องค์ประกอบหลักสูตร รูปแบบและกระบวนการพัฒนาหลักสูตร การประเมินหลักสูตร วิเคราะห์ จัดทำ นำหลักสูตรไปใช้ ประเมินและนำผลการประเมินไปใช้ในการพัฒนาหลักสูตรสถานศึกษา

The matter of philosophy, theories and educational concepts towards curriculum development, together with curriculum theory, principles, concepts and fundamental factors of curriculum development, including curriculum development models and processes as well as curriculum assessment are focused. Besides, analyzing, preparing, applying the curriculum and evaluation are presented then the assessment results are used to develop school curriculum

1025501      การจัดการหลักสูตรและการประกันคุณภาพการศึกษา      3 (3-0-9)  
Curriculum Management and Quality Assurance  
in Education

การบริหารงานวิชาการในโรงเรียน โดยเน้นการบริหารงานด้านหลักสูตรและการเรียนการสอน การบริหารจัดการชั้นเรียน การนิเทศการศึกษา การประกันคุณภาพการศึกษา และ องค์ประกอบต่าง ๆ ที่ส่งผลต่อการบริหารงานด้านหลักสูตรและการเรียนการสอน การบูรณาการการเรียนรู้แบบเรียนรวม กฎหมายที่เกี่ยวข้อง และมาตรฐานการศึกษา ประยุกต์การบริหารการนิเทศและการประกันคุณภาพการศึกษาให้เหมาะสมกับสภาพท้องถิ่นและสภาวะการจัดการศึกษา

Academic administration in schools with an emphasis on curriculum management, teaching and learning; classroom management including educational supervision and educational quality assurance are involved. In addition, components affecting the administration of curriculum and instruction; the integration of integrated learning, relevant laws, educational standards, applied management, supervision and educational quality assurance are provided appropriately with the local context and educational conditions.

1025932      สัมมนาการพัฒนาหลักสูตรและการเรียนการสอน      3 (2-2-7)  
Seminar on Curriculum and Instructional Development

สภาพปัจจุบัน ปัญหาและผลกระทบของการพัฒนาหลักสูตรและการเรียนการสอนของประเทศในทุกระบบการศึกษาแนวโน้มของการพัฒนาหลักสูตรและการเรียนการสอน สัมมนาเพื่อระดมความคิดเห็นเกี่ยวกับแนวทางในการพัฒนาหลักสูตรและการเรียนการสอนที่สอดคล้องและตอบสนองต่อการเปลี่ยนแปลงในบริบทต่าง ๆ ประเด็นปัญหาการใช้หลักสูตรและการเรียนการสอน

Current conditions, problems and effects of curriculum and instructional development of the country in every education system, trends of curriculum and instructional development, seminar to brainstorm ideas on curriculum and instructional development that are consistent and responsive to changes in various contexts, issues in using curriculum and instruction



1035303

ศาสตร์การพัฒนาการสอน

3 (3-0-9)

### Science of Instructional Development

หลักและวิธีการจัดการเรียนรู้ที่เน้นผู้เรียนเป็นสำคัญ ทฤษฎีการเรียนรู้ การเลือกรูปแบบ วิธีการและเทคนิคการจัดการเรียนรู้ การวิเคราะห์แบบการเรียนรู้ของผู้เรียน การออกแบบการจัดการเรียนรู้ การพัฒนาศูนย์การเรียนรู้ แสวงหาแหล่งเรียนรู้ที่หลากหลายให้กับผู้เรียน จัดทำหน่วยการเรียนรู้ แผนการจัดการเรียนรู้ สื่อและนวัตกรรมที่เหมาะสมกับผู้เรียนสู่การปฏิบัติจริง

Principles and methods of organizing learner-centered learning are focused on including learning theory, model selection, methods and techniques of learning management, analysis of learning patterns and learning management design. Additionally, learning center development, seeking a variety of learning resources for learners along with creating a learning unit, learning management plan, media and innovation that are suitable for learners into practice are contributed

1045102

การวัดและประเมินผลการเรียนรู้

3 (3-0-9)

### Learning Measurement and Evaluation

ทฤษฎี หลักการ และแนวคิดการทดสอบแบบดั้งเดิมและแบบใหม่ แนวปฏิบัติการวัดและประเมินผลการเรียนรู้ การประเมินเพื่อการเรียนรู้ การประเมินอิงสมรรถนะ การสร้างและการวิเคราะห์คุณภาพเครื่องมือวัดผลและประเมินผลการเรียนรู้ การวัดและประเมินผลการเรียนรู้ การบริหารการสอบ การนำผลการประเมินไปใช้พัฒนาผู้เรียน

Theories, principles and concepts of test in traditional aspects and new aspects; guidelines for learning measurement and evaluation; learning assessment; competency-based evaluation; quality construction and analysis of learning measurement and evaluation tools; learning measurement and evaluation; test management; applications of evaluation results for learners' development

1045403

วิธีวิทยาการวิจัยทางหลักสูตรและการสอน

3 (2-2-7)

### Research Methodology in Curriculum and Instruction

มโนทัศน์เกี่ยวกับความจริงและการเข้าถึงความจริง การพัฒนาการของการแสวงหาความรู้ ความหมายของการวิจัย กระบวนทัศน์ของการวิจัยทางสังคมศาสตร์ แนวคิดปฏิฐานนิยม แนวคิดสร้างสรรค์นิยม และแนวคิดทฤษฎีวิพากษ์ แนวคิดพื้นฐานของการวิจัย ประเภทของการวิจัย จรรยาบรรณนักวิจัย การกำหนดปัญหาการวิจัยทางหลักสูตรและการสอนเพื่อแก้ปัญหาและพัฒนาผู้เรียน การออกแบบการวิจัย การรวบรวมข้อมูล การประมวลผลข้อมูล การวิเคราะห์ข้อมูล สถิติเพื่อการวิเคราะห์ข้อมูล การเขียนโครงร่างการวิจัย การเขียนรายงานการวิจัย การประเมินงานวิจัยทางหลักสูตรและการสอน ประยุกต์ใช้ผลการวิจัยเพื่อพัฒนาการศึกษา

Concepts of truth and accessing to truth together with the development of knowledge pursuit, research definition, the paradigm of social science research, theory Creativeism and the conceptual critical theory are focused. Also, basic concepts of research; type of research, research ethics, formulation of curriculum research problem and teaching curriculum to solve problem and develop learners are included. Besides, research design, data collection, data processing, data analysis including statistics for data analysis, writing a research proposal and research paper writing are involved. Moreover, assessment of research in curriculum and teaching including applying research results for educational development are focused

### 1.2) หมวดวิชาเลือก

1045102

ภูมิปัญญาท้องถิ่น

3 (3-0-9)

### Local Wisdom

ความหลากหลายทางวัฒนธรรม สังคม และเศรษฐกิจในภูมิภาคต่าง ๆ ของประเทศไทย ความสำคัญ ความหมาย ลักษณะ และขอบข่ายของภูมิปัญญาท้องถิ่นและภูมิปัญญาไทย วิวัฒนาการการศึกษากับภูมิปัญญาท้องถิ่น ปัญหา ผลกระทบและแนวโน้มการศึกษาภูมิปัญญาท้องถิ่น การศึกษาและการทำความเข้าใจเพื่อการจัดการความรู้และการจัดระบบฐานข้อมูลภูมิปัญญาท้องถิ่นในท้องถิ่นของผู้เรียน

Cultural, social and economic diversity in different regions of Thailand; importance, meaning, characteristics, and scopes of local wisdom and Thai wisdom; educational evolution and local wisdom; problems impacts and trends of local wisdom education; studying and understanding for knowledge management and database system management of local wisdom in learner's areas

- 1025319      การเรียนการสอนเพื่อพัฒนากระบวนการคิด      3 (3-0-9)  
**Instruction for Developing Thinking Process**  
 ทฤษฎีต่าง ๆ เกี่ยวกับการคิดและการพัฒนาสติปัญญา การส่งเสริมทักษะกระบวนการคิดริเริ่มสร้างสรรค์ กระบวนการคิดแก้ปัญหา กระบวนการคิดอย่างมีวิจารณญาณ การประเมินและการควบคุมการคิด เทคนิคการจัดการกระบวนการเรียนรู้เพื่อพัฒนากระบวนการคิด การพัฒนารูปแบบการจัดการเรียนรู้ที่ส่งเสริมกระบวนการคิด  
 Theories of thinking and intelligence development; enhancement of creative thinking process skills; problem solving processes; critical thinking processes; assessment and control of thinking; techniques of learning process management for developing thinking processes; development of learning management models for enhancing thinking processes
- 1025320      นวัตกรรมจัดการเรียนการสอน      3 (3-0-9)  
**Instructional Innovation**  
 แนวคิด หลักการ และกระบวนการพัฒนานวัตกรรมการจัดการเรียนรู้ ค้นคว้าและวิเคราะห์รูปแบบของนวัตกรรมการจัดการเรียนรู้ในศตวรรษที่ 21 แนวโน้มของนวัตกรรมในอนาคต ขั้นตอนการออกแบบและพัฒนาสร้างสรรค์นวัตกรรมเพื่อส่งเสริมการจัดการเรียนรู้ การพัฒนาและทดลองใช้นวัตกรรมที่หลากหลายเพื่อส่งเสริมการเรียนรู้  
 Concepts, principles and processes of learning management innovation development; research and analysis of learning management innovation models in the 21st century; trends of future innovations; procedures of innovative innovation design and development for enhancing learning management; development and experiment of innovation varieties for enhancing learning
- 1026113      การพัฒนาสังคมแห่งการเรียนรู้      3 (3-0-9)  
**Development of Learning Society**  
 สภาพและแนวโน้มการเปลี่ยนแปลงของสังคมโลกตามกระแสโลกาภิวัตน์ ผลกระทบที่มีต่อครอบครัวและชุมชน ระบบการเรียนรู้ในสังคมยุคใหม่ ลักษณะของสังคมแห่งการเรียนรู้ การพัฒนาตนเองให้เป็นบุคคลแห่งการเรียนรู้และผู้นำทางวิชาการ การจัดการความรู้ การสร้างเครือข่ายการเรียนรู้ บทบาทของโรงเรียนในการสร้างสรรค์สังคมแห่งการเรียนรู้  
 Change conditions and trends of global society according to globalization; effects on family and community; learning systems in modern society;

characteristics of learning society; self-development for becoming a person of learning and academic leader; knowledge management; creation of learning network; school roles in creating learning society

**1026114      การสร้างชุมชนแห่งการเรียนรู้ด้านหลักสูตรและการสอน      3 (3-0-9)**

**Creation of Learning Community on Curriculum and Instruction**

ความหมาย ความสำคัญ และคุณลักษณะสำคัญที่ทำให้เกิดชุมชนแห่งการเรียนรู้ กลยุทธ์การจัดการ และแนวทางการสร้างชุมชนแห่งการเรียนรู้ทางวิชาชีพ การพัฒนาองค์ความรู้ด้าน หลักสูตรและการสอนโดยใช้ชุมชนแห่งการเรียนรู้ การนำแนวคิดการสร้างชุมชนแห่งการเรียนรู้ด้าน หลักสูตรและการสอนไปปฏิบัติให้สอดคล้องกับบริบท

Meaning, importance and key characteristics of learning community; strategies, management and guidelines of creating professional learning community; development of curriculum and instruction knowledge by using Learning community; applications of creating learning community concepts in curriculum and instruction in accordance with the contexts

**1026212      การพัฒนาหลักสูตรการฝึกอบรมเพื่อการเรียนรู้      3 (3-0-9)**

**Development of Training Curriculum for Learning**

การประเมินความต้องการจำเป็นในการฝึกอบรม การออกแบบการฝึกอบรมที่ยึด ผู้เรียนเป็นฐาน การฝึกอบรมที่เน้นสถานศึกษาเป็นฐาน กระบวนการเรียนรู้ การเชื่อมโยงการ ฝึกอบรมเพื่อให้เกิดการเรียนรู้ การฝึกปฏิบัติการออกแบบหลักสูตรการฝึกอบรมที่ทำให้เกิดการ เรียนรู้ การประเมินหลักสูตรและกระบวนการฝึกอบรม

Assessment of training needs; designs of learner-based training; school-based training; learning processes; training linkage for establishing learning; practices of training curriculum designs for establishing learning; curriculum evaluation and training processes

1026213      การพัฒนาสมรรถนะความเป็นครูมืออาชีพ      3 (3-0-9)

**Professional Competency Development  
for Professional Teachers**

หลักการและแนวคิดเกี่ยวกับสมรรถนะ ความสำคัญของวิชาชีพครู สภาพงานครู มาตรฐานวิชาชีพครู คุณลักษณะของครูที่ดี คุณธรรม จริยธรรมและจรรยาบรรณวิชาชีพครู การเป็นแบบอย่างที่ดี มีจิตสาธารณะและเสียสละให้สังคม การจัดการความรู้เกี่ยวกับวิชาชีพครู การสร้างความก้าวหน้าและการพัฒนาวิชาชีพ การจัดการชั้นเรียนและการสร้างปฏิสัมพันธ์ระหว่างครูกับผู้เรียน

Principles and concepts of competency; importance of teaching professions; teachers' job conditions; standardizations of teaching professions; characteristics of good teachers; moral, ethics and codes of ethics of teaching professions; being a role model in having public mind and sacrifice for society; knowledge management of teaching professions; professional progression and development; classroom management and interaction between teachers and learners

**1.3) หมวดวิชาวิชาชีพครู**

1005103      การใช้ภาษาเพื่อการสื่อสารสำหรับครู      2 (2-0-6)

**Usages of Language for Teacher Communication**

การใช้ภาษาไทยและภาษาอังกฤษเพื่อการสื่อสาร ในการจัดการเรียนรู้ได้อย่างเหมาะสม สอดคล้องกับบริบทและความแตกต่างระหว่างบุคคลของผู้เรียนและผู้เรียนที่มีความต้องการจำเป็นพิเศษ หลักการและเทคนิคการฟัง การพูด การอ่าน การเขียนและภาษาท่าทาง เพื่อสื่อความหมายในการจัดการเรียนรู้และการสื่อสารในชั้นเรียน

Usages of Thai and English for communication in managing learning appropriately consistent with the context and individual differences of the learners and learners with special needs; principles and techniques of listening, speaking, reading, writing, and gesture language for communicating meaning of learning management and communication in the classroom

1005811 การฝึกปฏิบัติวิชาชีพครูระหว่างเรียน 1 (90)

**Professional Practicum during Studying**

สังเกตการจัดการเรียนรู้ จัดทำแผนการจัดการเรียนรู้เพื่อจุดประสงค์การสอนที่หลากหลายโดยคำนึงถึงความแตกต่างของผู้เรียนแต่ละบุคคล ส่งเสริมให้ผู้เรียนมีความใฝ่รู้ สร้างความรู้และนวัตกรรม ด้วยตนเอง ออกแบบเครื่องมือการวัดและประเมินผลการเรียนรู้ ตัดสินผลการเรียน การสอบภาคปฏิบัติและการให้คะแนน มุ่งพัฒนาและแก้ปัญหาผู้เรียนด้วยจิตวิญญาณความเป็นครู พัฒนาคือความเป็นครูมืออาชีพ ทดลองสอนในสถานการณ์จำลองและสถานการณ์จริงในสถานศึกษา

Observing the learning management, developing a learning management plan for various teaching purposes, along with taking into an account the differences of individual learners, encouraging learners to have knowledge and building knowledge and innovation are provided. Furthermore, designing tools to measure and evaluate learning outcomes, Judging the grades, practical exams and grading are included. Besides, aiming to develop and solving student problems with the spirit of a teacher, developing professional teachers, practicum both in simulation and real situations in educational institutions are demonstrated

1006803 การปฏิบัติการสอนในสถานศึกษา 1 3 (270)

**Teaching Practice in Educational Institutions I**

ปฏิบัติหน้าที่ครู บูรณาการความรู้และศาสตร์การสอนในการจัดทำแผนการจัดการเรียนรู้ที่สอดคล้องกับสาขาวิชาเฉพาะ เลือกใช้สื่อ นวัตกรรม วิทยาการจัดการเรียนรู้ จัดบรรยากาศการเรียนรู้ที่เหมาะสมและประยุกต์ใช้เทคโนโลยีที่เหมาะสมกับผู้เรียน มีส่วนร่วมในการพัฒนาหลักสูตรสถานศึกษา สร้างเครือข่ายความสัมพันธ์และความร่วมมือกับผู้ปกครองและชุมชน โดยอยู่บนพื้นฐานความแตกต่างทางวัฒนธรรม วัดและประเมินผลการเรียนรู้ รายงานผลการจัดการเรียนรู้ และรายงานผลพัฒนาผู้เรียนรายบุคคลอย่างเป็นระบบ จัดทำวิจัยในชั้นเรียน จัดทำโครงการเพื่อพัฒนาผู้เรียน

Performing duties of teachers by integrating knowledge and pedagogy to develop a lesson plan that is consistent with a particular field of study. Additionally, choosing innovative media, learning management science to provide suitable learning environment and apply technology suitable for students. Besides, participating in the development of school curriculum, connecting networks and collaborating with parents and communities based on cultural differences. Furthermore, measuring and assessing outcomes of learning and reporting the results

of individual learner development in systematic manner together with doing action research and learner development project.

1006804      การปฏิบัติการสอนในสถานศึกษา 2      3 (270)

### Teaching Practice in Educational Institutions II

ปฏิบัติหน้าที่ครูอย่างเข้มข้น บูรณาการความรู้และศาสตร์การสอนในการจัดทำแผนการจัดการเรียนรู้ที่สอดคล้องกับสาขาวิชาเฉพาะ เลือกใช้สื่อ นวัตกรรม วิทยาการจัดการเรียนรู้ จัดบรรยากาศการเรียนรู้ที่เหมาะสม และประยุกต์ใช้เทคโนโลยีที่เหมาะสมกับผู้เรียนมีส่วนร่วมในการพัฒนาหลักสูตรสถานศึกษา สร้างเครือข่ายความสัมพันธ์และความร่วมมือกับผู้ปกครองและชุมชน โดยอยู่บนพื้นฐานความแตกต่างทางวัฒนธรรม วัดและประเมินผลการเรียนรู้ รายงานผลการจัดการเรียนรู้ และรายงานผลพัฒนาผู้เรียนรายบุคคลอย่างเป็นระบบ จัดทำวิจัยในชั้นเรียน จัดทำโครงการอนุรักษ์วัฒนธรรมและภูมิปัญญาท้องถิ่น เข้าร่วมอบรมสัมมนาแลกเปลี่ยนเรียนรู้หรือแบ่งปันความรู้เพื่อพัฒนาคุณลักษณะความเป็นครูมืออาชีพ

Performing intensive duties of teacher by Integrating knowledge and pedagogy in developing a lesson plan that is consistent with a particular field of study. Additionally, choosing innovative media, learning management science to provide suitable learning environment and apply technology suitable for students. Besides, participating in the development of school curriculum, connecting networks and collaborating with parents and communities based on cultural differences. Furthermore, measuring and assessing outcomes of learning and reporting the results of individual learner development in systematic manner together with doing action research and learner development project. In addition, attending seminars and training, exchanging learning or sharing knowledge to develop qualified professional teacher

1035703      เทคโนโลยีดิจิทัลเพื่อการจัดการเรียนรู้      3 (3-0-9)

### Digital Technology for Learning Management

ความหมาย ความสำคัญ หลักการทฤษฎีและกลยุทธ์การใช้เทคโนโลยีดิจิทัลเพื่อออกแบบและพัฒนาเทคโนโลยีดิจิทัล ประยุกต์ใช้เทคโนโลยีสารสนเทศเพื่อการสื่อสาร การค้นคว้า การวิจัยและบูรณาการในการจัดการเรียนรู้

Studying about definition, significance, principles, theories and strategies for the use of digital technology to design and develop digital technology

including applying information technology for communication, research, and integration in learning management.

### 1.5) วิทยานิพนธ์

1026935	วิทยานิพนธ์	12
	<b>Thesis</b>	
	การศึกษาค้นคว้าวิจัยอย่างลุ่มลึกเกี่ยวกับประเด็นที่น่าสนใจในระดับท้องถิ่นหรือประเทศ เพื่อเพิ่มองค์ความรู้ในด้านหลักสูตรและการสอนโดยดำเนินการวิจัยภายใต้การแนะนำและการควบคุมดูแลอย่างใกล้ชิดของอาจารย์ที่ปรึกษา	
	In-depth studying and research on interesting issues at local or country levels for increasing knowledge of curriculum and instruction by conducting research under recommendations and closed supervision of advisors	

### 1.6) หมวดวิชาที่ไม่นับหน่วยกิต

1555101	ภาษาอังกฤษสำหรับนักศึกษาบัณฑิตศึกษา	3 (2-2-7)
	<b>English for Graduate Students</b>	
	การฝึกทักษะการพูด การฟัง การอ่านและการเขียนภาษาอังกฤษในทางวิชาการโดยใช้สื่อจากสิ่งพิมพ์และสื่ออิเล็กทรอนิกส์ การศึกษาจากกรณีศึกษา และการศึกษาค้นคว้าด้วยตนเอง	
	Practices of English speaking, listening, reading and writing skills in academic aspects by using printed and electronic media, case study and self-study	
4125101	คอมพิวเตอร์สำหรับนักศึกษาบัณฑิตศึกษา	3 (2-2-7)
	<b>Computer for Graduate Students</b>	
	ความรู้เกี่ยวกับระบบคอมพิวเตอร์ โปรแกรมสำเร็จรูป และการประยุกต์ใช้คอมพิวเตอร์ในงานต่าง ๆ ที่เกี่ยวข้องกับสาขาของผู้เรียน ความรู้เกี่ยวกับเทคโนโลยีสารสนเทศ เครือข่ายคอมพิวเตอร์และอินเทอร์เน็ต	
	Knowledge of computer systems, program and computer applications in various tasks related to the student's fields; knowledge of information technology, computer networks and the internet	



**ภาคผนวก ช**  
**ข้อบังคับคุรุสภาว่าด้วยมาตรฐานวิชาชีพ**  
**พ.ศ. 2562**

## ข้อบังคับคุรุสภา

ว่าด้วยมาตรฐานวิชาชีพ (ฉบับที่ ๔) พ.ศ. ๒๕๖๒

โดยที่เป็นการสมควรแก้ไขเพิ่มเติมข้อบังคับคุรุสภา ว่าด้วยมาตรฐานวิชาชีพ พ.ศ. ๒๕๕๖ ในส่วนของวิชาชีพครูเพื่อให้สอดคล้องกับการเปลี่ยนแปลงและทิศทางการศึกษาของชาติ

อาศัยอำนาจตามความในมาตรา ๙ (๑) และ (๑๑) (ฉ) และมาตรา ๔๙ แห่งพระราชบัญญัติสภาครูและบุคลากรทางการศึกษา พ.ศ. ๒๕๔๖ ประกอบกับมติคณะกรรมการคุรุสภา ในการประชุมครั้งที่ ๑๓/๒๕๖๑ เมื่อวันที่ ๑๗ ธันวาคม ๒๕๖๑ คุรุสภาโดยได้รับความเห็นชอบจากรัฐมนตรีว่าการกระทรวงศึกษาธิการ จึงออกข้อบังคับคุรุสภา ว่าด้วยมาตรฐานวิชาชีพไว้ ดังต่อไปนี้

ข้อ ๑ ข้อบังคับนี้เรียกว่า “ข้อบังคับคุรุสภา ว่าด้วยมาตรฐานวิชาชีพ (ฉบับที่ ๔) พ.ศ. ๒๕๖๒”

ข้อ ๒ ข้อบังคับนี้ให้ใช้บังคับตั้งแต่วันประกาศในราชกิจจานุเบกษาเป็นต้นไป

ข้อ ๓ ให้ยกเลิกความในบทนิยามคำว่า “มาตรฐานความรู้และประสบการณ์วิชาชีพ” “มาตรฐานการปฏิบัติงาน” และ “มาตรฐานการปฏิบัติตน” ในข้อ ๔ แห่งข้อบังคับคุรุสภา ว่าด้วยมาตรฐานวิชาชีพ พ.ศ. ๒๕๕๖ และให้ใช้ความต่อไปนี้แทน

“มาตรฐานความรู้และประสบการณ์วิชาชีพ หมายความว่า ข้อกำหนดเกี่ยวกับความรู้ และประสบการณ์ในการจัดการเรียนรู้ หรือการจัดการศึกษา ซึ่งผู้ประกอบการวิชาชีพทางการศึกษา รวมทั้งผู้ต้องการประกอบวิชาชีพทางการศึกษา ต้องมีเพียงพอที่สามารถนำไปใช้ในการประกอบวิชาชีพได้”

“มาตรฐานการปฏิบัติงาน หมายความว่า ข้อกำหนดเกี่ยวกับคุณลักษณะ หรือการแสดงผลการปฏิบัติงานและการพัฒนางาน ซึ่งผู้ประกอบการวิชาชีพทางการศึกษา รวมทั้งผู้ต้องการประกอบวิชาชีพทางการศึกษา ต้องปฏิบัติตาม เพื่อให้เกิดผลตามวัตถุประสงค์ และเป้าหมายการเรียนรู้ หรือการจัดการศึกษา รวมทั้งต้องฝึกฝนพัฒนาตนเองให้มีทักษะ หรือความชำนาญสูงขึ้นไปอย่างต่อเนื่อง”

“มาตรฐานการปฏิบัติตน หมายความว่า จรรยาบรรณของวิชาชีพที่กำหนดขึ้นเป็นแบบแผน ในการประพฤติปฏิบัติตน ซึ่งผู้ประกอบการวิชาชีพทางการศึกษา รวมทั้งผู้ต้องการประกอบวิชาชีพทางการศึกษา ต้องยึดถือปฏิบัติตาม เพื่อรักษาและส่งเสริมเกียรติคุณชื่อเสียง และฐานะของผู้ประกอบวิชาชีพทางการศึกษา ให้เป็นที่เชื่อถือศรัทธาแก่ผู้รับบริการและสังคม อันจะนำมาซึ่งเกียรติ และศักดิ์ศรีแห่งวิชาชีพ”

ข้อ ๔ ให้ยกเลิกความในข้อ ๖ แห่งข้อบังคับคุรุสภา ว่าด้วยมาตรฐานวิชาชีพ พ.ศ. ๒๕๕๖ และให้ใช้ความต่อไปนี้แทน

“ข้อ ๖ ผู้ประกอบวิชาชีพครู ต้องมีคุณวุฒิไม่ต่ำกว่าปริญญาตรีทางการศึกษา หรือเทียบเท่า หรือมีคุณวุฒิอื่นที่คุรุสภารับรอง โดยมีมาตรฐานความรู้และประสบการณ์วิชาชีพ ดังต่อไปนี้

(ก) มาตรฐานความรู้ ต้องมีความรอบรู้และเข้าใจในเรื่อง ดังต่อไปนี้

(๑) การเปลี่ยนแปลงบริบทของโลก สังคม และแนวคิดของปรัชญาเศรษฐกิจ

พอเพียง

(๒) จิตวิทยาพัฒนาการ จิตวิทยาการศึกษา และจิตวิทยาให้คำปรึกษา  
ในการวิเคราะห์และพัฒนาผู้เรียนตามศักยภาพ

(๓) เนื้อหาวิชาที่สอน หลักสูตร ศาสตร์การสอน และเทคโนโลยีดิจิทัล  
ในการจัดการเรียนรู้

(๔) การวัด ประเมินผลการเรียนรู้ และการวิจัยเพื่อแก้ปัญหาและพัฒนาผู้เรียน  
(๕) การใช้ภาษาไทย ภาษาอังกฤษเพื่อการสื่อสาร และใช้เทคโนโลยีดิจิทัล  
เพื่อการศึกษา

(๖) การออกแบบและการดำเนินการเกี่ยวกับงานประกันคุณภาพการศึกษา

(ข) มาตรฐานประสบการณ์วิชาชีพ ผ่านการปฏิบัติการสอนในสถานศึกษา  
ตามหลักสูตรปริญญาทางการศึกษาเป็นเวลาไม่น้อยกว่าหนึ่งปี และผ่านเกณฑ์การประเมินปฏิบัติ การสอน  
ตามหลักเกณฑ์ วิธีการ และเงื่อนไขที่คณะกรรมการคุรุสภากำหนด ดังต่อไปนี้

(๑) การฝึกปฏิบัติวิชาชีพระหว่างเรียน

(๒) การปฏิบัติการสอนในสถานศึกษาในสาขาวิชาเฉพาะ

ข้อ ๕ ให้ยกเลิกความในข้อ ๑๐ แห่งข้อบังคับคุรุสภา ว่าด้วยมาตรฐานวิชาชีพ พ.ศ. ๒๕๕๖  
และให้ใช้ความต่อไปนี้แทน

“ข้อ ๑๐ รายละเอียดของมาตรฐานความรู้และประสบการณ์วิชาชีพให้เป็นไปตามที่  
คณะกรรมการคุรุสภากำหนด”

ข้อ ๖ ให้ยกเลิกความในข้อ ๑๑ แห่งข้อบังคับคุรุสภา ว่าด้วยมาตรฐานวิชาชีพ พ.ศ. ๒๕๕๖  
และให้ใช้ความต่อไปนี้แทน

“ข้อ ๑๑ ผู้ประกอบวิชาชีพครู ต้องมีมาตรฐานการปฏิบัติงาน ดังนี้

(ก) การปฏิบัติหน้าที่ครู

(๑) มุ่งมั่นพัฒนาผู้เรียน ด้วยจิตวิญญาณความเป็นครู

(๒) ประพฤติตนเป็นแบบอย่างที่ดี มีคุณธรรม จริยธรรม และมีความเป็น

พลเมืองที่เข้มแข็ง

(๓) ส่งเสริมการเรียนรู้ เอาใจใส่ และยอมรับความแตกต่างของผู้เรียนแต่ละบุคคล

(๔) สร้างแรงบันดาลใจผู้เรียนให้เป็นผู้ใฝ่เรียนรู้ และผู้สร้างนวัตกรรม

(๕) พัฒนาตนเองให้มีความรอบรู้ ทันสมัย และทันต่อการเปลี่ยนแปลง

(ข) การจัดการเรียนรู้

(๑) พัฒนาหลักสูตรสถานศึกษา การจัดการเรียนรู้ สื่อ การวัดและประเมินผล  
การเรียนรู้

(๒) บูรณาการความรู้และศาสตร์การสอนในการวางแผนและจัดการเรียนรู้  
ที่สามารถพัฒนาผู้เรียนให้มีปัญญาผู้คิด และมีความเป็นนวัตกรรม

(๓) ดูแล ช่วยเหลือ และพัฒนาผู้เรียนเป็นรายบุคคลตามศักยภาพ สามารถรายงานผลการพัฒนาคุณภาพผู้เรียนได้อย่างเป็นระบบ

(๔) จัดกิจกรรมและสร้างบรรยากาศการเรียนรู้ให้ผู้เรียนมีความสุขในการเรียน โดยตระหนักถึงสุขภาวะของผู้เรียน

(๕) วิจัย สร้างนวัตกรรม และประยุกต์ใช้เทคโนโลยีดิจิทัลให้เกิดประโยชน์ต่อการเรียนรู้ของผู้เรียน

(๖) ปฏิบัติงานร่วมกับผู้อื่นอย่างสร้างสรรค์และมีส่วนร่วมในกิจกรรมการพัฒนาศึกษา

(ค) ความสัมพันธ์กับผู้ปกครองและชุมชน

(๑) ร่วมมือกับผู้ปกครองในการพัฒนาและแก้ปัญหาผู้เรียนให้มีคุณลักษณะที่พึงประสงค์

(๒) สร้างเครือข่ายความร่วมมือกับผู้ปกครองและชุมชน เพื่อสนับสนุนการเรียนรู้ที่มีคุณภาพของผู้เรียน

(๓) ศึกษา เข้าถึงบริบทของชุมชน และสามารถอยู่ร่วมกันบนพื้นฐานความแตกต่างทางวัฒนธรรม

(๔) ส่งเสริม อนุรักษ์วัฒนธรรม และภูมิปัญญาท้องถิ่น

ข้อ ๗ ข้อบังคับฉบับนี้ไม่กระทบสิทธิและหน้าที่ของผู้ได้รับและผู้ขอรับใบอนุญาตประกอบวิชาชีพครูที่ใช้มาตรฐานวิชาชีพตามข้อบังคับคุรุสภา ว่าด้วยมาตรฐานวิชาชีพ พ.ศ. ๒๕๕๖ และที่แก้ไขเพิ่มเติม (ฉบับที่ ๒) พ.ศ. ๒๕๖๑ และ (ฉบับที่ ๓) พ.ศ. ๒๕๖๑

ประกาศ ณ วันที่ ๑๓ กุมภาพันธ์ พ.ศ. ๒๕๖๒

ธีระเกียรติ เจริญเศรษฐศิลป์

รัฐมนตรีว่าการกระทรวงศึกษาธิการ

ประธานกรรมการคุรุสภา

**ภาคผนวก ซ**  
**ข้อบังคับคุรุสภาว่าด้วยจรรยาบรรณของวิชาชีพ**  
**พ.ศ. 2556**

## ข้อบังคับคุรุสภา

ว่าด้วยจรรยาบรรณของวิชาชีพ พ.ศ. ๒๕๕๖

โดยที่เป็นการสมควรยกเลิกข้อบังคับคุรุสภา ว่าด้วยมาตรฐานวิชาชีพและจรรยาบรรณของวิชาชีพ พ.ศ. ๒๕๔๘

อาศัยอำนาจตามความในมาตรา ๙ วรรคหนึ่ง (๑) (๑๑) (จ) และมาตรา ๕๐ แห่งพระราชบัญญัติสภาครูและบุคลากรทางการศึกษา พ.ศ. ๒๕๔๖ ประกอบกับมติคณะกรรมการคุรุสภา ในการประชุมครั้งที่ ๕/๒๕๕๖ วันที่ ๑๖ พฤษภาคม ๒๕๕๖ โดยความเห็นชอบของรัฐมนตรีว่าการกระทรวงศึกษาธิการ คณะกรรมการคุรุสภาจึงออกข้อบังคับคุรุสภา ว่าด้วยจรรยาบรรณของวิชาชีพ ดังต่อไปนี้

ข้อ ๑ ข้อบังคับนี้เรียกว่า “ข้อบังคับคุรุสภา ว่าด้วยจรรยาบรรณของวิชาชีพ พ.ศ. ๒๕๕๖”

ข้อ ๒ ข้อบังคับนี้ให้ใช้บังคับตั้งแต่วันประกาศในราชกิจจานุเบกษาเป็นต้นไป

ข้อ ๓ ให้ยกเลิกข้อบังคับคุรุสภา ว่าด้วยมาตรฐานวิชาชีพและจรรยาบรรณของวิชาชีพ พ.ศ. ๒๕๔๘

ข้อบังคับคุรุสภานับได้อ้างอิงข้อบังคับคุรุสภานับที่ยกเลิกแล้วตามวรรคหนึ่ง รวมทั้งระเบียบหรือประกาศใดที่ออกภายใต้ข้อบังคับดังกล่าว ให้ถือว่าอ้างอิงข้อบังคับคุรุสภา ว่าด้วยมาตรฐานวิชาชีพ พ.ศ. ๒๕๕๖ หรือข้อบังคับคุรุสภา ว่าด้วยจรรยาบรรณของวิชาชีพ พ.ศ. ๒๕๕๖ แล้วแต่กรณี

ข้อ ๔ ในข้อบังคับนี้

“วิชาชีพ” หมายความว่า วิชาชีพทางการศึกษาที่ทำหน้าที่หลักทางด้านการเรียนการสอน และการส่งเสริมการเรียนรู้ของผู้เรียนด้วยวิธีการต่าง ๆ รวมทั้งการรับผิดชอบการบริหารสถานศึกษา ในสถานศึกษาปฐมวัย ขั้นพื้นฐาน และอุดมศึกษาที่ต่ำกว่าปริญญา ทั้งของรัฐและเอกชน และการบริหาร การศึกษานอกสถานศึกษาในระดับเขตพื้นที่การศึกษา ตลอดจนการสนับสนุนการศึกษาให้ บริการ หรือปฏิบัติงานเกี่ยวเนื่องกับการจัดกระบวนการเรียนการสอน การนิเทศ และการบริหารการศึกษา ในหน่วยงานการศึกษาต่าง ๆ

“ผู้ประกอบวิชาชีพทางการศึกษา” หมายความว่า ครู ผู้บริหารสถานศึกษา ผู้บริหารการศึกษา และบุคลากรทางการศึกษาอื่น ซึ่งได้รับใบอนุญาตเป็นผู้ประกอบวิชาชีพตามพระราชบัญญัติสภาครู และบุคลากรทางการศึกษา พ.ศ. ๒๕๔๖

“ครู” หมายความว่า บุคคลซึ่งประกอบวิชาชีพหลักทางด้านการเรียนการสอนและการส่งเสริม การเรียนรู้ของผู้เรียนด้วยวิธีการต่าง ๆ ในสถานศึกษาปฐมวัย ขั้นพื้นฐาน และอุดมศึกษาที่ต่ำกว่าปริญญา ทั้งของรัฐและเอกชน

“ผู้บริหารสถานศึกษา” หมายความว่า บุคคลซึ่งปฏิบัติงานในตำแหน่งผู้บริหารสถานศึกษา ภายในเขตพื้นที่การศึกษา และสถานศึกษาอื่นที่จัดการศึกษาปฐมวัย ชั้นพื้นฐาน และอุดมศึกษาที่ต่ำกว่าปริญญา ทั้งของรัฐและเอกชน

“ผู้บริหารการศึกษา” หมายความว่า บุคคลซึ่งปฏิบัติงานในตำแหน่งผู้บริหารนอกสถานศึกษา ในระดับเขตพื้นที่การศึกษา

“บุคลากรทางการศึกษาอื่น” หมายความว่า บุคคลซึ่งทำหน้าที่สนับสนุนการศึกษา ให้บริการ หรือปฏิบัติงานเกี่ยวเนื่องกับการจัดกระบวนการเรียนการสอน การนิเทศ และการบริหารการศึกษา ในหน่วยงานการศึกษาต่าง ๆ ซึ่งหน่วยงานการศึกษากำหนดตำแหน่งให้ต้องมีคุณวุฒิทางการศึกษา

“จรรยาบรรณของวิชาชีพ” หมายความว่า มาตรฐานการปฏิบัติตนที่กำหนดขึ้นเป็นแบบแผน ในการประพฤติตน ซึ่งผู้ประกอบการวิชาชีพทางการศึกษาต้องปฏิบัติตาม เพื่อรักษาและส่งเสริมเกียรติคุณชื่อเสียง และฐานะของผู้ประกอบวิชาชีพทางการศึกษาให้เป็นที่เชื่อถือศรัทธาแก่ผู้รับบริการและสังคม อันจะนำมา ซึ่งเกียรติและศักดิ์ศรีแห่งวิชาชีพ

ข้อ ๕ ให้ประธานกรรมการคุรุสภารักษากฎการตามข้อบังคับนี้ และให้มีอำนาจออกระเบียบ ประกาศ หรือคำสั่งเพื่อปฏิบัติตามข้อบังคับนี้ รวมทั้งให้มีอำนาจตีความและวินิจฉัยชี้ขาดปัญหา เกี่ยวกับการปฏิบัติตามที่กำหนดไว้ในข้อบังคับ

ข้อ ๖ ผู้ประกอบวิชาชีพทางการศึกษา ต้องประพฤติตนตามจรรยาบรรณของวิชาชีพ และแบบแผนพฤติกรรมตามจรรยาบรรณของวิชาชีพ

#### หมวด ๑

##### จรรยาบรรณต่อตนเอง

ข้อ ๗ ผู้ประกอบวิชาชีพทางการศึกษา ต้องมีวินัยในตนเอง พัฒนาตนเองด้านวิชาชีพ บุคลิกภาพ และวิสัยทัศน์ ให้ทันต่อการพัฒนาทางวิทยาการ เศรษฐกิจ สังคม และการเมืองอยู่เสมอ

#### หมวด ๒

##### จรรยาบรรณต่อวิชาชีพ

ข้อ ๘ ผู้ประกอบวิชาชีพทางการศึกษา ต้องรัก ศรัทธา ซื่อสัตย์สุจริต รับผิดชอบต่อวิชาชีพ และเป็นสมาชิกที่ดีขององค์กรวิชาชีพ

#### หมวด ๓

##### จรรยาบรรณต่อผู้รับบริการ

ข้อ ๙ ผู้ประกอบวิชาชีพทางการศึกษา ต้องรัก เมตตา เอาใจใส่ ช่วยเหลือ ส่งเสริม ให้กำลังใจแก่ศิษย์ และผู้รับบริการ ตามบทบาทหน้าที่โดยเสมอหน้า

ข้อ ๑๐ ผู้ประกอบวิชาชีพทางการศึกษา ต้องส่งเสริมให้เกิดการเรียนรู้ ทักษะ และนิสัย ที่ถูกต้องดีงามแก่ศิษย์ และผู้รับบริการ ตามบทบาทหน้าที่อย่างเต็มความสามารถ ด้วยความบริสุทธิ์ใจ

ข้อ ๑๑ ผู้ประกอบวิชาชีพทางการศึกษา ต้องประพฤติปฏิบัติตนเป็นแบบอย่างที่ดี ทั้งทางกาย วาจา และจิตใจ

ข้อ ๑๒ ผู้ประกอบวิชาชีพทางการศึกษา ต้องไม่กระทำความผิดเป็นปฏิปักษ์ต่อความเจริญทางกาย สติปัญญา จิตใจ อารมณ์ และสังคมของศิษย์ และผู้รับบริการ

ข้อ ๑๓ ผู้ประกอบวิชาชีพทางการศึกษา ต้องให้บริการด้วยความจริงใจและเสมอภาค โดยไม่เรียกรับ หรือยอมรับผลประโยชน์จากการใช้ตำแหน่งหน้าที่โดยมิชอบ

#### หมวด ๔

#### จรรยาบรรณต่อผู้ร่วมประกอบวิชาชีพ

ข้อ ๑๔ ผู้ประกอบวิชาชีพทางการศึกษา พึงช่วยเหลือเกื้อกูลซึ่งกันและกันอย่างสร้างสรรค์ โดยยึดมั่นในระบบคุณธรรม สร้างความสามัคคีในหมู่คณะ

#### หมวด ๕

#### จรรยาบรรณต่อสังคม

ข้อ ๑๕ ผู้ประกอบวิชาชีพทางการศึกษา พึงประพฤติปฏิบัติตนเป็นผู้นำในการอนุรักษ์ และพัฒนาเศรษฐกิจ สังคม ศาสนา ศิลปวัฒนธรรม ภูมิปัญญา สิ่งแวดล้อม รักษาผลประโยชน์ ของส่วนรวม และยึดมั่นในการปกครองระบอบประชาธิปไตยอันมีพระมหากษัตริย์ทรงเป็นประมุข

ประกาศ ณ วันที่ ๑๙ กันยายน พ.ศ. ๒๕๕๖

ศาสตราจารย์ไพฑูรย์ สินลารัตน์

ประธานกรรมการคุรุสภา



## ภาคผนวก ฅ

ประกาศคຸรุสภา เรื่อง การรับรองปริญญาและ  
ประกาศนียบัตรทางการศึกษาเพื่อการประกอบวิชาชีพ  
พ.ศ. 2557



## ประกาศคุรุสภา

เรื่อง การรับรองปริญญาและประกาศนียบัตรทางการศึกษาเพื่อการประกอบวิชาชีพ

พ.ศ. ๒๕๕๗

อาศัยอำนาจตามความในมาตรา ๕ (๗) และมาตรา ๒๐ (๑) แห่งพระราชบัญญัติสภาครูและบุคลากรทางการศึกษา พ.ศ. ๒๕๔๖ ประกอบกับมติคณะกรรมการคุรุสภา ในการประชุมครั้งที่ ๑๖/๒๕๕๖ วันที่ ๑๕ ธันวาคม ๒๕๕๖ คุรุสภาจึงกำหนดเกณฑ์การรับรองปริญญาและประกาศนียบัตรทางการศึกษาเพื่อการประกอบวิชาชีพไว้ ดังต่อไปนี้

### ข้อ ๑ ให้ยกเลิก

- (๑) ประกาศคุรุสภา เรื่อง การรับรองปริญญาและประกาศนียบัตรทางการศึกษาเพื่อการประกอบวิชาชีพ
- (๒) ประกาศคุรุสภา เรื่อง การรับรองปริญญาและประกาศนียบัตรทางการศึกษาเพื่อการประกอบวิชาชีพ (ฉบับที่ ๒)
- (๓) ประกาศคุรุสภา เรื่อง การรับรองปริญญาและประกาศนียบัตรทางการศึกษาเพื่อการประกอบวิชาชีพ (ฉบับที่ ๓)

### ข้อ ๒ นอกจากจะกำหนดไว้เป็นอย่างอื่น ในประกาศนี้

“เกณฑ์การรับรอง” หมายความว่า เกณฑ์การรับรองปริญญาตรี โท และเอกทางการศึกษา ประกาศนียบัตร “ปริญญา” หมายความว่า ปริญญาตรี โท และเอกทางการศึกษา หรือที่เรียกชื่ออย่างอื่น ซึ่งกำหนดให้มีการปฏิบัติการสอนในสถานศึกษาตามหลักสูตรเป็นเวลาไม่น้อยกว่าหนึ่งปีในสาขาวิชาชีพครู และมีการปฏิบัติการวิชาชีพในสาขาบริหารการศึกษา

“ประกาศนียบัตร” หมายความว่า ประกาศนียบัตรบัณฑิตวิชาชีพครู หรือที่เรียกชื่ออย่างอื่น

“หลักสูตร” หมายความว่า หลักสูตรปริญญาตรี โท และเอกทางการศึกษา ประกาศนียบัตรชั้นครู

“สถาบัน” หมายความว่า มหาวิทยาลัย วิทยาลัย สถาบัน บัณฑิตวิทยาลัย คณะ หรือหน่วยงาน ที่เรียกชื่ออย่างอื่นที่มีฐานะเทียบเท่า ซึ่งจัดการศึกษาตามหลักสูตรปริญญา หรือประกาศนียบัตร

“การปฏิบัติการสอน” หมายความว่า การสอนในสถานศึกษาในสาขาวิชาเฉพาะหรือวิชาเอกตามหลักสูตรปริญญาหรือประกาศนียบัตร เป็นเวลาไม่น้อยกว่าหนึ่งปีการศึกษาในสถานศึกษาที่มีคุณสมบัติตามที่คณะกรรมการกำหนด

“คณะกรรมการ” หมายความว่า คณะกรรมการคุรุสภา

“คณะอนุกรรมการ” หมายความว่า คณะอนุกรรมการที่คณะกรรมการแต่งตั้งให้มี หน้าที่ประเมิน เพื่อการรับรองปริญญา หรือประกาศนียบัตรบัณฑิตทางการ ศึกษา รวมทั้งพิจารณาเปรียบเทียบมาตรฐาน องค์ประกอบและรายละเอียดอื่น ๆ ในกรณีที่สถาบันจัดการศึกษาที่ต่างไปจากมาตรฐานที่กำหนด

“เลขานุการ” หมายความว่า เลขานุการคณบดี

ข้อ ๓ การรับรองปริญญาหรือประกาศนียบัตร พิจารณาจากมาตรฐาน ๓ ด้าน ดังนี้

- (๑) มาตรฐานหลักสูตร
- (๒) มาตรฐานการผลิต
- (๓) มาตรฐานบัณฑิต

องค์ประกอบของมาตรฐานและเกณฑ์การรับรองตามวรรคหนึ่ง การขอ รับการ รับรอง และ การติดตามผลการรับรองให้เป็นไปตามรายละเอียดแนบท้ายประกาศนี้

ข้อ ๔ หลักสูตรปริญญา หรือประกาศนียบัตรที่จะเสนอให้คณบดีรับรอง ต้องเป็นหลักสูตร ที่ ได้รับความเห็นชอบหรือได้รับอนุมัติจากสภาสถาบัน

ข้อ ๕ สถานที่เปิดสอนหลักสูตรปริญญาหรือประกาศนียบัตรทางการศึกษาต้องได้รับความเห็นชอบ หรือได้รับอนุมัติจากสภาสถาบัน

ข้อ ๖ ผู้สำเร็จการศึกษาที่ได้รับปริญญาหรือประกาศนียบัตรที่คณบดีให้การรับรอง ซึ่งเป็นไปตาม เกณฑ์การรับรองในข้อ ๓ ต้องผ่านการทดสอบเพื่อขอรับใบอนุญาตประกอบวิชาชีพตามที่คณบดีกำหนด

ข้อ ๗ สถาบันที่ประสงค์จะขอรับการประเมินเพื่อรับรองปริญญาหรือประกาศนียบัตร ให้ยื่นคำขอ เป็นหนังสือ พร้อมทั้งจัดส่งเอกสารตามแบบที่คณบดีกำหนดต่อเลขานุการก่อนเปิดสอนไม่น้อยกว่า ๖๐ วัน

ข้อ ๘ ให้คณะกรรมการแต่งตั้งคณะอนุกรรมการเพื่อทำหน้าที่ประเมินเพื่อรับรอง ประกอบด้วย

(๑) ประธานอนุกรรมการซึ่งมีความรู้และประสบการณ์ด้านบริหารจัดการการศึกษาและ มาตรฐานวิชาชีพ โดยมีตำแหน่งทางวิชาการไม่ต่ำกว่า รองศาสตราจารย์ หรือดำรงตำแหน่ง หรือเคยดำรง ตำแหน่งทางการบริหารในระดับอุดมศึกษาไม่ต่ำกว่าคณบดีหรือเทียบเท่า

(๒) อนุกรรมการ จำนวนไม่น้อยกว่า สี่คน ซึ่งเป็นผู้ทรงคุณวุฒิ หรือเป็นผู้มีความรู้และ ประสบการณ์ด้านบริหารจัดการการศึกษา ด้านวิชาการ หรือด้านกรณีพิเศษการศึกษา ในระดับอุดมศึกษา

(๓) อนุกรรมการจากกรรมการคณบดี จำนวนไม่เกินสองคน

ให้เลขานุการแต่งตั้งพนักงานเจ้าหน้าที่คณบดีคนหนึ่งเป็น อนุกรรมการและเลขานุการ

ข้อ ๙ คณะอนุกรรมการอาจขอข้อมูลเพิ่มเติม หรือให้สถาบันชี้แจงรายละเอียดเพิ่มเติมประกอบ การพิจารณาด้วยก็ได้โดยสถาบันจะต้องส่งข้อมูลเพิ่มเติมภายใน ๑๕ วัน

ข้อ ๑๐ เมื่อคณะอนุกรรมการประเมิน มาตรฐานหลักสูตรและมาตรฐานการผลิต แล้วให้เสนอ คณะกรรมการพิจารณาต่อไปโดยเร็ว

ข้อ ๑๑ เมื่อคณะกรรมการให้การรับรองปริญญาและประกาศนียบัตรทางการศึกษาแล้ว ให้เลขาธิการจัดทำประกาศนียบัตรและแจ้งให้สถาบันทราบ

ในกรณีที่คณะกรรมการเห็นว่า ผลการประเมินไม่เป็นไปตามเกณฑ์ ให้เลขาธิการแจ้งให้สถาบันปรับปรุงให้เป็นไปตามเกณฑ์ภายในระยะเวลาที่คณะกรรมการกำหนด

ข้อ ๑๒ ในกรณีที่สถาบันเปลี่ยนแปลงรายละเอียดที่ได้รับการรับรองแล้ว ให้แจ้งการเปลี่ยนแปลงเป็นหนังสือต่อเลขาธิการ เพื่อดำเนินการประเมินตามที่มีการเปลี่ยนแปลง หรือในกรณีที่คณะกรรมการติดตามผลการรับรอง ให้นำความในข้อ ๗ ข้อ ๘ ข้อ ๙ ข้อ ๑๐ และข้อ ๑๑ มาใช้บังคับโดยอนุโลม

คณะกรรมการอาจเพิกถอนการรับรองตามข้อ ๑๑ หากผลการประเมินตามวรรคหนึ่งไม่เป็นไปตามเกณฑ์ที่กำหนด โดยจัดทำประกาศนียบัตรและแจ้งให้สถาบันทราบ

ข้อ ๑๓ การรับรองปริญญาหรือประกาศนียบัตรของแต่ละสถาบันไม่เกินคราวละห้าปี และสถาบันต้องขอรับการประเมินใหม่ก่อนครบกำหนดไม่น้อยกว่า ๖๐ วัน

ข้อ ๑๔ การดำเนินงานรับรองปริญญาหรือประกาศนียบัตรของแต่ละสถาบันต้องให้แล้วเสร็จภายใน ๑๘๐ วัน

ข้อ ๑๕ สถาบันจะต้องส่งข้อมูลหลังการรับรองตามที่คุรุสภากำหนด โดยคณะกรรมการจะไปติดตามผลเชิงประจักษ์ ไม่น้อยกว่าหลักสูตรละ ๑ ครั้ง

ข้อ ๑๖ ปริญญาและประกาศนียบัตรที่คุรุสภาให้การรับรอง เป็นคุณวุฒิที่ขอรับใบอนุญาตประกอบวิชาชีพได้ตามเกณฑ์ที่คุรุสภากำหนด

ให้สถาบันเสนอรายชื่อผู้ได้รับปริญญา หรือประกาศนียบัตรในแต่ละปีการศึกษาเพื่อประกอบการขอรับใบอนุญาตประกอบวิชาชีพต่อเลขาธิการ

ข้อ ๑๗ หากสถาบันยังปรับปรุงหลักสูตรไม่แล้วเสร็จตามประกาศนี้ ให้ใช้เกณฑ์การรับรองตามประกาศคุรุสภา เรื่อง การรับรองปริญญาและประกาศนียบัตรทางการศึกษาเพื่อการประกอบวิชาชีพ (ประกาศ ณ วันที่ ๒๕ พฤษภาคม พ.ศ.๒๕๔๙) ทั้งนี้ ต้องไม่เกินสามปีหลังจากวันที่ประกาศนี้ใช้บังคับ

ข้อ ๑๘ ในกรณีที่ไม่เป็นไปตามประกาศข้อใดข้อหนึ่งให้คณะกรรมการพิจารณาเป็นกรณี ๆ ไป

ประกาศ ณ วันที่ ๓๑ มกราคม พ.ศ.๒๕๕๗

(ศาสตราจารย์ไพฑูรย์ สินดารัตน์)

ประธานกรรมการคุรุสภา

มาตรฐานและเกณฑ์การรับรอง การขอรับการรับรอง และการติดตามผลการรับรอง  
 ปริญญาและประกาศนียบัตรทางการศึกษา  
 รายละเอียดแนบท้ายประกาศครุสภา เรื่อง การรับรองปริญญาและประกาศนียบัตรทางการศึกษา  
 เพื่อการประกอบวิชาชีพ พ.ศ.๒๕๕๗

ส่วนที่ ๑ มาตรฐานและเกณฑ์การรับรอง

ประกอบด้วย ๓ ตอน คือ (๑) มาตรฐานหลักสูตร (๒) มาตรฐานการผลิต และ (๓) มาตรฐานบัณฑิต ดังนี้

ตอนที่ ๑ : มาตรฐานหลักสูตร

มาตรฐานหลักสูตร	เกณฑ์การรับรอง
<p><b>ก. วิชาชีพครู</b></p> <p><b>๑. โครงสร้างของหลักสูตร</b></p> <p><b>๑.๑ ปริญญาตรี (~๕ ปี)</b></p> <p>(๑) จำนวนหน่วยกิตรวม ไม่น้อยกว่า ๑๖๐ หน่วยกิต</p> <p>(๒) หมวดวิชาศึกษาทั่วไป ไม่น้อยกว่า ๓๐ หน่วยกิต</p> <p>(๓) หมวดวิชาเฉพาะด้าน ไม่น้อยกว่า ๑๒๔ หน่วยกิต</p> <p>(๓.๑) วิชาชีพครู ไม่น้อยกว่า ๔๖ หน่วยกิต (รายวิชา ไม่น้อยกว่า ๓๔ หน่วยกิต ปฏิบัติการสอน ไม่น้อยกว่า ๑๒ หน่วยกิต)</p> <p>(๓.๒) วิชาเอก ไม่น้อยกว่า ๑๘ หน่วยกิต (ถ้าเป็นวิชาเอกคู่ ไม่น้อยกว่าวิชาเอกละ ๑๘ หน่วยกิต)</p> <p>(๔) หมวดวิชาเลือกเสรี ไม่น้อยกว่า ๖ หน่วยกิต</p> <p><b>๑.๒ ปริญญาตรีควบโท (~๖ ปี)</b></p> <p>(๑) จำนวนหน่วยกิตรวม ไม่น้อยกว่า ๑๘๐ หน่วยกิต</p> <p>(๒) หมวดวิชาศึกษาทั่วไป ไม่น้อยกว่า ๓๐ หน่วยกิต</p> <p>(๓) หมวดวิชาเฉพาะด้าน ไม่น้อยกว่า ๑๓๒ หน่วยกิต</p> <p>(๓.๑) วิชาชีพครู ไม่น้อยกว่า ๔๖ หน่วยกิต (รายวิชา ไม่น้อยกว่า ๓๔ หน่วยกิต ปฏิบัติการสอน ไม่น้อยกว่า ๑๒ หน่วยกิต)</p> <p>(๓.๒) วิชาเอก ไม่น้อยกว่า ๘๖ หน่วยกิต (ถ้าเป็นวิชาเอกคู่ ไม่น้อยกว่าวิชาเอกละ ๔๓ หน่วยกิต)</p> <p>(๔) หมวดวิชาเลือกเสรี ไม่น้อยกว่า ๖ หน่วยกิต</p> <p>(๕) วิทยานิพนธ์ หรือสารนิพนธ์ ไม่น้อยกว่า ๑๒ หน่วยกิต</p>	<p><b>๑. มาตรฐานหลักสูตร</b></p> <p><b>๑.๑ โครงสร้างหลักสูตรวิชาชีพครู</b></p> <p>(หลักสูตรปริญญาตรี ๕ ปี และ ปริญญาตรีควบโท ๖ ปี)</p> <p>(๑) มีจำนวนหน่วยกิตไม่น้อยกว่า มาตรฐาน</p> <p>(๒) มีการกำหนดจำนวนหน่วยกิตที่ให้ เทียบโอนได้ตามเกณฑ์ สกอ. และ ต้องเป็นวิชาที่เรียนมาแล้วไม่เกิน ๕ ปี</p> <p>(๓) มีการลงทะเบียนเรียนแต่ละภาค การศึกษาตามเกณฑ์ของ สกอ.</p> <p>(๔) มีการกำหนดให้การทำวิทยานิพนธ์ หรือสารนิพนธ์ เป็นงานเดี่ยว และมีกรรมการสอบวิทยานิพนธ์ ตามเกณฑ์ สกอ. (สำหรับหลักสูตร ปริญญาตรีควบโท ๖ ปี)</p>

มาตรฐานหลักสูตร	เกณฑ์การรับรอง
<p><b>๑.๓ ประกาศนียบัตรบัณฑิต</b></p> <p>(๑) จำนวนหน่วยกิตรวม ไม่น้อยกว่า ๓๓ หน่วยกิต</p> <p>(๒) รายวิชา ไม่น้อยกว่า ๒๗ หน่วยกิต</p> <p>(๓) ปฏิบัติการสอน ไม่น้อยกว่า ๖ หน่วยกิต</p> <p><b>๑.๔ ปริญญาโท (~๒ ปี)</b></p> <p>(๑) จำนวนหน่วยกิตรวม ไม่น้อยกว่า ๔๕ หน่วยกิต</p> <p>(๒) รายวิชา ไม่น้อยกว่า ๓๓ หน่วยกิต (รายวิชาไม่น้อยกว่า ๒๗ หน่วยกิต ปฏิบัติการสอนไม่น้อยกว่า ๖ หน่วยกิต)</p> <p>(๓) วิทยานิพนธ์ ไม่น้อยกว่า ๑๒ หน่วยกิต หรือสารนิพนธ์ ๓ - ๖ หน่วยกิต</p> <p><b>๑.๕ ปริญญาโทควบเอก (~๔ ปี)</b></p> <p>(๑) จำนวนหน่วยกิตรวม ไม่น้อยกว่า ๗๖ หน่วยกิต</p> <p>(๒) รายวิชา ไม่น้อยกว่า ๔๐ หน่วยกิต (รายวิชาไม่น้อยกว่า ๓๒ หน่วยกิต ปฏิบัติการสอนไม่น้อยกว่า ๘ หน่วยกิต)</p> <p>(๓) วิทยานิพนธ์ ไม่น้อยกว่า ๓๖ หน่วยกิต</p> <p><b>๑.๖ ปริญญาเอก (~๓ ปี)</b></p> <p>(๑) จำนวนหน่วยกิตรวม ไม่น้อยกว่า ๖๕ หน่วยกิต</p> <p>(๒) รายวิชา ไม่น้อยกว่า ๓๓ หน่วยกิต (รายวิชาไม่น้อยกว่า ๒๗ หน่วยกิต ปฏิบัติการสอนไม่น้อยกว่า ๖ หน่วยกิต)</p> <p>(๓) วิทยานิพนธ์ ไม่น้อยกว่า ๓๖ หน่วยกิต</p>	<p><b>๑.๒ โครงสร้างหลักสูตรวิชาชีพครู</b></p> <p>(หลักสูตรประกาศนียบัตรบัณฑิต ปริญญาโท ปริญญาโทควบเอก ๔ ปี และปริญญาเอก)</p> <p>(๑) มีจำนวนหน่วยกิตไม่น้อยกว่า มาตรฐาน</p> <p>(๒) มีการกำหนดจำนวนหน่วยกิตที่ให้ เทียบโอน ตามเกณฑ์ สกอ. และ ต้องเป็นวิชาที่เรียนมาแล้วไม่เกิน ๕ ปี กรณีหลักสูตร ประกาศนียบัตรบัณฑิตวิชาชีพครู เป็นหลักสูตรเฉพาะ จะต้องเรียนให้ ตามที่กำหนด ไม่สามารถเทียบโอน</p> <p>(๓) มีการลงทะเบียนเรียนในแต่ละ ภาคการศึกษาตามเกณฑ์ของ สกอ.</p> <p>(๔) มีการกำหนดให้ทำวิทยานิพนธ์ หรือสารนิพนธ์ เป็นงานเดี่ยว และมีกรรมการสอบวิทยานิพนธ์ ตามเกณฑ์ สกอ.</p>

มาตรฐานหลักสูตร	เกณฑ์การรับรอง
<p><b>๒. มาตรฐานความรู้และประสบการณ์วิชาชีพ</b></p> <p>๒.๑ มาตรฐานความรู้</p> <p>๑) ความเป็นครู</p> <p>๒) ปรัชญาการศึกษา</p> <p>๓) ภาษาและวัฒนธรรม</p> <p>๔) จิตวิทยาสำหรับครู</p> <p>๕) หลักสูตร</p> <p>๖) การจัดการเรียนรู้และการจัดการชั้นเรียน</p> <p>๗) การวิจัยเพื่อพัฒนาการเรียนรู้</p> <p>๘) นวัตกรรมและเทคโนโลยีสารสนเทศทางการศึกษา</p> <p>๙) การวัดและการประเมินผลการเรียนรู้</p> <p>๑๐) การประกันคุณภาพการศึกษา</p> <p>๑๑) คุณธรรม จริยธรรม และจรรยาบรรณ</p> <p>๒.๒ มาตรฐานประสบการณ์วิชาชีพ</p> <p>๑) การฝึกปฏิบัติวิชาชีพระหว่างเรียน</p> <p>๒) การปฏิบัติการสอนในสถานศึกษา</p> <p>ในสาขาวิชาเฉพาะ</p>	<p>๑.๓ ความรู้วิชาชีพครู</p> <p>(๑) คำอธิบายรายวิชาบังคับในหลักสูตร ประกอบด้วย มาตรฐาน สาระความรู้ และสมรรถนะ ในแต่ละมาตรฐานไม่น้อยกว่าที่ คุรุสภากำหนด</p> <p>(๒) มีการวัดและประเมินผลรายวิชา อย่างเป็นระบบ</p> <p>๑.๔ ประสบการณ์วิชาชีพครู</p> <p>(๑) คำอธิบายรายวิชาบังคับในหลักสูตร ประกอบด้วย มาตรฐาน สาระการฝึกทักษะ และสมรรถนะ ไม่น้อยกว่าที่คุรุสภากำหนด</p> <p>(๒) มีแผนการจัดกิจกรรมเสริม ความเป็นครูเป็นกิจกรรมเสริม หลักสูตรเป็นระยะๆ ตลอดหลักสูตร เพิ่มเติมจากกิจกรรมรายวิชา</p> <p>(๓) มีข้อกำหนดการปฏิบัติการสอน จะต้องแบ่งเป็น ๒ ภาคการศึกษา มีหน่วยกิตรวมกัน ไม่น้อยกว่า มาตรฐาน และมีชั่วโมงสอนใน วิชาเอกไม่น้อยกว่าสัปดาห์ละ ๘ ชั่วโมง เป็นเวลาไม่น้อยกว่า ๑๕ สัปดาห์ รวมไม่น้อยกว่า ๑๒๐ ชั่วโมง ต่อภาคการศึกษา มีเวลาเตรียมสอน ตรวจสอบ และ</p>

มาตรฐานหลักสูตร	เกณฑ์การรับรอง
	<p>การปฏิบัติงานอื่นที่ได้รับมอบหมาย ไม่น้อยกว่า ภาคการศึกษาละ ๑๒๐ ชั่วโมง</p> <p>(๔) มีการพบคณาจารย์และเข้าร่วมสัมมนาการศึกษาที่คณาจารย์และเพื่อนนิสิตนักศึกษา โดยการใช้สื่อและ/หรือ Face to face ไม่น้อยกว่า ๑๕ ชั่วโมง ต่อภาคการศึกษา</p> <p>(๕) มีการวัดและประเมินผลการฝึกปฏิบัติวิชาชีพระหว่างเรียน และการปฏิบัติการสอนในสถานศึกษาอย่างเป็นระบบ</p>
<p><b>๓. การพัฒนาหลักสูตร</b></p> <p>๓.๑ กระบวนการพัฒนาหลักสูตร</p> <p>(๑) มีคณะกรรมการพัฒนาหลักสูตร</p> <p>(๒) มีองค์ประกอบของคณะกรรมการที่มาจากผู้เกี่ยวข้องด้านวิชาชีพครูและวิชาเนื้อหา</p> <p>(๓) มีการวิพากษ์หลักสูตรจากผู้ทรงคุณวุฒิภายนอก และบุคคลที่เกี่ยวข้อง</p> <p>๓.๒ คุณสมบัติของคณะกรรมการพัฒนาหลักสูตร</p> <p>(๑) มีคุณวุฒิตรงตามสาขา และวิชาเอก</p> <p>(๒) มีประสบการณ์ที่เกี่ยวข้อง</p> <p>๓.๓ การพัฒนาหรือการปรับปรุงหลักสูตร</p> <p>(๑) มีนโยบายในการพัฒนาหรือการปรับปรุงหลักสูตร</p> <p>(๒) มีแผนงานที่ชัดเจนในการพัฒนาหรือการปรับปรุงหลักสูตร</p>	<p><b>๑.๕ การพัฒนาหลักสูตรวิชาชีพครู</b></p> <p>(๑) มีคำสั่งแต่งตั้งคณะกรรมการพัฒนาหลักสูตรสอดคล้องกับมาตรฐาน</p> <p>(๒) มีเอกสารรายงานการวิพากษ์หลักสูตร และการนำผลไปใช้ปรับปรุงแก้ไขหลักสูตร</p> <p>(๓) มีเอกสารระบุนโยบายและแผนงานการปรับปรุงหลักสูตร</p>



มาตรฐานหลักสูตร	เกณฑ์การรับรอง
<p><b>ข. วิชาชีพผู้บริหารสถานศึกษา และผู้บริหารการศึกษา</b></p> <p><b>๑. โครงสร้างของหลักสูตร</b></p> <p><b>๑.๑ ประกาศนียบัตรบัณฑิต</b></p> <p>(๑) จำนวนหน่วยกิตรวม ไม่น้อยกว่า ๓๐ หน่วยกิต</p> <p>(๒) รายวิชา ไม่น้อยกว่า ๒๗ หน่วยกิต</p> <p>(๓) ปฏิบัติการวิชาชีพบริหารการศึกษา ไม่น้อยกว่า ๓ หน่วยกิต</p> <p><b>๑.๒ ปริญญาโท (≈๒ ปี)</b></p> <p>(๑) จำนวนหน่วยกิตรวม ไม่น้อยกว่า ๔๒ หน่วยกิต</p> <p>(๒) รายวิชา ไม่น้อยกว่า ๓๐ หน่วยกิต (มีวิชาปฏิบัติการวิชาชีพบริหารการศึกษา ไม่น้อยกว่า ๓ หน่วยกิต)</p> <p>(๓) วิทยานิพนธ์ ไม่น้อยกว่า ๑๒ หน่วยกิต หรือสารนิพนธ์ ๓ - ๖ หน่วยกิต</p> <p><b>๑.๓ ปริญญาโทควบเอก (≈๔ ปี)</b></p> <p>(๑) จำนวนหน่วยกิตรวม ไม่น้อยกว่า ๖๕ หน่วยกิต</p> <p>(๒) รายวิชา ไม่น้อยกว่า ๓๓ หน่วยกิต (มีวิชาปฏิบัติการวิชาชีพบริหารการศึกษา ไม่น้อยกว่า ๓ หน่วยกิต)</p> <p>(๓) วิทยานิพนธ์ ไม่น้อยกว่า ๓๖ หน่วยกิต</p> <p><b>๑.๔ ปริญญาเอก</b></p> <p>(๑) จำนวนหน่วยกิตรวม ไม่น้อยกว่า ๖๐ หน่วยกิต</p> <p>(๒) รายวิชา ไม่น้อยกว่า ๒๔ หน่วยกิต (มีวิชาปฏิบัติการวิชาชีพบริหารการศึกษา ไม่น้อยกว่า ๓ หน่วยกิต)</p> <p>(๓) วิทยานิพนธ์ ไม่น้อยกว่า ๓๖ หน่วยกิต</p>	<p><b>๑.๖ โครงสร้างหลักสูตรวิชาชีพผู้บริหารสถานศึกษาและผู้บริหารการศึกษา</b></p> <p>(๑) มีจำนวนหน่วยกิต ไม่น้อยกว่ามาตรฐาน</p> <p>(๒) มีการกำหนดจำนวนหน่วยกิต ที่ให้เทียบโอนได้ ตามเกณฑ์ สกอ. โดยต้องเป็นวิชาที่เรียนมาแล้วไม่เกิน ๕</p> <p>(๓) มีการลงทะเบียนเรียนในแต่ละภาคการศึกษาตามเกณฑ์ สกอ.</p> <p>(๔) มีการกำหนดให้ทำวิทยานิพนธ์ หรือสารนิพนธ์ เป็นงานเดี่ยว และมีกรรมการสอบวิทยานิพนธ์ตามเกณฑ์</p>
<p><b>๒. มาตรฐานความรู้และปฏิบัติการวิชาชีพบริหารการศึกษา</b></p> <p><b>๒.๑ มาตรฐานความรู้</b></p> <p>๒.๑.๑ มาตรฐานความรู้ผู้บริหารสถานศึกษา</p> <p>๑) การพัฒนาวิชาชีพ</p> <p>๒) ความเป็นผู้นำทางวิชาการ</p> <p>๓) การบริหารสถานศึกษา</p>	<p><b>๑.๗ ความรู้วิชาชีพผู้บริหารสถานศึกษาและผู้บริหารการศึกษา</b></p> <p>(๑) คำอธิบายรายวิชาบังคับในหลักสูตร ประกอบด้วย มาตรฐาน สาระความรู้ และสมรรถนะ</p>

มาตรฐานหลักสูตร	เกณฑ์การรับรอง
<p>๔) หลักสูตร การสอน การวัดและประเมินผล การเรียนรู้</p> <p>๕) กิจการและกิจกรมนักเรียน</p> <p>๖) การประกันคุณภาพการศึกษา</p> <p>๗) คุณธรรม จริยธรรมและจรรยาบรรณ</p> <p>๒.๑.๒ มาตรฐานความรู้ผู้บริหารการศึกษา</p> <p>๑) การพัฒนาวิชาชีพ</p> <p>๒) ความเป็นผู้นำทางวิชาการ</p> <p>๓) การบริหารการศึกษา</p> <p>๔) การส่งเสริมคุณภาพการศึกษา</p> <p>๕) การประกันคุณภาพการศึกษา</p> <p>๖) คุณธรรม จริยธรรมและจรรยาบรรณ</p> <p>๒.๒ <u>ปฏิบัติการวิชาชีพบริหารการศึกษา</u> การฝึกปฏิบัติการบริหารสถานศึกษาและปฏิบัติการบริหารการศึกษาระหว่างเรียนตามหลักสูตรที่ครูสภารับรอง</p>	<p>ในแต่ละมาตรฐานไม่น้อยกว่าที่ คุรุสภากำหนด</p> <p>(๒) มีการวัดและประเมินผลรายวิชา อย่างเป็นระบบ</p> <p>๑.๘ ปฏิบัติการวิชาชีพผู้บริหารสถานศึกษาและ ผู้บริหารการศึกษา</p> <p>(๑) คำอธิบายรายวิชาบังคับในหลักสูตร ประกอบด้วย มาตรฐาน สาระความรู้ และสมรรถนะ ในแต่ละมาตรฐานไม่น้อยกว่าที่ คุรุสภากำหนด</p> <p>(๒) มีแผนการจัดกิจกรรมเสริมความเป็น ผู้บริหารสถานศึกษา และผู้บริหาร การศึกษาเป็นระยะ ๆ ตลอดหลักสูตร</p> <p>(๓) มีการกำหนดการฝึกปฏิบัติการบริหาร สถานศึกษาและการบริหารการศึกษา ไม่น้อยกว่า ๓ หน่วยกิต และมีชั่วโมง ปฏิบัติไม่น้อยกว่า ๕๐ ชั่วโมง (๑๕ x ๖ ชั่วโมง) ประกอบด้วย การฝึกการบริหารสถานศึกษา ร้อยละ และฝึกการบริหารการศึกษา ร้อยละ ๕</p>

มาตรฐานหลักสูตร	เกณฑ์การรับรอง
<p><b>๓. การพัฒนาหลักสูตร</b></p> <p>๓.๑ กระบวนการพัฒนาหลักสูตร</p> <p>(๑) มีคณะกรรมการพัฒนาหลักสูตร</p> <p>(๒) มีองค์ประกอบของคณะกรรมการที่มาจากผู้เกี่ยวข้องด้านวิชาชีพครูและวิชาเนื้อหา</p> <p>(๓) มีการวิพากษ์หลักสูตรจากผู้ทรงคุณวุฒิภายนอกและบุคคลที่เกี่ยวข้อง</p> <p>๓.๒ คุณสมบัติของคณะกรรมการพัฒนาหลักสูตร</p> <p>(๑) มีคุณวุฒิตรงตามสาขา และวิชาเอก</p> <p>(๒) มีประสบการณ์ที่เกี่ยวข้อง</p> <p>๓.๓ การพัฒนาหรือการปรับปรุงหลักสูตร</p> <p>(๑) มีนโยบายในการพัฒนาหรือการปรับปรุงหลักสูตร</p> <p>(๒) มีแผนงานที่ชัดเจนในการพัฒนาหรือการปรับปรุงหลักสูตร</p>	<p>๑.๕ การพัฒนาหลักสูตรวิชาชีพผู้บริหารสถานศึกษาและผู้บริหารการศึกษา</p> <p>(๑) มีคำสั่งแต่งตั้งคณะกรรมการพัฒนาหลักสูตรสอดคล้องกับมาตรฐาน</p> <p>(๒) มีเอกสารรายงานการวิพากษ์หลักสูตรและการนำผลไปใช้ปรับปรุงแก้ไขหลักสูตร</p> <p>(๓) มีเอกสารระบุ นโยบายและแผนงานการปรับปรุงหลักสูตร</p>

ตอนที่ ๒ : มาตรฐานการผลิต

มาตรฐานการผลิต	เกณฑ์การรับรอง
<p><b>๑. กระบวนการคัดเลือกนิสิตนักศึกษา</b></p> <p>(๑) มีการกำหนดคุณสมบัติและเกณฑ์การคัดเลือกนิสิตนักศึกษา ที่เน้นการสรรหาผู้ที่มีความรู้ความสามารถสูงเข้าศึกษา</p> <p>(๒) มีการคัดเลือกหรือสอบคัดเลือก โดยการสอบข้อเขียนและ/หรือการสอบสัมภาษณ์อย่างเป็นระบบ</p>	<p><b>๒. มาตรฐานการผลิต</b></p> <p>๒.๑ กระบวนการคัดเลือกนิสิตนักศึกษา</p> <p>(๑) มีประกาศกำหนดคุณสมบัติและเกณฑ์การคัดเลือกนิสิตนักศึกษา ไม่น้อยกว่ามาตรฐาน</p> <p>(๒) มีการใช้เครื่องมือในการประเมินผู้สมัคร ประกอบการคัดเลือกนิสิตนักศึกษา เช่น ข้อสอบวัดหรือประเมินความรู้พื้นฐาน ข้อสอบวัดแววความเป็น</p>
<p><b>๒. จำนวนนิสิตนักศึกษา</b></p> <p>(๑) มีการรับนิสิตนักศึกษาตามแผนการรับที่กำหนดไว้ในหลักสูตร และแผนความต้องการกำลังคนในวิชาชีพในระยะยาว</p> <p>(๒) มีการรับนิสิตนักศึกษาสอดคล้องกับจำนวนคณาจารย์</p>	<p>๒.๒ จำนวนนิสิตนักศึกษา</p> <p>(๑) ข้อมูลการรับนิสิตนักศึกษา และแผนการรับนิสิตนักศึกษาตามที่กำหนดในเล่มหลักสูตร</p> <p>(๒) ข้อมูลสัดส่วนคณาจารย์ต่อนิสิตนักศึกษา ๑:๓๐ (อาจารย์ : นิสิตนักศึกษา)</p>

มาตรฐานการผลิต	เกณฑ์การรับรอง
	(๓) หนึ่งห้องเรียนมีนิสิตนักศึกษา ไม่เกิน ๓๐ คน
<p><b>๓. คณาจารย์</b></p> <p>(๑) คณาจารย์ประจำหลักสูตรมีจำนวนและคุณวุฒิตาม เกณฑ์ของสำนักงานคณะกรรมการการอุดมศึกษา</p> <p>(๒) มีการแต่งตั้งคณาจารย์ที่ปรึกษาสำหรับนิสิตนักศึกษา โดยมีการกำหนดหน้าที่อย่างชัดเจน</p> <p>(๓) คณาจารย์ผู้สอนรายวิชาหรือมีคุณวุฒิไม่ต่ำกว่า ปริญญาโท หรือดำรงตำแหน่งทางวิชาการไม่ต่ำกว่า ผู้ช่วยศาสตราจารย์ หรือมีความเชี่ยวชาญในสาขาวิชา ที่สอน โดยมีประสบการณ์ ไม่น้อยกว่า ๑๐ ปี</p> <p>(๔) คณาจารย์ผู้สอนมีจำนวนและคุณวุฒิตามเกณฑ์ของ สำนักงานคณะกรรมการการอุดมศึกษา</p> <p>(๕) คณาจารย์นิเทศก์มีคุณวุฒิไม่ต่ำกว่าปริญญาโท (กรณี หลักสูตร ป.ตรี) และ ไม่ต่ำกว่า ป.เอก (ในกรณีหลักสูตร ป.โท/เอก) ในสาขาวิชาที่จะนิเทศหรือมีประสบการณ์ ในการนิเทศมาแล้วไม่น้อยกว่า ๒ ปี ในกรณีที่มี ประสบการณ์ไม่ได้ตามมาตรฐาน ให้ใช้การนิเทศ ร่วมกับผู้ที่มีประสบการณ์ตามมาตรฐาน</p> <p>(๖) คณาจารย์นิเทศก์มีจำนวนที่เหมาะสม ทั้งนี้ ไม่นเกิน ๑:๑๐</p> <p>(๗) ผู้ควบคุมและผู้สอบวิทยานิพนธ์มีจำนวนและคุณวุฒิ ตามเกณฑ์ของสำนักงานคณะกรรมการการอุดมศึกษา</p> <p>(๘) ครูพี่เลี้ยง และผู้บริหารพี่เลี้ยงมีคุณวุฒิและมีประสบการณ์ ตรงกับการปฏิบัติการสอน หรือการบริหาร</p>	<p><b>๒.๓ คณาจารย์</b></p> <p>(๑) มีข้อมูลการแต่งตั้งคณาจารย์ประจำ หลักสูตรไม่น้อยกว่ามาตรฐาน</p> <p>(๒) มีข้อมูลการแต่งตั้งคณาจารย์ที่ปรึกษา ไม่น้อยกว่ามาตรฐาน</p> <p>(๓) มีข้อมูลการแต่งตั้งคณาจารย์ผู้สอน ไม่น้อยกว่ามาตรฐาน</p> <p>(๔) มีข้อมูลการแต่งตั้งคณาจารย์นิเทศก์ ไม่น้อยกว่ามาตรฐาน</p>
<p><b>๔. ทรัพยากรการเรียนรู้</b></p> <p><b>๔.๑ ห้องเรียน</b></p> <p>(๑) มีสภาพห้องเรียนที่เหมาะสม เพียงพอกับการจัดการเรียน การสอนที่เน้นผู้เรียนเป็นสำคัญ</p> <p>(๒) มีวัสดุ อุปกรณ์ และสื่อการเรียนรู้ในปริมาณที่เหมาะสม กับจำนวนผู้เรียน</p>	<p><b>๒.๔ ทรัพยากรการเรียนรู้</b></p> <p>มีข้อมูลทรัพยากรการเรียนรู้ไม่น้อยกว่า มาตรฐาน</p>

มาตรฐานการผลิต	เกณฑ์การรับรอง
<p>๔.๒ ห้องปฏิบัติการ</p> <p>(๑) มีห้องปฏิบัติการที่เหมาะสมกับสาขาวิชาหรือวิชาเอกที่เปิดสอน เช่น ห้องปฏิบัติการเทคโนโลยีสารสนเทศ ห้องปฏิบัติการสอนแบบจุลภาค และห้องปฏิบัติการสื่อการสอน ฯลฯ</p> <p>(๒) มีวัสดุ อุปกรณ์ และสื่อการเรียนรู้ในปริมาณที่เหมาะสมกับจำนวนผู้เรียน</p> <p>(๓) มีการใช้ห้องปฏิบัติการสำหรับการฝึกเพิ่มเติม นอกเหนือจากการจัดการเรียนการสอนปกติ</p> <p>๔.๓ ห้องสมุด</p> <p>(๑) มีหนังสือ ตำรา วารสาร และเอกสารทางวิชาการในสาขาวิชาที่เปิดสอนที่เหมาะสมกับจำนวนผู้เรียน</p> <p>(๒) มีบริการสืบค้น โดยใช้เทคโนโลยีสารสนเทศอย่างเพียงพอ</p> <p>(๓) มีวัสดุ อุปกรณ์ และสื่อการเรียนรู้ในปริมาณที่เหมาะสมกับจำนวนผู้เรียน</p> <p>๔.๔ สิ่งแวดล้อม</p> <p>มีการจัดสิ่งแวดล้อมเพื่อเสริมสร้างคุณลักษณะบัณฑิตที่พึงประสงค์ตามมาตรฐานบัณฑิต</p>	
<p>๕. การบริหารหลักสูตรและการเรียนการสอน</p> <p>๕.๑ การบริหารหลักสูตร</p> <p>(๑) มีคณะกรรมการบริหารหลักสูตร</p> <p>(๑.๑) องค์ประกอบครอบคลุมบุคคลที่เกี่ยวข้อง</p> <p>(๑.๒) มีคุณสมบัติตรงกับหลักสูตรที่รับผิดชอบ</p> <p>(๒) มีการกำหนดหน้าที่ของคณะกรรมการอย่างชัดเจน ได้แก่</p> <p>(๒.๑) การวางแผนการจัดการเรียนรู้ตลอดหลักสูตร</p> <p>(๒.๒) การประเมินการเรียนรู้</p> <p>(๒.๓) การพัฒนาหรือปรับปรุงหลักสูตร</p> <p>(๒.๔) การกำหนดกิจกรรมเสริมหลักสูตร</p> <p>(๒.๕) การรายงานผลการปฏิบัติงาน</p> <p>(๓) มีการประเมินและพัฒนาอาจารย์อย่างเป็นระบบ</p>	<p>๒.๕ การบริหารหลักสูตร</p> <p>(๑) มีคำสั่งแต่งตั้งคณะกรรมการบริหารหลักสูตรและมีการกำหนดหน้าที่ไม่น้อยกว่ามาตรฐาน</p> <p>(๒) มีแผนการประเมินและพัฒนาคณาจารย์</p>

มาตรฐานการผลิต	เกณฑ์การรับรอง
<p>๕.๒ การบริหารการเรียนการสอน</p> <p>(๑) มีการจัดทำประมวลรายวิชา หรือรายละเอียดรายวิชา ตามมาตรฐานคุณวุฒิระดับอุดมศึกษา</p> <p>(๒) มีการจัดการเรียนการสอนตามข้อบังคับ ระเบียบ หรือประกาศ ที่สถาบันกำหนด</p> <p>(๓) มีการจัดการเรียนการสอนครบตามคำอธิบายรายวิชา รายละเอียดรายวิชา จำนวนหน่วยกิต และจำนวน ชั่วโมง ตามที่หลักสูตรกำหนด</p> <p>(๔) มีการนำผลการประเมินการสอนไปใช้ในการปรับปรุง ประมวลรายวิชา หรือรายละเอียดรายวิชาอย่างต่อเนื่อง</p> <p>๕.๓ การจัดการปฏิบัติการสอนในสถานศึกษา การฝึกปฏิบัติ การบริหารสถานศึกษา การบริหารการศึกษา</p> <p>(๑) สถานศึกษาหรือหน่วยงานที่รับนิสิตนักศึกษาต้องมี คุณสมบัติตามเกณฑ์ที่คุรุสภากำหนด</p> <p>(๒) สถานศึกษาหรือหน่วยงานมีการจัดครูที่เลี้ยง และ ผู้บริหารที่เลี้ยง ที่มีคุณสมบัติ และประสบการณ์ตามที่ คุรุสภากำหนด</p> <p>(๓) มีการจัดหรือแต่งตั้งคณาจารย์ในเทศก์ตามที่คุรุสภากำหนด</p> <p>๕.๔ การจัดกิจกรรมเสริมความเป็นครู เสริมความเป็น ผู้บริหารสถานศึกษา และผู้บริหารการศึกษา</p> <p>(๑) มีคณะกรรมการบริหารกิจกรรม</p> <p>(๒) มีโครงการตลอดหลักสูตร โดยจัดเป็นระยะอย่างต่อเนื่อง</p> <p>(๓) มีการกำหนดเกณฑ์ขั้นต่ำของการเข้าร่วมกิจกรรม</p> <p>(๔) มีการประเมินผู้เข้าร่วมกิจกรรมอย่างเป็นระบบ</p> <p>(๕) มีสมุดบันทึก หรือระเบียบรายงานผลการเข้าร่วมกิจกรรม และใช้ในการพิจารณาอนุมัติการสำเร็จการศึกษา ควบคู่กับระเบียบผลการเรียนรายวิชา</p>	<p>๒.๖ การบริหารการเรียนการสอน</p> <p>(๑) มีเอกสารประมวลรายวิชา หรือ รายละเอียดรายวิชาไม่น้อยกว่า มาตรฐาน</p> <p>(๒) มีการระดมการนำผลการประเมิน การสอนไปใช้ในการปรับปรุงการเรียน การสอนในประมวลรายวิชาหรือ รายละเอียดรายวิชา</p> <p>๒.๗ การจัดการปฏิบัติการสอนในสถานศึกษา การฝึกปฏิบัติการบริหารสถานศึกษา การบริหารการศึกษา และการนิเทศการศึกษา</p> <p>(๑) มีรายชื่อ โรงเรียนสำหรับปฏิบัติการสอน การฝึกปฏิบัติการบริหารสถานศึกษา การบริหารการศึกษา และการนิเทศ การศึกษา ไม่น้อยกว่ามาตรฐาน</p> <p>(๒) มีรายชื่อครูที่เลี้ยง ผู้บริหารที่เลี้ยง และคณาจารย์ในเทศก์ไม่น้อยกว่า มาตรฐาน</p> <p>๒.๘ การจัดกิจกรรมเสริมความเป็นครู เสริมความเป็นผู้บริหารสถานศึกษา และผู้บริหารการศึกษา</p> <p>(๑) มีคำสั่งแต่งตั้งคณะกรรมการบริหาร กิจกรรมไม่น้อยกว่ามาตรฐาน</p> <p>(๒) มีแผนการจัดกิจกรรมตลอดหลักสูตร</p> <p>(๓) มีคู่มือการประเมินผลและสมุดบันทึก หรือระเบียบรายงานผลตามมาตรฐาน</p>

มาตรฐานการผลิต	เกณฑ์การรับรอง
<b>บ. การประกันคุณภาพการศึกษา</b> บ.๑ มีคณะกรรมการรับผิดชอบการประกันคุณภาพการศึกษา บ.๒ มีระบบและแผนการดำเนินงานการประกันคุณภาพการศึกษา บ.๓ มีรายงานการประกันคุณภาพการศึกษา	<b>๒.๕ การประกันคุณภาพการศึกษา</b> (๑) มีคำสั่งแต่งตั้งคณะกรรมการ (๒) มีเอกสารระบบการประกันคุณภาพการศึกษา (๓) มีแผนการดำเนินงานประกันคุณภาพการศึกษา (๔) มีรายงานการประกันคุณภาพการศึกษา

ตอนที่ ๓ : มาตรฐานบัณฑิต

มาตรฐานบัณฑิต	เกณฑ์การรับรอง
<b>๑. ความรู้</b>  <b>๒. การปฏิบัติการสอนในสถานศึกษา และ</b> <b>การปฏิบัติการวิชาชีพบริหารสถานศึกษา /</b> <b>บริหารการศึกษา</b>	<b>๓. มาตรฐานบัณฑิต</b> ๓.๑ เรียนครบตามหลักสูตรที่ได้รับการรับรองจากคุรุสภา ๓.๒ ผ่านเกณฑ์การประเมินของสถาบันการผลิต ๓.๓ วิชาชีพครู ๑) มีการปฏิบัติการสอนในสถานศึกษาที่มีคุณสมบัติตามที่คณะกรรมการคุรุสภากำหนด ไม่น้อยกว่า ๑ ปี ๒) มีรายงานผลการผ่านเกณฑ์การประเมินการปฏิบัติการสอนในสถานศึกษาตามมาตรฐานประสบการณ์วิชาชีพครูที่คุรุสภากำหนด ได้แก่ ๒.๑) สามารถจัดการเรียนรู้ในสาขาวิชาเฉพาะ ๒.๒) สามารถประเมิน ปรับปรุง และพัฒนาการจัดการเรียนรู้ให้เหมาะสมกับศักยภาพของผู้เรียน ๒.๓) สามารถทำวิจัยในชั้นเรียนเพื่อพัฒนาผู้เรียน ๒.๔) สามารถจัดทำรายงานผลการจัดการเรียนและพัฒนาผู้เรียน ๓.๔ วิชาชีพผู้บริหารสถานศึกษา / ผู้บริหารการศึกษา ๑) มีการปฏิบัติการวิชาชีพบริหารสถานศึกษา / บริหารการศึกษา ในหน่วยงานที่มีคุณสมบัติตามที่คณะกรรมการคุรุสภากำหนด ไม่น้อยกว่า ๕๐ ชั่วโมง

มาตรฐานบัณฑิต	เกณฑ์การรับรอง
	๒) มีรายงานผลการผ่านเกณฑ์การประเมินการปฏิบัติวิชาชีพบริหารสถานศึกษา / บริหารการศึกษา
๓. การปฏิบัติตน	๓.๕ มีการปฏิบัติตนที่เหมาะสมกับความเป็นครูและ ผู้ประกอบวิชาชีพทางการศึกษา โดยมีผลการ รับรองความประพฤติจากสถาบันการผลิต
๔. การพัฒนาคุณลักษณะความเป็นครู / ความเป็นผู้นำ	๓.๖ วิชาชีพครู ๑) เข้าร่วมกิจกรรมการพัฒนาคุณลักษณะ ความเป็นครู ปีละไม่น้อยกว่า ๑ กิจกรรม ได้แก่ ๑.๑) การปฏิบัติธรรม หรือกิจกรรมอาสา ๑.๒) กิจกรรมส่งเสริมคุณธรรม จริยธรรม จรรยาบรรณของวิชาชีพ ๓.๗ วิชาชีพผู้บริหารสถานศึกษา / ผู้บริหารการศึกษา ๑) เข้าร่วมกิจกรรมการพัฒนาคุณลักษณะ ความเป็นผู้นำ ปีละไม่น้อยกว่า ๑ กิจกรรม ได้แก่ ๑.๑) กิจกรรมส่งเสริมคุณธรรม จริยธรรม จรรยาบรรณของวิชาชีพ ๑.๒) กิจกรรมประชุมสัมมนาทางวิชาการ บริหารการศึกษา / นิเทศการศึกษา ๓.๘ มีหลักฐานที่แสดงการเข้าร่วมกิจกรรมครบ ตามเกณฑ์ที่กำหนด และผ่านการประเมินจาก สถาบันการผลิต

## ส่วนที่ ๒ การขอรับการรับรอง

### ๒.๑ ระยะเวลาการขอรับการรับรอง

สถาบันอุดมศึกษา ที่ประสงค์จะเปิดสอนหลักสูตรใดหลักสูตรหนึ่งที่ผู้สำเร็จการศึกษาสามารถ  
ขอรับใบอนุญาตประกอบวิชาชีพทางการศึกษา จะต้องยื่นขอรับการรับรองปริญญาหรือประกาศนียบัตรตาม  
เกณฑ์การรับรองนี้ ก่อนเปิดรับนิสิตนักศึกษาไม่น้อยกว่า ๖๐ วัน ทั้งนี้ต้องเป็นหลักสูตรที่ได้รับอนุมัติ  
จากสภาสถาบันแล้ว



## ๒.๒ สถานที่เปิดสอนและแผนการรับนิสิตนักศึกษา

สถาบันอุดมศึกษา จะต้องระบุสถานที่เปิดสอนและจำนวนนิสิตนักศึกษาที่จะรับจำแนกเป็นปีการศึกษา หากมีการเปิดสอนนอกที่ตั้งจะต้องแนบหลักฐานการรับทราบจากสำนักงานคณะกรรมการการอุดมศึกษา โดยหลักเกณฑ์ วิธีการ และเงื่อนไข ให้เป็นไปตามที่สำนักงานคณะกรรมการการอุดมศึกษากำหนด

## ๒.๓ เอกสารขอรับการรับรอง

สถาบันอุดมศึกษา จะต้องส่งข้อมูลตามมาตรฐานและเกณฑ์การรับรองอย่างครบถ้วนทุกรายการ ตามแบบฟอร์มที่คุรุสภากำหนดพร้อมกับการขอรับการรับรอง เมื่อเจ้าหน้าที่ตรวจสอบแล้วขอเอกสารเพิ่มเติม ขอให้ส่งเอกสารเพิ่มเติมภายใน ๕ วัน นับตั้งแต่วันที่มีการลงนามรับทางไปรษณีย์

## ๒.๔ การตรวจสอบเชิงประจักษ์

คุรุสภาจะส่งคณะอนุกรรมการ ฯ ไปตรวจสอบข้อมูลเชิงประจักษ์ ภายใน ๓๐ วัน นับตั้งแต่วันที่ ได้รับเอกสารข้อมูลครบถ้วน ก่อนสรุปผลการประเมินเสนอคณะกรรมการคุรุสภาให้การรับรอง

## ส่วนที่ ๓ การติดตามผลการรับรอง

### ๓.๑ การส่งข้อมูลหลังการรับรอง

สถาบันอุดมศึกษาจะต้องส่งข้อมูลการเปิดสอนตามหลักสูตรให้คุรุสภาปีละ ๑ ครั้ง ภายในสิ้นเดือน พฤษภาคม ตามแบบฟอร์มที่คุรุสภากำหนด

### ๓.๒ การติดตามผลเชิงประจักษ์

คุรุสภาจะส่งคณะอนุกรรมการ ฯ ไปติดตามผลเชิงประจักษ์ หลักสูตรละไม่น้อยกว่า ๑ ครั้ง โดยจะมีการขอพบนิสิตนักศึกษา คณาจารย์ พี่เลี้ยง และผู้บริหารสถานศึกษาที่นิสิตนักศึกษาไปปฏิบัติการสอน ปฏิบัติการบริหารสถานศึกษา และการบริหารการศึกษา หรือนิเทศการศึกษา โดยสถาบันอุดมศึกษาจะต้องเตรียมเอกสารข้อมูลให้คณะอนุกรรมการตรวจสอบตามแบบฟอร์ม และรายละเอียดที่คุรุสภากำหนด เพื่อพิจารณาการขยายเวลาการรับรอง พักการรับรอง หรือยุติการรับรอง

## ภาคผนวก ญ

ตารางวิเคราะห์เปรียบเทียบมาตรฐานคุณวุฒิหลักสูตร  
ปริญญาโททางการศึกษาที่กำหนดโดยคุรุสภาและ  
กรอบมาตรฐานคุณวุฒิระดับอุดมศึกษาแห่งชาติ(สกอ.)  
กับหลักสูตรครุศาสตรมหาบัณฑิต(ค.ม.)  
สาขาวิชาหลักสูตรและการสอน  
ของมหาวิทยาลัยราชภัฏลำปาง

ตารางที่ 4 ตารางวิเคราะห์เปรียบเทียบมาตรฐานคุณวุฒิหลักสูตรปริญญาโททางการศึกษาที่กำหนด โดยคุรุสภาและกรอบมาตรฐานคุณวุฒิระดับอุดมศึกษาแห่งชาติ (สกอ.) กับหลักสูตรครุศาสตรมหาบัณฑิต (ค.ม.) สาขาวิชาหลักสูตรและการสอนของมหาวิทยาลัยราชภัฏรำไพพรรณี

มาตรฐาน	มาตรฐานและเกณฑ์การรับรองการขอรับและติดตามผลการรับรองปริญญาทางการศึกษา(คุรุสภา)	กรอบมาตรฐานคุณวุฒิระดับอุดมศึกษาแห่งชาติ (สกอ.)	หลักสูตรครุศาสตรมหาบัณฑิต (ค.ม.) สาขาวิชาหลักสูตรและการสอน มหาวิทยาลัยราชภัฏรำไพพรรณี (๒๕๖๓)
1. จำนวนหน่วยกิต	รวมไม่น้อยกว่า 45 นก.	รวมไม่น้อยกว่า 36 นก.	รวมไม่น้อยกว่า 39 นก.
1.1 รายวิชา	ไม่น้อยกว่า 33 นก.		ไม่น้อยกว่า 34 นก.
1) รายวิชา	ไม่น้อยกว่า 27 นก.		ไม่น้อยกว่า 27 นก.
2) ปฏิบัติการสอน	ไม่น้อยกว่า 6 นก.		ไม่น้อยกว่า 7 นก.
1.2 วิทยานิพนธ์	ไม่น้อยกว่า 12 นก. ประกาศคุรุสภา เรื่อง การรับรองปริญญาและประกาศนียบัตรทางการศึกษาเพื่อประกอบวิชาชีพครู พ.ศ. 2557	กรอบมาตรฐานคุณวุฒิระดับอุดมศึกษาแห่งชาติ พ.ศ. 2552	ไม่น้อยกว่า 12 นก.
2. มาตรฐานผลการเรียนรู้	ไม่ระบุ	ประกอบด้วย 6 ด้านคือ 1) คุณธรรม จริยธรรม 2) ความรู้ 3) ทักษะทางปัญญา 4) ความสัมพันธ์ระหว่างบุคคลและ ความรับผิดชอบ 5) ทักษะการวิเคราะห์เชิงตัวเลข การสื่อสารและการใช้เทคโนโลยีสารสนเทศ 6) ทักษะการจัดการเรียนรู้	ประกอบด้วย 6 ด้านคือ 1) คุณธรรม จริยธรรม 2) ความรู้ 3) ทักษะทางปัญญา 4) ความสัมพันธ์ระหว่างบุคคลและ ความรับผิดชอบ 5) ทักษะการวิเคราะห์เชิงตัวเลข การสื่อสารและการใช้เทคโนโลยีสารสนเทศ 6) ทักษะการจัดการเรียนรู้

มาตรฐาน	มาตรฐานและเกณฑ์การรับรองการขอรับและติดตามผลการรับรองปริญญาทางการศึกษา(คุรุสภา)	กรอบมาตรฐานคุณวุฒิระดับอุดมศึกษาแห่งชาติ (สกอ.)	หลักสูตรครุศาสตรมหาบัณฑิต (ค.ม.) สาขาวิชาหลักสูตรและการสอน มหาวิทยาลัยราชภัฏลำปาง (๒๕๖๓)
<p>3. เนื้อหารายวิชา</p> <p>3.1 สารความรู้</p>	<p><b>มาตรฐานความรู้</b></p> <p>(1) การเปลี่ยนแปลงบริบทของโลก สังคม และแนวคิดของปรัชญา เศรษฐกิจพอเพียง</p> <p>(2) จิตวิทยาพัฒนาการ จิตวิทยาการศึกษา และจิตวิทยาให้คำปรึกษา ในการวิเคราะห์และพัฒนาผู้เรียนตามศักยภาพ</p> <p>(3) เนื้อหาวิชาที่สอน หลักสูตร ศาสตร์การสอน และเทคโนโลยีดิจิทัล ในการจัดการเรียนรู้</p> <p>(4) การวัด ประเมินผล การเรียนรู้ และการวิจัย เพื่อแก้ปัญหาและพัฒนาผู้เรียน</p> <p>(5) การใช้ภาษาไทย ภาษาอังกฤษเพื่อการสื่อสาร และการใช้เทคโนโลยีดิจิทัล เพื่อการศึกษา</p> <p>(6) การออกแบบและ การดำเนินการเกี่ยวกับงานประกันคุณภาพการศึกษา</p>	<p>ไม่ระบุ</p>	<p><b>รายวิชาชีพรู</b></p> <p>รายวิชาและคำอธิบายรายวิชาในหลักสูตรประกอบด้วยมาตรฐาน สารความรู้ และสมรรถนะในแต่ละมาตรฐาน ไม่น้อยกว่าที่คุรุสภา กำหนดและครอบคลุมใน ส่วนความรู้วิชาชีพรูที่ระบุไว้ในมาตรฐานวิชาชีพรู พ.ศ. 2556 และข้อบังคับคุรุสภา ว่าด้วยมาตรฐานวิชาชีพรู (ฉบับที่ 4) พ.ศ. 2562</p>

มาตรฐาน	มาตรฐานและเกณฑ์การรับรองการขอรับและติดตามผลการรับรองปริญญาทางการศึกษา(คุรุสภา)	กรอบมาตรฐานคุณวุฒิระดับอุดมศึกษาแห่งชาติ (สกอ.)	หลักสูตรครุศาสตรมหาบัณฑิต (ค.ม.) สาขาวิชาหลักสูตรและการสอน มหาวิทยาลัยราชภัฏลำปาง (๒๕๖๓)
3.2 การฝึกประสบการณ์วิชาชีพครู	มาตรฐานประสบการณ์วิชาชีพ 1) การฝึกปฏิบัติวิชาชีพระหว่างเรียน 2) การปฏิบัติการสอนในสถานศึกษาในสาขาวิชาเฉพาะ	ไม่ระบุ	รายวิชาฝึกประสบการณ์วิชาชีพ ผู้ที่ไม่มีใบประกอบวิชาชีพครู ฝึกปฏิบัติวิชาชีพระหว่างเรียน(จำนวน 1 หน่วยกิต) และฝึกปฏิบัติการสอนในสถานศึกษา 2 ภาคการศึกษา (จำนวน 6 หน่วยกิต)
4. กิจกรรมเสริมหลักสูตร	กำหนดให้มีโครงการเสริมความเป็นครูตลอดหลักสูตร	ไม่ระบุ	กำหนดให้มีโครงการเสริมความเป็นครูตลอดหลักสูตร

ภาคผนวก ฎ  
ตารางเปรียบเทียบข้อแตกต่างระหว่างหลักสูตรเดิมหลักสูตร  
ปรับปรุง  
และเหตุผลในการปรับปรุงรายวิชาในหลักสูตร

ตารางที่ 5 ตารางเปรียบเทียบข้อแตกต่างระหว่างหลักสูตรเดิม หลักสูตรปรับปรุงและเหตุผล  
ในการปรับปรุงรายวิชาในหลักสูตร

ประเด็นที่ปรับปรุง	หลักสูตรปรับปรุง พ.ศ. 2558	หลักสูตรปรับปรุง พ.ศ. 2563	ประเด็นและเหตุผลในการปรับปรุง
1. ปรัชญา	หลักสูตรครุศาสตรมหาบัณฑิต สาขาวิชาหลักสูตรและการสอน เป็นหลักสูตรมุ่งผลิตนักวิชาการของท้องถิ่นที่สามารถเป็นผู้นำในการพัฒนาหลักสูตรและการจัดการเรียนการสอนในทุกกระบวนการศึกษาได้โดยสามารถเชื่อมโยงศาสตร์ที่เป็นสากลกับภูมิปัญญาไทยและภูมิปัญญาท้องถิ่น โดยใช้การวิจัยเป็นเครื่องมือในการแก้ปัญหาและพัฒนาคุณภาพในการสร้างและใช้หลักสูตร รวมทั้งการจัดการเรียนการสอนของท้องถิ่นอันเป็นหัวใจสำคัญของการจัดการศึกษาของประเทศได้	หลักสูตรครุศาสตรมหาบัณฑิต สาขาวิชาหลักสูตรและการสอน มีความเชื่อว่านักพัฒนาหลักสูตรและการสอนที่ดี ต้องมีสมรรถนะความรู้ มีคุณลักษณะความเป็นครู มีความรู้ความเข้าใจในศาสตร์ของหลักสูตรและการสอนอย่างลึกซึ้ง เป็นผู้นำทางวิชาการและนักวิจัยที่สามารถผสมผสานองค์ความรู้เพื่อนำไปสู่วิธีการพัฒนาการศึกษาเชื่อมโยงศาสตร์ที่เป็นสากลกับภูมิปัญญาไทยและภูมิปัญญาท้องถิ่นบนฐานของสังคมในศตวรรษที่ 21 อย่างยั่งยืน	เพื่อให้สอดคล้องกับสภาพสังคม และเศรษฐกิจที่เปลี่ยนไป ตลอดจนเพื่อเตรียมความพร้อมผู้นำหลักสูตรในการใช้องค์ความรู้ในท้องถิ่นในการจัดการศึกษา
2. วัตถุประสงค์	1) มีองค์ความรู้ มีทักษะปฏิบัติ มีความสามารถในการออกแบบหลักสูตรและการสอนอย่างมีคุณภาพ มีความสามารถเชื่อมโยงศาสตร์สากลกับท้องถิ่นให้ความช่วยเหลือ แนะนำผู้อื่นได้อย่างมีประสิทธิภาพ วิชาชีพ 2) มีคุณธรรม จริยธรรม รวมทั้งจรรยาบรรณทางวิชาการและ 3) มีนิสัยใฝ่เรียนรู้และมีสมรรถนะในการแสวงหาความรู้ สามารถประยุกต์ใช้เทคโนโลยีสารสนเทศในการศึกษาค้นคว้า	1) เป็นผู้ที่มีสมรรถนะทางด้านการพัฒนาหลักสูตรและการสอน การศึกษา ค้นคว้าและวิจัยเพื่อประยุกต์ใช้ในการพัฒนานวัตกรรมทางด้านหลักสูตรและการสอนและสามารถเชื่อมโยงศาสตร์สากลกับท้องถิ่นให้ความช่วยเหลือ แนะนำผู้อื่นได้อย่างมีประสิทธิภาพ 2) มีคุณธรรม จริยธรรม จรรยาบรรณวิชาชีพ และจิตวิญญาณความเป็นครู 3) มีสมรรถนะในการแสวงหา	เพื่อให้สอดคล้องกับปรัชญาของหลักสูตรที่เปลี่ยนแปลง

ประเด็นที่ปรับปรุง	หลักสูตรปรับปรุง พ.ศ. 2558	หลักสูตรปรับปรุง พ.ศ. 2563	ประเด็นและเหตุผลในการปรับปรุง
	เพื่อพัฒนาวิชาชีพ	ความรู้ สามารถประยุกต์ใช้เทคโนโลยีสารสนเทศในการศึกษาค้นคว้าเพื่อพัฒนาวิชาชีพ  4) เป็นผู้นำทางวิชาการและร่วมมือกับชุมชนเพื่อสร้างเครือข่ายในการสนับสนุนการเรียนรู้บนฐานวัฒนธรรมและภูมิปัญญาท้องถิ่น	
3. ชื่อหลักสูตร	หลักสูตรครุศาสตรมหาบัณฑิต (ค.ม.) สาขาวิชาหลักสูตรและการสอน	หลักสูตรครุศาสตรมหาบัณฑิต (ค.ม.) สาขาวิชาหลักสูตรและการสอน	คงเดิม
4. กำหนดการเปิดสอน	ใช้สำหรับหลักสูตรที่เปิดสอน ตั้งแต่ปีการศึกษา 2558	ใช้สำหรับหลักสูตรที่เปิดสอน ตั้งแต่ปีการศึกษา 2563	เพื่อให้สอดคล้องกับเกณฑ์ที่สำนักงานคณะกรรมการการอุดมศึกษา (สกอ.) กำหนด



เปรียบเทียบโครงสร้างหลักสูตร

รายการ	จำนวนหน่วยกิต				
	เกณฑ์มาตรฐาน หลักสูตร	หลักสูตรเดิม 58		หลักสูตรปรับปรุง 63	
		แผน ก แบบ ก 2 (1)	แผน ก แบบ ก 2 (2)	แผน ก แบบ ก 2 (1)	แผน ก แบบ ก 2 (2)
1. งานรายวิชา (Course Works) ที่ต้องศึกษา	ไม่น้อยกว่า 12	26	45	27	39
1.1 หมวดวิชาสัมพันธ์					
1.2 หมวดวิชาเฉพาะ	ไม่น้อยกว่า 33	26	45	27	39
วิชาบังคับ		20	33	21	21
วิชาเลือก ไม่น้อยกว่า		6	6	6	6
วิชาซีพครู		-	6	-	12
2. วิทยานิพนธ์	12	12	12	12	12
การค้นคว้าอิสระ	ไม่น้อยกว่า 6	-	-	-	-
หน่วยกิตรวมตลอดหลักสูตร ไม่น้อยกว่า	ไม่น้อยกว่า 36	38	57	39	51

หมวดวิชาเฉพาะด้าน (วิชาพื้นฐานวิชาบังคับ)

หลักสูตรปรับปรุง พ.ศ. 2558			หลักสูตรปรับปรุง พ.ศ. 2563			สาระการ ปรับปรุง
รหัสวิชา	ชื่อวิชา	หน่วยกิต	รหัสวิชา	ชื่อวิชา	หน่วยกิต	
1025203	การพัฒนาหลักสูตร Curriculum Development	3 (3-0-9)	1025203	การพัฒนาหลักสูตร Curriculum Development	3(3-0-9)	คงเดิม
1045302	สถิติเพื่อการวิจัยทางการศึกษา Statistics for Educational Research	3(3-0-9)	1045403	วิธีวิทยาการวิจัยทางหลักสูตรและ การสอน Research Methodology in Curriculum and Instruction	3(2-2-7)	ให้เป็นไปตาม ข้อบังคับคุรุสภา ว่าด้วยมาตรฐาน วิชาชีพ (ฉบับที่ 4) พ.ศ. 2562และ ปรับสาระความรู้ ให้สอดคล้องกับ บริบทของ ศาสตร์สาขาวิชา
1045402	การวิจัยเพื่อพัฒนาการเรียนรู้ และการประกันคุณภาพใน สถานศึกษา Research for Learning Development and Quality Assurance in Educational Institutions	3(3-0-9)				
1035302	การออกแบบการเรียนการสอน Instructional Design	3(3-0-9)	1035303	ศาสตร์การพัฒนการสอน Science of Instructional Development	3(3-0-9)	ให้เป็นไปตาม ข้อบังคับคุรุสภา ว่าด้วยมาตรฐาน วิชาชีพ (ฉบับที่ 4) พ.ศ. 2562
1025932	สัมมนาการพัฒนาหลักสูตรและ การเรียนการสอน Seminar on Curriculum and Instructional Development	3(3-0-9)	1025932	สัมมนาการพัฒนาหลักสูตรและ การเรียนการสอน Seminar on Curriculum and Instructional Development	3(2-2-7)	คงเดิม
1025501	การจัดการหลักสูตรและการ เรียนการสอน Curriculum and Instructional Management	2(2-0-6)	1025501	การจัดการหลักสูตรและการ ประกันคุณภาพการศึกษา Curriculum Management and Quality Assurance in Education	3(3-0-9)	คงเดิม
1055402	จิตวิทยาเพื่อการเรียนการสอน Psychology for Instruction	3(3-0-9)	1015103	ทฤษฎีพื้นฐานการศึกษา Theoretical Foundations of Education	3(3-0-9)	นำเนื้อหาใน ปรัชญา การศึกษาและ ความเป็นครู และจิตวิทยาเพื่อ การเรียนการ สอนมารวมอยู่ ในทฤษฎีพื้นฐาน การศึกษา
1015102	ปรัชญาการศึกษาและความเป็น ครู Philosophy of Education and Self Actualization for Teachers	3(3-0-9)				

หลักสูตรปรับปรุง พ.ศ. 2558			หลักสูตรปรับปรุง พ.ศ. 2563			สาระการ ปรับปรุง
รหัสวิชา	ชื่อวิชา	หน่วยกิต	รหัสวิชา	ชื่อวิชา	หน่วยกิต	
1005102	ภาษาและวัฒนธรรมสำหรับครู Language and Culture for Teachers	3(3-0-9)	1005103	การใช้ภาษาเพื่อการสื่อสาร สำหรับครู Communication for Teacher	3(3-0-9)	ให้เป็นไปตาม ข้อบังคับคุรุสภา ว่าด้วยมาตรฐาน วิชาชีพ (ฉบับที่ 4) พ.ศ. 2562
1035702	นวัตกรรมและเทคโนโลยี สารสนเทศเพื่อการศึกษา Innovation and Information Technology for Education	3(3-0-9)	1035703	เทคโนโลยีดิจิทัลเพื่อการจัดการ เรียนรู้ Digital Technology for Learning Management	3(3-0-9)	ให้เป็นไปตาม ข้อบังคับคุรุสภา ว่าด้วยมาตรฐาน วิชาชีพ (ฉบับที่ 4) พ.ศ. 2562
1045102	การวัดและประเมินผลการเรียนรู้ Learning Measurement and Evaluation	3 (3-0-9)	1045102	การวัดและประเมินผลการเรียนรู้ Learning Measurement and Evaluation	3(3-0-9)	ปรับปรุง คำอธิบาย รายวิชาให้ สอดคล้องกับ บริบทของ ศาสตร์สาขาวิชา
1005810	การฝึกปฏิบัติวิชาชีพครูระหว่าง เรียน Professional Practicum while Studying	1 (100)	1005810	การฝึกปฏิบัติวิชาชีพครูระหว่าง เรียน Professional Practicum while Studying	1 (90)	ปรับปรุงจำนวน หน่วยกิตและ จำนวนชั่วโมง ตามเกณฑ์ มาตรฐานระดับ ปริญญาตรี 2558

### หมวดวิชาเฉพาะด้าน (วิชาเลือก)

หลักสูตรปรับปรุง พ.ศ. 2558			หลักสูตรปรับปรุง พ.ศ. 2563			สาระการ ปรับปรุง
รหัสวิชา	ชื่อวิชา	หน่วยกิต	รหัสวิชา	ชื่อวิชา	หน่วยกิต	
1025112	ภูมิปัญญาท้องถิ่น Local Wisdom	3 (3-0-9)	1025112	ภูมิปัญญาท้องถิ่น Local Wisdom	3(3-0-9)	คงเดิม
1025319	การเรียนการสอนเพื่อพัฒนา กระบวนการคิด Instruction for Developing Thinking Process	3 (3-0-9)	1025319	การเรียนการสอนเพื่อพัฒนา กระบวนการคิด Instruction for Developing Thinking Process	3(3-0-9)	คงเดิม
1026212	การพัฒนาหลักสูตรการฝึกอบรม เพื่อการเรียนรู้ Development of Training Curriculum for Learning	3 (3-0-9)	1026212	การพัฒนาหลักสูตรการ ฝึกอบรมเพื่อการเรียนรู้ Development of Training Curriculum for Learning	3(3-0-9)	คงเดิม

หลักสูตรปรับปรุง พ.ศ. 2558			หลักสูตรปรับปรุง พ.ศ. 2563			สาระการ ปรับปรุง
รหัสวิชา	ชื่อวิชา	หน่วยกิต	รหัสวิชา	ชื่อวิชา	หน่วยกิต	
1026113	การพัฒนาสังคมแห่งการเรียนรู้ Development of Learning Society	3 (3-0-9)	1026113	การพัฒนาสังคมแห่งการเรียนรู้ Development of Learning Society	3(3-0-9)	คงเดิม
			1026212	การพัฒนาหลักสูตรการ ฝึกอบรมเพื่อการเรียนรู้ Development of Training Curriculum for Learning	3(3-0-9)	เพิ่มเติมตาม แนวโน้มการ เปลี่ยนแปลง บริบททาง การศึกษา หลักสูตรและ การสอน
			1026213	การพัฒนาศมรรถนะความเป็น ครูมืออาชีพ Competency Development	3(3-0-9)	เพิ่มเติมตาม แนวโน้มการ เปลี่ยนแปลง บริบททาง การศึกษา หลักสูตรและ การสอน
			1026114	การสร้างชุมชนแห่งการเรียนรู้ ด้านหลักสูตรและการสอน Development of Professional Learning Community in Curriculum and Instruction	3(3-0-9)	เพิ่มเติมตาม แนวโน้มการ เปลี่ยนแปลง บริบททาง การศึกษา หลักสูตรและ การสอน
			1025320	นวัตกรรมการจัดการเรียนรู้ Instructional Innovation	3(3-0-9)	เพิ่มเติมตาม แนวโน้มการ เปลี่ยนแปลง บริบททาง การศึกษา หลักสูตรและ การสอน

รายวิชาที่ไม่นับหน่วยกิตสะสม

หลักสูตรเดิม			หลักสูตรปรับปรุง พ.ศ. 2558			สาระการ ปรับปรุง
รหัสวิชา	ชื่อวิชา	หน่วยกิต	รหัสวิชา	ชื่อวิชา	หน่วยกิต	
1555101	ภาษาอังกฤษสำหรับนักศึกษา บัณฑิต English for Graduate Students	3(2-2-7)	1555101	ภาษาอังกฤษสำหรับนักศึกษา บัณฑิต English for Graduate Students	3(2-2-7)	ปรับจำนวน ชั่วโมงให้ เหมาะสมกับ สาระวิชา
4125101	คอมพิวเตอร์สำหรับนักศึกษา บัณฑิตศึกษา Computer for Graduate Students	3(2-2-7)	4125101	คอมพิวเตอร์สำหรับนักศึกษา บัณฑิตศึกษา Computer for Graduate Students	3(2-2-7)	

ภาคผนวก ก  
ตารางจำแนกรายวิชาตามมาตรฐานวิชาชีพ  
(ฉบับที่ 4) พ.ศ. 2562  
ของคุรุสภา  
และตามมาตรฐานความรู้วิชาชีพครู  
ของคุรุสภา 11 มาตรฐาน  
พ.ศ. 2556

ตารางที่ 6 ตารางจำแนกรายวิชาตามมาตรฐานวิชาชีพ (ฉบับที่ 4) พ.ศ. 2562 และตาม  
มาตรฐานความรู้วิชาชีพครูของคุรุสภา 11 มาตรฐานพ.ศ. 2556

มาตรฐานที่คุรุสภากำหนด	รายวิชาที่พัฒนาและเปิดสอน	
<b>มาตรฐานความรู้</b> (1) การเปลี่ยนแปลง บริบทของโลก สังคม และแนวคิดของปรัชญา เศรษฐกิจพอเพียง <b>มาตรฐานวิชาชีพ</b> (๑) การฝึกปฏิบัติ วิชาชีพระหว่างเรียน (๒) การปฏิบัติการสอน ในสถานศึกษาในวิชา เฉพาะ	1015103	ทฤษฎีพื้นฐานการศึกษา Fundamental of Education 3(3-0-9)
	1006801	การปฏิบัติการสอนในสถานศึกษา 1 Teaching Practice in Educational Institutional I 3(270)
	1006802	การปฏิบัติการสอนในสถานศึกษา 2 Teaching Practice in Educational Institutional II 3(270)
	1005810	การฝึกปฏิบัติวิชาชีพครูระหว่างเรียน Professional Practicum during Studying 1(90)
	1025932	สัมมนาการพัฒนาหลักสูตร และการเรียนการสอน Seminar on Curriculum and Instructional Development 3(2-2-7)
มาตรฐานที่ 1 ความเป็นครู		
มาตรฐานที่ 2 ปรัชญาการศึกษา		
มาตรฐานที่ 11 คุณธรรม จริยธรรม และจรรยาบรรณ		
<b>มาตรฐานความรู้</b> (2) จิตวิทยาพัฒนาการ จิตวิทยาการศึกษา และจิตวิทยาให้คำปรึกษา ในการวิเคราะห์และพัฒนา ผู้เรียนตามศักยภาพ	1015103	ทฤษฎีพื้นฐานการศึกษา Fundamental of Education 3(3-0-9)
	1025501	การจัดการหลักสูตรและการประกันคุณภาพ การศึกษา Curriculum Management and Quality Assurance in Education 3(3-0-9)
มาตรฐานที่ 4 จิตวิทยาสำหรับครู	102520	การพัฒนาหลักสูตร Curriculum Development 3(3-0-9)
มาตรฐานที่ 5 การพัฒนาหลักสูตร		

มาตรฐานที่ครูสุภากำหนด	รายวิชาที่พัฒนาและเปิดสอน		
<b>มาตรฐานความรู้</b> <b>(3) เนื้อหาวิชาที่สอน</b> <b>หลักสูตร การสอน</b> <b>และเทคโนโลยีดิจิทัล</b> <b>ในการจัดการเรียนรู้</b>	1035303	ศาสตร์การพัฒนการสอน	3 (3-0-9)
	1035703	เทคโนโลยีดิจิทัลเพื่อการจัดการเรียนรู้	3 (3-0-9)
<b>มาตรฐานที่ 6</b> <b>การจัดการเรียนรู้และการ</b> <b>จัดการชั้นเรียน</b>			
<b>มาตรฐานที่ 8</b> <b>นวัตกรรมและเทคโนโลยี</b> <b>สารสนเทศทางการศึกษา</b>			
<b>มาตรฐานความรู้</b> <b>(4) การวัด ประเมินผลการ</b> <b>เรียนรู้ และการวิจัยเพื่อ</b> <b>แก้ปัญหาและพัฒนา</b> <b>ผู้เรียน</b>	1045102	การวัดและประเมินผลการเรียนรู้	3 (3-0-9)
	1045403	วิธีวิทยาการวิจัยทางหลักสูตรและการสอน	3 (2-2-7)
<b>มาตรฐานที่ 7</b> <b>การวิจัยเพื่อพัฒนาการ</b> <b>เรียนรู้</b>			
<b>มาตรฐานที่ 9</b> <b>การวัดและการประเมินผล</b> <b>การเรียนรู้</b>			
<b>มาตรฐานความรู้</b> <b>(5) การใช้ภาษาไทย</b> <b>ภาษาอังกฤษเพื่อการ</b> <b>สื่อสาร และการใช้</b> <b>เทคโนโลยีดิจิทัล</b> <b>เพื่อการศึกษา</b>	1005103	การใช้ภาษาเพื่อการสื่อสารสำหรับครู*	3 (3-0-9)
	1035703	เทคโนโลยีดิจิทัลเพื่อการจัดการเรียนรู้	3 (3-0-9)
<b>มาตรฐานที่ 3</b> <b>ภาษาและวัฒนธรรม</b>			



มาตรฐานที่คุรุสภากำหนด	รายวิชาที่พัฒนาและเปิดสอน	
<b>มาตรฐานความรู้</b> <b>(6) การออกแบบและการ</b> <b>ดำเนินการเกี่ยวกับงาน</b> <b>ประกันคุณภาพการศึกษา</b>	1045404 การประกันคุณภาพการศึกษา Quality Assurance in Education	2 (2-0-6)
<b>มาตรฐานที่ 10</b> <b>การประกันคุณภาพ</b> <b>การศึกษา</b>		
<b>มาตรฐานประสบการณ์</b> <b>วิชาชีพ</b>	1005811 การฝึกปฏิบัติวิชาชีพครูระหว่างเรียน Professional Practicum during Studying 1006803 การปฏิบัติการสอนในสถานศึกษา 1 Teaching Practice in Educational Institutional I 1006804 การปฏิบัติการสอนในสถานศึกษา 2 Teaching Practice in Educational Institutions II	1 (90) 3 (270) 3 (270)

ภาคผนวก ฐ  
มติสภามหาวิทยาลัยราชภัฏลำปาง

รายงานการประชุมสภามหาวิทยาลัยราชภัฏลำปาง

ครั้งที่ ๖/๒๕๖๓ (โดยผ่านสื่ออิเล็กทรอนิกส์)

วันที่ ๑๕ พฤษภาคม ๒๕๖๓ เวลา ๐๙.๐๐ น.

ณ ห้องประชุมโอหารฤทธิ ชั้น ๑๐ อาคารโอหาร โอรณศิริ มหาวิทยาลัยราชภัฏลำปาง

\*\*\*\*\*

ผู้มาประชุม

๑.	นายสุชาติ	เมืองแก้ว	นายกสภามหาวิทยาลัย
๒.	ศาสตราจารย์เกียรติคุณกิตติชัย	วัฒนานิก	ปฏิบัติหน้าที่อุปนายกสภามหาวิทยาลัย
๓.	รองศาสตราจารย์กิตติศักดิ์	สมุทธรักษ์	กรรมการสภามหาวิทยาลัยโดยตำแหน่ง
๔.	รองศาสตราจารย์กัญญาพันธุ์	พจนะลาวัฒน์	กรรมการสภามหาวิทยาลัยโดยตำแหน่ง
๕.	ศาสตราจารย์ไพบุลย์	วิวัฒน์วงศ์วนา	ปฏิบัติหน้าที่กรรมการสภามหาวิทยาลัยผู้ทรงคุณวุฒิ
๖.	นายชนรงค์	พุทธมลินประทีป	ปฏิบัติหน้าที่กรรมการสภามหาวิทยาลัยผู้ทรงคุณวุฒิ
๗.	ผู้ช่วยศาสตราจารย์เรืองเดช	วงศ์หัตถ์	ปฏิบัติหน้าที่กรรมการสภามหาวิทยาลัยผู้ทรงคุณวุฒิ
๘.	รองศาสตราจารย์สนม	ครุฑเมือง	ปฏิบัติหน้าที่กรรมการสภามหาวิทยาลัยผู้ทรงคุณวุฒิ
๙.	นายประเสริฐ	ตันสกุล	ปฏิบัติหน้าที่กรรมการสภามหาวิทยาลัยผู้ทรงคุณวุฒิ
๑๐.	รองศาสตราจารย์สุรัชย์	ขวัญเมือง	ปฏิบัติหน้าที่กรรมการสภามหาวิทยาลัยผู้ทรงคุณวุฒิ
๑๑.	นายแสงชัย	เอกพัฒนาพาณิชย์	ปฏิบัติหน้าที่กรรมการสภามหาวิทยาลัยผู้ทรงคุณวุฒิ
๑๒.	ศาสตราจารย์สุเทพ	สวนใต้	ปฏิบัติหน้าที่กรรมการสภามหาวิทยาลัยผู้ทรงคุณวุฒิ
๑๓.	นายเฉลิมพล	ประทีปะวณิช	ปฏิบัติหน้าที่กรรมการสภามหาวิทยาลัยผู้ทรงคุณวุฒิ
๑๔.	ผู้ช่วยศาสตราจารย์ปรีเยศ	สิทธิสรวง	กรรมการสภามหาวิทยาลัยจากผู้ดำรงตำแหน่งบริหาร
๑๕.	ผู้ช่วยศาสตราจารย์พงศธร	คำใจหนัก	กรรมการสภามหาวิทยาลัยจากผู้ดำรงตำแหน่งบริหาร
๑๖.	ผู้ช่วยศาสตราจารย์จักรกฤษณ์	อันยะลา	กรรมการสภามหาวิทยาลัยจากผู้ดำรงตำแหน่งบริหาร
๑๗.	อาจารย์เสาวรีย์	บุญสา	กรรมการสภามหาวิทยาลัยจากผู้ดำรงตำแหน่งบริหาร
๑๘.	ผู้ช่วยศาสตราจารย์เอกรัฐ	อินตะวงศา	กรรมการสภามหาวิทยาลัยจากคณาจารย์ประจำ
๑๙.	ผู้ช่วยศาสตราจารย์สุวรรณี	จันทร์ตา	กรรมการสภามหาวิทยาลัยจากคณาจารย์ประจำ
๒๐.	ผู้ช่วยศาสตราจารย์สมชาย	เมืองมูล	กรรมการสภามหาวิทยาลัยจากคณาจารย์ประจำ
๒๑.	ผู้ช่วยศาสตราจารย์ปรีดต์	สายสี	เลขานุการสภามหาวิทยาลัย

ผู้ไม่มาประชุม (ติดราชการหรือติดภารกิจ)

๑.	นายประเสริฐ	รัตนไพศาลศรี	กรรมการสภามหาวิทยาลัยโดยตำแหน่ง
๒.	นายสมเกียรติ	อัญชนา	ปฏิบัติหน้าที่กรรมการสภามหาวิทยาลัยผู้ทรงคุณวุฒิ
๓.	รองศาสตราจารย์วิลาศ	พุ่มพิมล	กรรมการสภามหาวิทยาลัยจากคณาจารย์ประจำ

ผู้ปฏิบัติหน้าที่ในการประชุม

๑.	นายปรีชา	ไชโย	ผู้ช่วยเลขานุการสภามหาวิทยาลัย
๒.	นางกิ่งดาว	ปัดเปา	ผู้ช่วยเลขานุการสภามหาวิทยาลัย

รายงานการประชุมสภามหาวิทยาลัยราชภัฏลำปาง ครั้งที่ ๖/๒๕๖๓ วันที่ ๑๕ พฤษภาคม ๒๕๖๓

๓.	ว่าที่ร้อยตรีณัฐพัชร	วันต้น	ผู้ช่วยเลขานุการสภามหาวิทยาลัย
๔.	นางสาวสุปราณี	สิตาบุตร	ผู้ช่วยเลขานุการสภามหาวิทยาลัย

**ผู้เข้าร่วมประชุม**

๑.	รองศาสตราจารย์สมชัย	โกศล	รองอธิการบดีฝ่ายวิชาการ
๒.	ผู้ช่วยศาสตราจารย์พิมพ์ภา	โพธิ์ลังกา	รองอธิการบดีฝ่ายวิจัยและวิชาการต่างประเทศ
๓.	ผู้ช่วยศาสตราจารย์พงษ์สวัสดิ์	อำนาจกิตติกร	ผู้ช่วยอธิการบดีด้านประกันคุณภาพ
๔.	ผู้ช่วยศาสตราจารย์วศินวีโรดม	เนติศักดิ์	ผู้ช่วยอธิการบดีด้านสารสนเทศวิชาการและพลังงาน
๕.	ผู้ช่วยศาสตราจารย์ณัฐนันท์	ฐิติยาปราโมทย์	คณบดีคณะวิทยาการจัดการ
๖.	ผู้ช่วยศาสตราจารย์ปรารณา	โกวิทย์ทางกูร	คณบดีคณะครุศาสตร์
๗.	รองศาสตราจารย์วิไลลักษณ์	พรมเสน	คณบดีคณะมนุษยศาสตร์และสังคมศาสตร์
๘.	อาจารย์ดวงใจ	พุดทรวงศ์	ผู้อำนวยการสถาบันวิจัยและพัฒนา

**ผู้นำเสนอระเบียบวาระที่เกี่ยวข้อง**

๑.	ผู้ช่วยศาสตราจารย์ชนิษฐา	ใจมโน	อาจารย์ประจำคณะมนุษยศาสตร์และสังคมศาสตร์
๒.	รองศาสตราจารย์บุญเหลือ	ใจมโน	อาจารย์ประจำคณะมนุษยศาสตร์และสังคมศาสตร์
๓.	ผู้ช่วยศาสตราจารย์ Truong Thi Hang		อาจารย์ประจำคณะมนุษยศาสตร์และสังคมศาสตร์
๔.	ผู้ช่วยศาสตราจารย์เกษทิพย์	ศิริชัยศิลป์	อาจารย์ประจำคณะครุศาสตร์
๕.	อาจารย์สุจิตรา	ปิ่นดี	อาจารย์ประจำคณะครุศาสตร์
๖.	อาจารย์ปริญญาภา	สีทอง	อาจารย์ประจำคณะครุศาสตร์

เริ่มประชุมเวลา ๐๙.๐๐ น.

**ระเบียบวาระที่ ๕ เรื่องเสนอเพื่อพิจารณา**

๕.๓ การพิจารณาให้ความเห็นชอบหลักสูตรครุศาสตรมหาบัณฑิต สาขาวิชาหลักสูตรและการสอน หลักสูตรปรับปรุง พ.ศ. ๒๕๖๓

รองศาสตราจารย์กิตติศักดิ์ สมุทธารักษ์ อธิการบดี กรรมการสภามหาวิทยาลัย โดยตำแหน่ง ได้เสนอให้ที่ประชุมพิจารณาให้ความเห็นชอบหลักสูตรครุศาสตรมหาบัณฑิต สาขาวิชาหลักสูตรและการสอน หลักสูตรปรับปรุง พ.ศ. ๒๕๖๓ ในกรณีนี้ ได้ขออนุญาตที่ประชุมให้ผู้ช่วยศาสตราจารย์เกษทิพย์ ศิริชัยศิลป์ อาจารย์สุจิตรา ปิ่นดี และอาจารย์ปริญญาภา สีทอง เป็นผู้นำเสนอ

ผู้ช่วยศาสตราจารย์เกษทิพย์ ศิริชัยศิลป์ และคณะ ได้เสนอรายละเอียดหลักสูตรครุศาสตรมหาบัณฑิต สาขาวิชาหลักสูตรและการสอน หลักสูตรปรับปรุง พ.ศ. ๒๕๖๓ รายละเอียดตามเอกสารประกอบการประชุมหมายเลข ๕.๓.๑

ที่ประชุมร่วมกันพิจารณาและมีข้อเสนอแนะ ดังนี้

๑. ให้มีการพัฒนากระบวนการจัดการเรียนการสอนให้ทันสมัย โดยเฉพาะการใช้เทคโนโลยีมาเป็นสื่อในการจัดการเรียนการสอน

๓

๒. ปรับโครงสร้างของหลักสูตรให้มีความชัดเจน

มติสภามหาวิทยาลัย เห็นชอบครุศาสตรมหาบัณฑิต สาขาวิชาหลักสูตรและการสอน หลักสูตรปรับปรุง พ.ศ. ๒๕๖๓ โดยให้มีการแก้ไขและดำเนินการตามข้อเสนอแนะของที่ประชุม

เลิกประชุมเวลา ๑๔.๐๐ น.

ขอรับรองรายงานการประชุมข้างต้น



(ผู้ช่วยศาสตราจารย์ปรินต์ สายสี)

รองอธิการบดีฝ่ายกิจการนักศึกษาและสภามหาวิทยาลัย  
เลขานุการสภามหาวิทยาลัย

---

รายงานการประชุมสภามหาวิทยาลัยราชภัฏรำไพพรรณี ครั้งที่ ๖/๒๕๖๓ วันที่ ๑๔ พฤษภาคม ๒๕๖๓

ภาคผนวก ๗  
มติมหาวิทยาลัยราชภัฏลำปาง  
เรื่อง ขอความเห็นชอบเปลี่ยนแปลงคำอธิบาย  
รายวิชา  
ตามข้อบังคับคุรุสภาว่าด้วย  
มาตรฐานวิชาชีพ พ.ศ. 2562

รายงานการประชุมสภามหาวิทยาลัยราชภัฏลำปาง  
ครั้งที่ ๑/๒๕๖๔ (โดยผ่านสื่ออิเล็กทรอนิกส์)  
วันเสาร์ที่ ๙ มกราคม ๒๕๖๔ เวลา ๐๙.๐๐ น.  
ณ ห้องประชุมโอฬารฤทธิ์ ชั้น ๑๐ อาคารโอฬาร โรจน์ทิวา มหาวิทยาลัยราชภัฏลำปาง

\*\*\*\*\*

ผู้มาประชุม (ผ่านสื่ออิเล็กทรอนิกส์)

๑. นายสุชาติ	เมืองแก้ว	นายกสภามหาวิทยาลัย
๒. ศาสตราจารย์เกียรติคุณมนัส	สุวรรณ	กรรมการสภามหาวิทยาลัยผู้ทรงคุณวุฒิ
๓. ศาสตราจารย์ดุษฎี	บุญเกียรติ	กรรมการสภามหาวิทยาลัยผู้ทรงคุณวุฒิ
๔. ศาสตราจารย์สุเทพ	สวนใต้	กรรมการสภามหาวิทยาลัยผู้ทรงคุณวุฒิ
๕. ศาสตราจารย์สุชาติ	เชียงใหม่	กรรมการสภามหาวิทยาลัยผู้ทรงคุณวุฒิ
๖. รองศาสตราจารย์สุรัชย์	ขวัญเมือง	กรรมการสภามหาวิทยาลัยผู้ทรงคุณวุฒิ
๗. รองศาสตราจารย์พงศ์	หรรดา	กรรมการสภามหาวิทยาลัยผู้ทรงคุณวุฒิ
๘. นายชนรงค์	พุทธมณฑล	กรรมการสภามหาวิทยาลัยผู้ทรงคุณวุฒิ
๙. นายวิชัย	เพชรบูรณ์	กรรมการสภามหาวิทยาลัยผู้ทรงคุณวุฒิ

ผู้มาประชุม

๑. ศาสตราจารย์ไพฑูริย์	วิวัฒน์วงศ์วนา	อุปนายกสภามหาวิทยาลัย
๒. รองศาสตราจารย์กิตติศักดิ์	สมุทธรักษ์	กรรมการสภามหาวิทยาลัยโดยตำแหน่ง
๓. รองศาสตราจารย์กัญญาพันธ์	พจนะลาวัลย์	กรรมการสภามหาวิทยาลัยโดยตำแหน่ง
๔. นายเฉลิมพล	ประทีปะวงษ์	กรรมการสภามหาวิทยาลัยผู้ทรงคุณวุฒิ
๕. นายณรงค์	ธรรมจารี	กรรมการสภามหาวิทยาลัยผู้ทรงคุณวุฒิ
๖. ผู้ช่วยศาสตราจารย์ปริตต์	สายสี	กรรมการสภามหาวิทยาลัยจากผู้ดำรงตำแหน่งบริหาร
๗. ผู้ช่วยศาสตราจารย์พงศ์ธร	คำใจหนัก	กรรมการสภามหาวิทยาลัยจากผู้ดำรงตำแหน่งบริหาร
๘. รองศาสตราจารย์วิไลลักษณ์	พรมแสน	กรรมการสภามหาวิทยาลัยจากผู้ดำรงตำแหน่งบริหาร
๙. อาจารย์เสาวรีย์	บุญสา	กรรมการสภามหาวิทยาลัยจากผู้ดำรงตำแหน่งบริหาร
๑๐. รองศาสตราจารย์ไพฑูริย์	อินตะชน	กรรมการสภามหาวิทยาลัยจากคณาจารย์ประจำ
๑๑. ผู้ช่วยศาสตราจารย์สุวรรณ	จันทร์ตา	กรรมการสภามหาวิทยาลัยจากคณาจารย์ประจำ
๑๒. ผู้ช่วยศาสตราจารย์อำนาจ	สงวนกลาง	กรรมการสภามหาวิทยาลัยจากคณาจารย์ประจำ
๑๓. อาจารย์เทวฤทธิ์	วิญญา	กรรมการสภามหาวิทยาลัยจากคณาจารย์ประจำ
๑๔. ผู้ช่วยศาสตราจารย์ปรีเยศ	สิทธิสรวง	เลขานุการสภามหาวิทยาลัย

ผู้ไม่มาประชุม (ติดราชการหรือติดภารกิจอื่น)

๑. นายประเสริฐ	รัตนไพศาลศรี	กรรมการสภามหาวิทยาลัยโดยตำแหน่ง
----------------	--------------	---------------------------------

รายงานการประชุมสภามหาวิทยาลัยราชภัฏลำปาง ครั้งที่ ๑/๒๕๖๔ วันเสาร์ที่ ๙ มกราคม ๒๕๖๔

๑

#### ผู้ปฏิบัติหน้าที่ในการประชุม

๑. นายปรีชา	ไชโยโย	ผู้ช่วยเลขานุการสภามหาวิทยาลัย
๒. อาจารย์กมลวรรณ	ท้าววัน	ผู้ช่วยเลขานุการสภามหาวิทยาลัย
๓. ว่าที่ร้อยตรีณัฐพัชร	วันตัน	ผู้ช่วยเลขานุการสภามหาวิทยาลัย
๔. นางสาวสุปราณี	สีตาบุตร	ผู้ช่วยเลขานุการสภามหาวิทยาลัย

#### ผู้เข้าร่วมประชุม

๑. ผู้ช่วยศาสตราจารย์พงษ์สวัสดิ์	อำนาจกิติกร	รองอธิการบดีฝ่ายวิชาการ
๒. รองศาสตราจารย์พิมพ์ภา	โพธิ์ลังกา	รองอธิการบดีฝ่ายวิจัยและวิชาการต่างประเทศ
๓. ผู้ช่วยศาสตราจารย์ณัฐนันท์	ฐิตียาปราโมทย์	คณบดีคณะวิทยาการจัดการ
๔. อาจารย์เกษมีย์	อันอ้าย	รองคณบดีคณะครุศาสตร์
๕. อาจารย์อัจฉริยา	ครุธาโรจน์	ผู้ช่วยอธิการบดีด้านวิเทศสัมพันธ์
๖. ผู้ช่วยศาสตราจารย์วุฒิรัตน์	พัฒน์บุญย์	ผู้ช่วยอธิการบดีด้านติดตามนโยบายและกิจการพิเศษ
๗. ผู้ช่วยศาสตราจารย์วศินวีโรตม์	เนติศักดิ์	ผู้ช่วยอธิการบดีด้านสารสนเทศวิชาการและพลังงาน
๘. ผู้ช่วยศาสตราจารย์วิยดา	แหล่มตระกูล	อาจารย์ประจำสาขาวิชาการวิจัย และประเมินผลการศึกษา
๙. ผู้ช่วยศาสตราจารย์เกษทิพย์	ศิริชัยศิลป์	อาจารย์ประจำสาขาวิชาหลักสูตรและการสอน
๑๐. ผู้ช่วยศาสตราจารย์ฐิติกานต์	สุริยะสาร	อาจารย์ประจำสาขาวิชาการบัญชี
๑๑. อาจารย์แดน	กุลรูป	อาจารย์ประจำสาขาวิชาการบัญชี
๑๒. รองศาสตราจารย์ช่วงโชติ	พันธุเวช	กรรมการติดตาม ตรวจสอบ และประเมินผลงานมหาวิทยาลัย
๑๓. ผู้ช่วยศาสตราจารย์อัญชิชา	รุ่งแสง	อนุกรรมการติดตาม ตรวจสอบ และประเมินผลงานมหาวิทยาลัย
๑๔. อาจารย์ประภาพร	แสงบุญเรือง	อนุกรรมการติดตาม ตรวจสอบ และประเมินผลงานมหาวิทยาลัย
๑๕. นางสาวมุกดา	สีตลานุชิต	ที่ปรึกษาโครงการจัดตั้งคณะพยาบาลศาสตร์
๑๖. นางสาวเจนจิรา	แก้วมณี	นักวิชาการศึกษา ชำนาญการ
๑๗. นางสาวรัตนศิริ	ยีนยั้ง	หัวหน้างานคลัง
๑๘. นางสาวอรพรรณ	เสริมกลิ่น	เจ้าหน้าที่งานบัญชีและรายงานการเงิน

เริ่มประชุมเวลา ๐๙.๐๐ น.

นายสุชาติ เมืองแก้ว นายสภามหาวิทยาลัย ประธานการประชุมกล่าวเปิดการประชุม และดำเนินการประชุมตามระเบียบวาระ ดังนี้



## ระเบียบวาระที่ ๕ เรื่องเสนอเพื่อพิจารณา

๕.๑๒ การพิจารณาให้ความเห็นชอบเปลี่ยนแปลงคำอธิบายรายวิชาตามข้อบังคับ  
คุรุสภา ว่าด้วยมาตรฐานวิชาชีพ พ.ศ. ๒๕๖๒ ของหลักสูตรครุศาสตรมหาบัณฑิต สาขาวิชาหลักสูตร  
และการสอน หลักสูตรปรับปรุง พ.ศ. ๒๕๖๓

ผู้ช่วยศาสตราจารย์พงศธร คำใจหนัก รองอธิการบดีฝ่ายวางแผนและบริการวิชาการ  
กรรมการสภามหาวิทยาลัยจากผู้ดำรงตำแหน่งบริหาร ได้เสนอให้ที่ประชุมพิจารณาให้ความเห็นชอบ  
เปลี่ยนแปลงคำอธิบายรายวิชาตามข้อบังคับคุรุสภา ว่าด้วยมาตรฐานวิชาชีพ พ.ศ. ๒๕๖๒ ของหลักสูตร  
ครุศาสตรมหาบัณฑิต สาขาวิชาหลักสูตรและการสอน หลักสูตรปรับปรุง พ.ศ. ๒๕๖๓ ในการนี้ได้ขออนุญาต  
ที่ประชุมให้ผู้ช่วยศาสตราจารย์เกษทิพย์ ศิริชัยศิลป์ อาจารย์ประจำสาขาวิชาหลักสูตรและการสอน  
เป็นผู้นำเสนอ

ผู้ช่วยศาสตราจารย์เกษทิพย์ ศิริชัยศิลป์ อาจารย์ประจำสาขาวิชาหลักสูตร  
และการสอน ได้เสนอให้ที่ประชุมพิจารณาให้ความเห็นชอบเปลี่ยนแปลงคำอธิบายรายวิชาตามข้อบังคับ  
คุรุสภา ว่าด้วยมาตรฐานวิชาชีพ พ.ศ. ๒๕๖๒ ของหลักสูตรครุศาสตรมหาบัณฑิต สาขาวิชาหลักสูตร  
และการสอน หลักสูตรปรับปรุง พ.ศ. ๒๕๖๓ จำนวน ๙ รายวิชา รายละเอียดตามเอกสารประกอบการประชุม  
หมายเลข ๕.๑๒.๑

มติสภามหาวิทยาลัย เห็นชอบให้เปลี่ยนแปลงคำอธิบายรายวิชาตามข้อบังคับคุรุสภา ว่าด้วยมาตรฐาน  
วิชาชีพ พ.ศ. ๒๕๖๒ ของหลักสูตรครุศาสตรมหาบัณฑิต สาขาวิชาหลักสูตร  
และการสอน หลักสูตรปรับปรุง พ.ศ. ๒๕๖๓ จำนวน ๙ รายวิชา ดังนี้

๑. ๑๐๑๕๑๐๓ ทฤษฎีพื้นฐานการศึกษา ๒(๒-๐-๖)
๒. ๑๐๒๕๒๐๓ การพัฒนาหลักสูตร ๓(๓-๐-๙)
๓. ๑๐๒๕๕๐๑ การจัดการหลักสูตรและการประกันคุณภาพการศึกษา ๓(๓-๐-๙)
๔. ๑๐๓๕๓๐๓ ศาสตร์การพัฒนการสอน ๓(๓-๐-๙)
๕. ๑๐๔๕๔๐๓ วิธีวิทยาการวิจัยทางหลักสูตรและการสอน ๓(๒-๒-๗)
๖. ๑๐๐๕๘๑๑ การฝึกปฏิบัติวิชาชีพครูระหว่างเรียน ๑(๙๐)
๗. ๑๐๐๖๘๐๓ การปฏิบัติการสอนในสถานศึกษา ๑ ๓(๒๗๐)
๘. ๑๐๐๖๘๐๔ การปฏิบัติการสอนในสถานศึกษา ๒ ๓(๒๗๐)
๙. ๑๐๓๕๗๐๓ เทคโนโลยีดิจิทัลเพื่อการจัดการเรียนรู้ ๓(๓-๐-๙)

เลิกประชุมเวลา ๑๓.๐๐ น.

ขอรับรองรายงานการประชุมข้างต้น



(ผู้ช่วยศาสตราจารย์ปริเยศ สิทธิสรวง)

รองอธิการบดีฝ่ายบริหาร

เลขานุการสภามหาวิทยาลัย

---

รายงานการประชุมสภามหาวิทยาลัยราชภัฏลำปาง ครั้งที่ ๑/๒๕๖๔ วันเสาร์ที่ ๙ มกราคม ๒๕๖๔

๔