



หลักสูตรครุศาสตรมหาบัณฑิต  
สาขาวิชาเทคโนโลยีและสื่อสารการศึกษา  
(หลักสูตรใหม่) พุทธศักราช 2561

คณะครุศาสตร์  
มหาวิทยาลัยราชภัฏลำปาง



หลักสูตรครุศาสตรมหาบัณฑิต  
สาขาวิชาเทคโนโลยีและสื่อสารการศึกษา  
(หลักสูตรใหม่) พุทธศักราช 2561

คณะครุศาสตร์  
มหาวิทยาลัยราชภัฏลำปาง

## สารบัญ

เนื้อหา	หน้า
หมวดที่ 1 ข้อมูลทั่วไป	1
หมวดที่ 2 ข้อมูลเฉพาะของหลักสูตร	7
หมวดที่ 3 ระบบการจัดการศึกษา การดำเนินการ และโครงสร้างของหลักสูตร	12
หมวดที่ 4 ผลการเรียนรู้ กลยุทธ์การสอน และการประเมินผล	25
หมวดที่ 5 หลักเกณฑ์ในการประเมินการผลนัักศึกษา	31
หมวดที่ 6 การพัฒนาคณาจารย์	33
หมวดที่ 7 การประกันคุณภาพหลักสูตร	34
หมวดที่ 8 การประเมินและการปรับปรุงการดำเนินการของหลักสูตร	44
<b>ภาคผนวก</b>	45
ก. ข้อบังคับมหาวิทยาลัยราชภัฏลำปางว่าด้วยการจัดการศึกษาระดับบัณฑิตศึกษา พ.ศ.2555	46
ข. ประกาศกระทรวงศึกษาธิการ เรื่อง เกณฑ์มาตรฐานหลักสูตรระดับบัณฑิตศึกษา พ.ศ.2558	63
ค. คำสั่งมหาวิทยาลัยราชภัฏลำปาง เรื่อง แต่งตั้งคณะกรรมการพัฒนาหลักสูตร	77
ง. คำสั่งมหาวิทยาลัยราชภัฏลำปาง เรื่อง แต่งตั้งคณะกรรมการผู้ทรงคุณวุฒิวิพากษ์หลักสูตร	79
จ. ผลงานอาจารย์ประจำหลักสูตร	81
ฉ. ผลงานอาจารย์ผู้สอน	91
ช. การกำหนดหมวดหมู่วิชาของมหาวิทยาลัยราชภัฏลำปาง	101
ซ. คำอธิบายรายวิชา	117
ฅ. ข้อบังคับคุรุสภา ว่าด้วยมาตรฐานวิชาชีพ พ.ศ. 2556	125
ญ. ประกาศคุรุสภาเรื่องการรับรองปริญญาและประกาศนียบัตรทางการศึกษา เพื่อการประกอบวิชาชีพ พ.ศ. 2557	131
ฎ. ข้อบังคับคุรุสภา ว่าด้วยเรื่องจรรยาบรรณของวิชาชีพ พ.ศ. 2556	136
ฏ. รายงานการประชุมสภามหาวิทยาลัยราชภัฏลำปาง	140

หลักสูตรครุศาสตรมหาบัณฑิต  
สาขาวิชาเทคโนโลยีและสื่อสารการศึกษา  
(หลักสูตรใหม่ พ.ศ. 2561)

ชื่อสถาบันอุดมศึกษา มหาวิทยาลัยราชภัฏรำปาง

คณะ คณะครุศาสตร์

หมวดที่ 1 ข้อมูลทั่วไป

1. รหัสและชื่อหลักสูตร

ภาษาไทย

หลักสูตรครุศาสตรมหาบัณฑิต

สาขาวิชาเทคโนโลยีและสื่อสารการศึกษา

ภาษาอังกฤษ

Master of Education Program in Educational Technology  
and Communications

2. ชื่อปริญญาและสาขาวิชา

ชื่อเต็ม (ไทย) : ครุศาสตรมหาบัณฑิต (เทคโนโลยีและสื่อสารการศึกษา)

ชื่อย่อ (ไทย) : ค.ม. (เทคโนโลยีและสื่อสารการศึกษา)

ชื่อเต็ม (อังกฤษ) : Master of Education (Educational Technology and  
Communications)

ชื่อย่อ (อังกฤษ) : M.Ed. (Educational Technology and Communication)

3. วิชาเอก

-

4. จำนวนหน่วยกิตที่เรียนตลอดหลักสูตร

แผน ก แบบ ก 2 ไม่น้อยกว่า 36 หน่วยกิต

5. รูปแบบของหลักสูตร

5.1 รูปแบบ

หลักสูตรระดับปริญญาโท 2 ปี ใช้เวลาในการศึกษาไม่เกิน 5 ปีการศึกษา

5.2 ภาษาที่ใช้

ภาษาไทย

5.3 การรับเข้าศึกษา

รับนักศึกษาไทยหรือนักศึกษาต่างชาติที่สำเร็จการศึกษาระดับปริญญาตรีหรือเทียบเท่า  
จากมหาวิทยาลัยหรือสถาบันการศึกษาที่ ก.พ. รับรอง มีคุณสมบัติตามที่มหาวิทยาลัยกำหนดและ  
สามารถสื่อสารภาษาไทยได้เป็นอย่างดี

#### 5.4 ความร่วมมือภายในสถาบัน

เป็นหลักสูตรเฉพาะของมหาวิทยาลัยราชภัฏลำปางที่จัดการเรียนการสอนโดยตรง

#### 5.5 การให้ปริญญาแก่ผู้สำเร็จการศึกษา

ให้ปริญญาเพียงสาขาวิชาเดียว

### 6. สถานภาพของหลักสูตรและการพิจารณาอนุมัติ/เห็นชอบหลักสูตร

#### 6.1 สถานภาพหลักสูตร

หลักใหม่ พ.ศ. 2561 เปิดสอนภาคเรียนที่ 1 ปีการศึกษา 2561

#### 6.2 สถานภาพหลักสูตร

คณะกรรมการประจำคณะครุศาสตร์ เห็นชอบหลักสูตรในการประชุม ครั้งที่ ...1/2560...  
วันที่ ...1.... เดือน...มกราคม.... พ.ศ. ...2560...

สภาวิชาการ เห็นชอบหลักสูตร ในการประชุม ครั้งที่ ...3/2560...  
วันที่ ...3.... เดือน...มีนาคม... พ.ศ. ...2560...

สภามหาวิทยาลัย อนุมัติหลักสูตร ในการประชุม ครั้งที่ ...5/2560...  
วันที่ ...8.... เดือน...เมษายน.... พ.ศ. ...2560...

สภามหาวิทยาลัย เปลี่ยนแปลงการรับสมัครนักศึกษาจากปีการศึกษา 2560 เป็นปีการศึกษา  
2561 ในการประชุม ครั้งที่ ...4../2561...  
วันที่ ...21.... เดือน...เมษายน... พ.ศ. ...2561...

สภามหาวิทยาลัย เห็นชอบการเปลี่ยนแปลงหน้าปกเล่มหลักสูตรครุศาสตรมหาบัณฑิต  
ในการประชุม ครั้งที่ ..10../2561...  
วันที่ ..14... เดือน...ตุลาคม.... พ.ศ. ...2561...

### 7. ความพร้อมในการเผยแพร่หลักสูตรที่มีคุณภาพและมาตรฐาน

เป็นหลักสูตรที่มีความพร้อมในการเผยแพร่ มีคุณภาพและมาตรฐานตามกรอบมาตรฐานคุณวุฒิ  
ระดับอุดมศึกษาแห่งชาติ ในปีการศึกษา 2562

### 8. อาชีพที่สามารถประกอบได้หลังจากสำเร็จการศึกษา

8.1 ครู/อาจารย์ ผู้สอนระดับการศึกษาขั้นพื้นฐานในสถาบันการศึกษา ระดับอุดมศึกษา ระดับ  
อาชีวศึกษา ทั้งของภาครัฐและเอกชน

8.2 เจ้าหน้าที่สายสนับสนุน ที่สามารถประยุกต์องค์ความรู้และนวัตกรรมด้านเทคโนโลยีการศึกษาใน  
หน่วยงานราชการและองค์กรเอกชน

8.3 นักวิชาการเทคโนโลยีเพื่อการศึกษา ออกแบบและพัฒนาสื่อการเรียนการสอนใน  
สถาบันการศึกษาและองค์กรเอกชน

8.4 ผู้บริหารงานด้านเทคโนโลยีในหน่วยงานทางการศึกษาทั้งของภาครัฐและเอกชน

8.5 นักพัฒนาสื่อเพื่อการเรียนรู้ในหน่วยงานทางการศึกษาทั้งของภาครัฐและเอกชน

8.6 นักฝึกอบรม และวิทยากรเผยแพร่ความรู้เฉพาะทาง

9. ชื่อ-นามสกุล เลขประจำตัวบัตรประชาชน ตำแหน่งและคุณวุฒิของอาจารย์ผู้รับผิดชอบหลักสูตร

ชื่อ - สกุล ตำแหน่งทางวิชาการ เลขประจำตัวบัตรประชาชน	คุณวุฒิ/สาขาวิชา	สำเร็จการศึกษาจาก		จำนวน ผลงาน ทาง วิชาการ
		มหาวิทยาลัย	ปี	
1. นางสาวกนิษฐกานต์ ปันแก้ว ผู้ช่วยศาสตราจารย์ 3-5013-00641-74-6	ปร.ด.(เทคโนโลยีการศึกษา) ศษ.ม.(เทคโนโลยีทางการศึกษา) วศ.บ.(วิศวกรรมโยธา)	มหาวิทยาลัยขอนแก่น	2554	7
		มหาวิทยาลัยขอนแก่น	2551	
		มหาวิทยาลัยเทคโนโลยี มหานคร	2543	
2. นายปราโมทย์ พรหมจันทร์ ผู้ช่วยศาสตราจารย์ 3-5401-00255-77-9	ค.ด.(เทคโนโลยีและสื่อสาร การศึกษา) ศษ.ม.(การศึกษานอกระบบ) ค.บ.(คอมพิวเตอร์ศึกษา) บธ.บ.(บริหารธุรกิจ)	จุฬาลงกรณ์มหาวิทยาลัย	2554	4
		มหาวิทยาลัยเชียงใหม่	2546	
		มหาวิทยาลัยราชภัฏลำปาง	2548	
		มหาวิทยาลัยเชียงใหม่	2532	
3. นายพิสิทธ์ ฌอน บัวนก ผู้ช่วยศาสตราจารย์ 3-4099-00801-72-6	ปร.ด.(เทคโนโลยีการศึกษา) นศ.ม.(นิเทศศาสตร์โฆษณา) วท.บ.(ปรัชญาวิทยา)	มหาวิทยาลัยขอนแก่น	2554	8
		มหาวิทยาลัยกรุงเทพ	2548	
		มหาวิทยาลัยเกษตรศาสตร์	2541	

10. สถานที่จัดการเรียนการสอน

มหาวิทยาลัยราชภัฏลำปาง

11. สถานการณ์ภายนอกหรือการพัฒนาที่จำเป็นต้องนำมาพิจารณาในการวางแผนหลักสูตร

11.1 สถานการณ์หรือการพัฒนาทางเศรษฐกิจ

การก้าวเข้าสู่ประชาคมอาเซียนทำให้กระแสการแข่งขันทางเศรษฐกิจของกลุ่มประเทศอาเซียนมีความเข้มข้นขึ้น ประเทศไทยจึงจำเป็นต้องปรับแนวทางการพัฒนาทางเศรษฐกิจเพื่อให้สอดคล้องกับการเปลี่ยนแปลงครั้งนี้ “ไทยแลนด์ 4.0” เป็นความมุ่งมั่นของนายกรัฐมนตรี ที่ต้องการปรับเปลี่ยนโครงสร้างเศรษฐกิจ ไปสู่ “Value-Based Economy” หรือ “เศรษฐกิจที่ขับเคลื่อนด้วยนวัตกรรม” โดยมีฐานคิดหลัก คือ เปลี่ยนจากการผลิตสินค้า “โภคภัณฑ์” ไปสู่สินค้าเชิง “นวัตกรรม” เปลี่ยนจากการขับเคลื่อนประเทศด้วยภาคอุตสาหกรรม ไปสู่การขับเคลื่อนด้วยเทคโนโลยี ความคิดสร้างสรรค์ และนวัตกรรม และเปลี่ยนจากการเน้นภาคการผลิตสินค้า ไปสู่การเน้นภาคบริการมากขึ้น ส่งผลต่อสินค้าและบริการด้านนวัตกรรมเทคโนโลยีให้ยกระดับขึ้นในแดนบวก มีการนำเข้า ส่งออก แลกเปลี่ยนสินค้าประเภทนี้มากมายเพื่อกระตุ้นเศรษฐกิจ รวมไปถึงนวัตกรรมและเทคโนโลยีสำหรับด้านการศึกษา เหตุนี้เองระบบการศึกษาของไทยก็จะได้รับผลจากนวัตกรรมเทคโนโลยีที่หลั่งไหลเข้ามา ส่งผลต่อการใช้เทคโนโลยีเพื่อการศึกษาในประเทศไทย ความจำเป็นที่ต้องมีการศึกษาเทคโนโลยีและสารสนเทศเพื่อคัดสรร ประยุกต์ และใช้ให้เกิดประโยชน์คุ้มค่าทางการศึกษาจึงจำเป็นต้องทรัพยากรมนุษย์ผู้มีหน้าที่เลือกใช้ ออกแบบและพัฒนาเทคโนโลยีเพื่อให้เกิดความคุ้มค่าสูงสุด จึงเกิดการพัฒนาคู่มือหลักสูตรด้านนวัตกรรมและเทคโนโลยี

สารสนเทศทางการศึกษาเพื่อพัฒนาทรัพยากรมนุษย์ให้เกิดทักษะความสามารถมีศักยภาพที่แข่งขันได้ เพื่อให้สอดคล้องกับผลกระทบที่เกิดขึ้นในระยะการเปลี่ยนผ่านเข้าสู่ประชาคมอาเซียนได้อย่างสมบูรณ์

“ไทยแลนด์ 4.0” มีภารกิจสำคัญในการจัดระบบ ปรับทิศทาง และสร้างหนทางพัฒนาประเทศ ให้เจริญ สามารถรับมือกับโอกาสและภัยคุกคามแบบใหม่ๆ ในศตวรรษที่ 21 ได้ สอดคล้องกับแนวทางการจัดการเรียนรู้ของไทยกำลังมุ่งพัฒนาเพื่อให้ผู้เรียนเกิดทักษะในศตวรรษที่ 21 และหนึ่งในสี่ทักษะที่ต้องมีในผู้เรียนศตวรรษที่ 21 คือทักษะด้านสารสนเทศสื่อและเทคโนโลยี ดังนั้นครูผู้สอนจำเป็นต้องพัฒนาทักษะด้านสารสนเทศสื่อและเทคโนโลยีให้เชี่ยวชาญเพื่อใช้ในการพัฒนาผู้เรียน ซึ่งทักษะนี้ได้รับการวิเคราะห์ในมุมวิชาการว่าจำเป็นสำหรับเด็กที่จะนำไปสู่การดำรงชีวิตอย่างมีคุณภาพในศตวรรษที่ 21 จากประเด็นที่กล่าวมา มหาวิทยาลัยราชภัฏลำปาง โดยมีสาขาคอมพิวเตอร์ คณะครุศาสตร์ ซึ่งมีบทบาทในการผลิตบุคลากรทางการศึกษาให้ความเชี่ยวชาญทางด้านนวัตกรรมและเทคโนโลยีเพื่อประโยชน์ทางการเรียนรู้ ได้เล็งเห็นถึงหน้าที่รับผิดชอบ จึงประสงค์จะเปิดหลักสูตรครุศาสตรมหาบัณฑิตสาขาวิชาเทคโนโลยีและสื่อสารการศึกษา (Educational Technology and Communications) เพื่อต่อยอดกระบวนการผลิตครู ให้เป็น “ครูเพื่อศิษย์ในศตวรรษที่ 21”

### 11.2 สถานการณ์หรือการพัฒนาทางสังคมและวัฒนธรรม

ทิศทางแผนพัฒนาเศรษฐกิจและสังคมแห่งชาติ ฉบับที่ 12 (พ.ศ. 2560 - 2564) ได้มีการประเมินสถานการณ์ประเทศไทยว่าจะยังคงประสบภาวะการเปลี่ยนแปลงบริบททางสังคมและวัฒนธรรม ที่อาจก่อให้เกิดความเสี่ยงในการพัฒนา ทั้งจากภายใน และภายนอกประเทศ อาทิ กระแสการเปิดเศรษฐกิจเสรีที่ส่งผลต่อพัฒนาทางสังคมและวัฒนธรรม อาทิ ความท้าทายของเทคโนโลยีใหม่ๆ ที่เกิดขึ้นในสังคม ประกอบกับสถานการณ์ด้านต่าง ๆ ทั้งเศรษฐกิจ สังคม ทรัพยากร ธรรมชาติและสิ่งแวดล้อมของประเทศในปัจจุบันที่ยังคงประสบปัญหาในหลายด้าน เช่น ปัญหาการผลิตเพื่อป้อนสู่ระบบสังคม ความสามารถในการแข่งขัน คุณภาพการศึกษา ความเหลื่อมล้ำทางสังคม เป็นต้น ทำให้การพัฒนาในช่วง แผนพัฒนาฯ ฉบับที่ 12 จึงจำเป็นต้องยึดกรอบแนวคิดและหลักการในการวางแผนที่สำคัญคือ การใช้คนในสังคมเองเป็นศูนย์กลางของการพัฒนาอย่างมีส่วนร่วม การสนับสนุนและส่งเสริมแนวคิดการปฏิรูปประเทศเพื่อการพัฒนาสู่ความมั่นคง มั่งคั่ง ยั่งยืน อันจะทำให้สังคมอยู่ร่วมกันอย่างมีความสุข

#### บริบทการเปลี่ยนแปลงและภาพอนาคตประเทศไทย

บริบทการเปลี่ยนแปลงและภาพอนาคตประเทศไทยจะส่งผลทางด้านการศึกษาซึ่งมีความเกี่ยวข้องกับเปลี่ยนแปลงดังต่อไปนี้

##### 1) การปรับเปลี่ยนด้านเทคโนโลยีและนวัตกรรมที่รวดเร็ว

การปรับเปลี่ยนที่รวดเร็วด้านเทคโนโลยีและนวัตกรรมส่งผลให้เกิดการเปลี่ยนแปลงไปสู่ “ไทยแลนด์ 4.0” การศึกษาจึงควรมีการเปลี่ยนวิธีการที่มีลักษณะสำคัญ คือ เปลี่ยนจากการศึกษาแบบดั้งเดิมในปัจจุบัน ไปสู่การศึกษาสมัยใหม่ ที่เน้นการบริหารจัดการและเทคโนโลยี โดยนักการศึกษาต้อง เปลี่ยนจาก Traditional educators ไปสู่การเป็น Smart educators และ Startups แหล่งเรียนรู้เกิดใหม่ที่มีศักยภาพสูงไปสู่ High Value Services และเปลี่ยนจากนักร้องแบบและพัฒนาการเรียนรู้ทักษะต่ำไปสู่ผู้มีความรู้ ความเชี่ยวชาญ และทักษะสูง

##### 2) ความเชื่อมโยงกับเศรษฐกิจในระดับภูมิภาคและระดับโลกที่สูงขึ้น

การเปิดเสรีทางการค้ากับกลุ่มประเทศอาเซียนและประเทศที่พัฒนาแล้วทำให้มาตรฐานของการค้าและบริการกลายเป็นเงื่อนไขและข้อกีดกันทางการค้า นโยบาย “ไทยแลนด์ 4.0” จึงเข้ามามีกระทบ

ขับเคลื่อนสินค้าและบริการเพื่อให้ผู้ประกอบการภายในประเทศต้องปรับตัวเพื่อพัฒนาการผลิตและรูปแบบบริการ พัฒนามาตรฐาน ตลอดจนพัฒนาการใช้เทคโนโลยีเพื่อปรับปรุงคุณภาพการศึกษา โดยแรงเหวี่ยงจากกระแสการเปิดเสรีทางการค้าจะก่อให้เกิดการเคลื่อนย้ายเงินทุน แนวโน้มการลงทุนในวงการเทคโนโลยีทางการศึกษาเพื่อพัฒนาทรัพยากรบุคคลมีความรุนแรงมากขึ้น และเป็นกลไกต่อการสร้างการเติบโตของเศรษฐกิจแบบทั่วถึง (Inclusive Growth) ซึ่งเป็นปัจจัยที่จำเป็นต่อการขยายตัวของเศรษฐกิจที่ต่อเนื่องและยั่งยืน

### 3) ความเคลื่อนไหวของกระแสวัฒนธรรมโลก

ความเคลื่อนไหวของกระแสวัฒนธรรมโลก ความก้าวหน้าในการติดต่อสื่อสาร การขยายตัวของเครือข่ายทางสังคมออนไลน์ ส่งผลให้มีทั้งโอกาสและความเสี่ยงต่อวิถีชีวิต ทักษะคน และกระบวนการเรียนรู้ และพฤติกรรมคนในประชาคม การรู้เท่าทันสื่อและเทคโนโลยีจึงสำคัญต่อทุกวงการรวมถึงวงการการศึกษา

## 12. ผลกระทบจาก ข้อ 11.1 และ 11.2 ต่อการพัฒนาหลักสูตรและความเกี่ยวข้องกับพันธกิจของสถาบัน

### 12.1 การพัฒนาหลักสูตร

จากทิศทางแผนพัฒนาเศรษฐกิจและสังคมแห่งชาติ ฉบับที่ 12 (พ.ศ. 2560 - 2564) วิสัยทัศน์เชิงนโยบายการพัฒนาเศรษฐกิจของประเทศไทย “ไทยแลนด์ 4.0” ทำให้เกิดประเด็นในการพัฒนาหลักสูตรการศึกษาที่สอดคล้องกับสถานการณ์ต่าง ๆ ที่กล่าวมา คือต้องจัดการพัฒนาหลักสูตรที่สนับสนุนให้ผู้สำเร็จการศึกษาระดับอุดมศึกษา มีความสามารถใช้เทคโนโลยีด้านการศึกษาดำเนินการความท้าทายของเทคโนโลยีใหม่ๆ ได้ โดยมีศักยภาพที่เท่าทันความเปลี่ยนแปลงอันรวดเร็วด้านเทคโนโลยีและนวัตกรรมที่ส่งผลกับการเปลี่ยนแปลงกับการศึกษา ทั้งในรูปแบบการผลิตและการใช้เทคโนโลยีทางการจัดการเรียนการสอนมาช่วยในการเพิ่มประสิทธิภาพผู้เรียน มีการใช้เทคโนโลยีที่ผสมผสานระหว่าง Information Technology กับ Operational Technology คือเทคโนโลยีอินเทอร์เน็ตที่เชื่อมอุปกรณ์และ เครื่องมือสื่อการเรียนรู้อันเข้าไว้ด้วยกัน การออกแบบการเรียนการสอน (Instructional Design) ตลอดจนแนวทางการพัฒนาบุคลากรทางการศึกษาสู่ความสามารถในการจัดการเรียนรู้เพื่อให้ผู้เรียนเกิดทักษะในศตวรรษที่ 21 เพื่อพัฒนาผู้เรียนตามความต้องการของประเทศเพิ่มขีดความสามารถในการแข่งขันที่สูงขึ้น

### 12.2 ความเกี่ยวข้องกับพันธกิจของสถาบัน

นอกจากสถานการณ์ความจำเป็นต่าง ๆ ที่ต้องนำมาพิจารณาในการวางแผนหลักสูตรแล้ว การพัฒนาหลักสูตรครุศาสตรมหาบัณฑิตเทคโนโลยีและสื่อสารการศึกษายังคำนึงถึงความเชื่อมโยงกับอีก 2 ส่วน คือพันธกิจมหาวิทยาลัยราชภัฏลำปาง และพันธกิจของคณะครุศาสตร์ โดยส่วนแรกพันธกิจมหาวิทยาลัยราชภัฏลำปางนั้นมุ่งแสวงหาความจริงเพื่อสู่ความเป็นเลิศทางวิชาการ ผลิตบัณฑิตที่มีความรู้คู่คุณธรรม สำนึกในความเป็นไทยมีความรักและผูกพันต่อท้องถิ่น การเสริมสร้างความเข้มแข็งของวิชาชีพครู ผลิตและพัฒนาครู และบุคลากรทางการศึกษาให้มีคุณภาพและมาตรฐานวิชาชีพ และแสวงหาแนวทางพัฒนาเทคโนโลยีพื้นบ้านและเทคโนโลยีสมัยใหม่ให้เหมาะสมกับการดำรงชีวิตและการประกอบอาชีพของคนในท้องถิ่น ส่วนที่สองพันธกิจของคณะครุศาสตร์ มุ่งผลิตและพัฒนาครูให้มีคุณภาพตามมาตรฐานวิชาชีพครู วิจัยและพัฒนาองค์ความรู้ทางการศึกษาเพื่อพัฒนาท้องถิ่น จากสองส่วนดังกล่าวทำ



ให้หลักสูตรครุศาสตรมหาบัณฑิตเทคโนโลยีและสื่อสารการศึกษา พยายามพัฒนาหลักสูตร จัดระบบ การเรียนรู้ ระบบบริหารจัดการ ระบบสนับสนุนต่าง ๆ เพื่อพัฒนาคุณลักษณะของบัณฑิตหลักสูตร เทคโนโลยีและสื่อสารการศึกษา ให้เด่นชัดตามพันธกิจทั้งมหาวิทยาลัยราชภัฏลำปาง และคณะครุศาสตร์

### 13. ความสัมพันธ์กับหลักสูตรอื่นที่เปิดสอนในคณะ/ภาควิชาอื่นของสถาบัน

#### 13.1 รายวิชาของหลักสูตรอื่นที่นำมาบรรจุในหลักสูตรนี้

1045301 วิธีวิทยาการวิจัยทางการศึกษา 1

#### 13.2 รายวิชาของหลักสูตรนี้ที่หลักสูตรอื่นนำไปใช้

1035702 นวัตกรรมและเทคโนโลยีสารสนเทศเพื่อการศึกษา

#### 13.3 การบริหารจัดการ

อาจารย์ผู้รับผิดชอบหลักสูตรจะต้องประสานงานกับอาจารย์ผู้สอนจากสาขาวิชาและคณะอื่น ทั้งในด้านเนื้อหาสาระ กระบวนการจัดการเรียนการสอน การวัดและประเมินผล โดยให้สอดคล้องกับ มาตรฐานคุณวุฒิระดับอุดมศึกษาแห่งชาติ พ.ศ.2552

## หมวดที่ 2 ข้อมูลเฉพาะของหลักสูตร

### 1. ปรัชญา ความสำคัญ และวัตถุประสงค์ของหลักสูตร

#### 1.1 ปรัชญา

ผลิตนักเทคโนโลยีและสื่อสารการศึกษาที่มีความเจริญทางปัญญา รู้เท่าทันเทคโนโลยีสามารถชี้แนะและเสนอความถูกต้องต่อวงการศึกษาของชาติ

#### 1.2 ความสำคัญ

ในปัจจุบันเทคโนโลยีและการสื่อสารได้เข้ามามีบทบาท ในการพัฒนาในเกือบทุก ๆ ด้าน ทั้งในด้านธุรกิจ ด้านสาธารณสุข ด้านการทหารและความมั่นคง ด้านโทรคมนาคมและการสื่อสาร ดังจะเห็นได้ว่า องค์กรทั้งภาครัฐและภาคเอกชนต่าง ๆ จำเป็นต้องใช้เทคโนโลยีและการสื่อสาร ซึ่งอาจอยู่ในรูปของเทคโนโลยีสารสนเทศมาเป็นเครื่องมือสำคัญในการบริหาร การจัดการในองค์กร อีกทั้งเพิ่มระดับความสำคัญมากขึ้นในแต่ละปี มีการจัดสรรงบประมาณส่วนหนึ่งไว้ เพื่อการสร้างนวัตกรรมและเทคโนโลยีรวมถึงเทคโนโลยีสารสนเทศ เป็นการเฉพาะ เพื่อวางกลยุทธ์หาความได้เปรียบในสายงาน อีกทั้งยังเป็นเครื่องมือสำคัญในการจัดการเพื่อเพิ่มผลผลิต และใช้เป็นช่องทาง สำหรับเผยแพร่สารสนเทศขององค์กรมากขึ้นด้วย

ในส่วนของการศึกษา เทคโนโลยีและการสื่อสารมีบทบาทที่สำคัญอย่างมากเป็นทั้งเครื่องมือหลัก และเครื่องมือสนับสนุนที่ต้องจัดหาและนำมาใช้ในการเรียนการสอนซึ่งเป็นไปตามเจตนารมณ์ของพระราชบัญญัติการศึกษาแห่งชาติ เหตุนี้ทิศทางและนโยบายการจัดการศึกษาไทยจึงต้องดำเนินการอย่างเร่งด่วนเพื่อให้ทันต่อความก้าวหน้าของเทคโนโลยีที่มีผลต่อการกำหนดคุณสมบัติและคุณภาพของแรงงานในอนาคต ซึ่งปฏิเสธไม่ได้เลยว่าเทคโนโลยีและการสื่อสารมีความก้าวหน้าขึ้นอย่างต่อเนื่อง ซึ่งเทคโนโลยีและการสื่อสารมีประโยชน์ในการเพิ่มศักยภาพการแข่งขันของประเทศ ดังนั้นการจัดการศึกษาจึงต้องมีการเพิ่มเติมความรู้ด้านเทคโนโลยีและการสื่อสารในหลักสูตรการเรียนการสอน และปรับปรุงให้ทันต่อการเปลี่ยนแปลงเทคโนโลยีที่มีอยู่ตลอดเวลา การพัฒนาบุคลากรทางการศึกษาให้มีความรู้ความเข้าใจ และมีทักษะปฏิบัติด้านเทคโนโลยีและการสื่อสารจึงมีความสำคัญเพื่อสนับสนุนความก้าวหน้าขึ้นอย่างต่อเนื่อง คณะครุศาสตร์ มหาวิทยาลัยราชภัฏลำปาง จึงมีนโยบายที่จะพัฒนา หลักสูตรครุศาสตรมหาบัณฑิตเทคโนโลยีและสื่อสารการศึกษา เพื่อรองรับความสำคัญดังกล่าว อันจะส่งผลอย่างเป็นพลวัตรในการพัฒนาคนให้มีความรู้ด้านเทคโนโลยีและการสื่อสารการศึกษาเพื่อเป็นกำลังในการพัฒนาประเทศต่อไป

#### 1.3 วัตถุประสงค์

หลักสูตรครุศาสตรมหาบัณฑิตสาขาวิชาเทคโนโลยีและสื่อสารการศึกษา มีวัตถุประสงค์เพื่อผลิตมหาบัณฑิตให้มีคุณลักษณะดังต่อไปนี้

1. มีความรู้ ความสามารถในด้านเทคโนโลยีและสื่อสารการศึกษา โดยสามารถประยุกต์ใช้องค์ความรู้สู่การปฏิบัติงานได้อย่างสอดคล้องกับสภาพเศรษฐกิจ สังคมและวัฒนธรรมของประชาคมอาเซียนและออกแบบการเรียนการสอนเพื่อพัฒนาทักษะผู้เรียนในศตวรรษที่ 21 ได้อย่างมีประสิทธิภาพ

2. มีคุณธรรม จริยธรรม ของนักเทคโนโลยีทางการศึกษา มีจิตสำนึกรับผิดชอบต่อสังคม

3. มีทักษะการประยุกต์องค์ความรู้ทางด้านเทคโนโลยีและสื่อสารการศึกษา นำมาซึ่งเทคโนโลยีและการออกแบบการเรียนการสอนเพื่อสนองความต้องการระดับท้องถิ่น และระดับประเทศ

4. มีเจตคติที่ดีต่อเทคโนโลยีทางการศึกษาและมีความตระหนักในแนวโน้มการเปลี่ยนแปลงของเทคโนโลยีและสื่อสารการศึกษาที่มีอิทธิพลต่อศักยภาพการเรียนรู้

## 2. แผนพัฒนา/ปรับปรุง

### 2.1 การบริหารหลักสูตร

แผนการดำเนินการ	กลยุทธ์	หลักฐาน/ดัชนีชี้วัด
1. แผนการจัดทำโครงสร้างหลักสูตร ครุศาสตรมหาบัณฑิตสาขาวิชาเทคโนโลยีและสื่อสารการศึกษา ให้มีมาตรฐานไม่ต่ำกว่าที่สำนักงานคณะกรรมการการอุดมศึกษา กำหนดเป็นไปตามประกาศกระทรวงศึกษาธิการเรื่อง มาตรฐานคุณวุฒิระดับปริญญาโท	1. พัฒนาหลักสูตรโดยยึดกรอบมาตรฐานคุณวุฒิระดับอุดมศึกษา แห่งชาติ 2. พัฒนาหลักสูตรตามนโยบาย ระเบียบ ข้อบังคับ มาตรฐาน และระบบประกันคุณภาพ	<b>หลักฐาน</b> 1. เอกสารการพัฒนา / ปรับปรุงหลักสูตร 2. รายงานผลการประเมินหลักสูตร <b>ดัชนีชี้วัด</b> ความถูกต้องสมบูรณ์ของแผนหลักสูตร

### 2.2 การบริหารทรัพยากรประกอบการเรียนการสอน

แผนการดำเนินการ	กลยุทธ์	หลักฐาน/ดัชนีชี้วัด
การจัดทำแผนงบประมาณ และแผนการปรับปรุงทรัพยากรการเรียนการสอนให้สอดคล้องกับความต้องการจำเป็น เพื่อให้หลักสูตรมีทรัพยากรด้านงบประมาณ และด้านการเรียนการสอนที่เพียงพอ	1. เสนอขออนุมัติงบประมาณ ประจำปี งบประมาณตาม ความต้องการจำเป็น 2. ดำเนินการจัดสรรงบประมาณ เพื่อจัดหาเครื่องมือ อุปกรณ์ การเรียนการสอนสำหรับนักศึกษา 3. ประสานงานกับหน่วยงานที่เกี่ยวข้อง เพื่อการจัดหา/ซื้อ ทรัพยากรการเรียนการสอน 4. จัดทำแผนการพัฒนาสภาพแวดล้อมทางการเรียนรู้ที่มีส่วนช่วยในการพัฒนาทักษะผู้เรียน	<b>หลักฐาน</b> 1. แผนงบประมาณ 2. รายงานผลการจัดทำ ทรัพยากรการเรียนการสอน เพิ่มเติมแต่ละปี 3. ห้องเรียนและทรัพยากร แหล่งเรียนรู้ เพิ่มเติมแต่ละปี <b>ดัชนีชี้วัด</b> ร้อยละของความพร้อมด้าน ทรัพยากรในการจัดการ เรียนรู้ไม่น้อยกว่าร้อยละ 70

## 2.3 การบริหารคณาจารย์

แผนการดำเนินการ	กลยุทธ์	หลักฐาน/ดัชนีชี้วัด
1. การพัฒนาคณาจารย์ ให้มีประสบการณ์ด้านการเรียนการสอน การวิจัย และการบริการวิชาการ	<ol style="list-style-type: none"> <li>1. การให้คณาจารย์มีส่วนร่วมในการบริหารและจัดการเรียนการสอนในทุกขั้นตอน</li> <li>2. ส่งเสริมสนับสนุนคณาจารย์ให้มีผลงานวิจัยและให้บริการวิชาการแก่องค์กรภายนอก เพื่อพัฒนาองค์ความรู้ใหม่ในศาสตร์ของสาขา</li> <li>3. ส่งเสริมให้คณาจารย์เข้าร่วมการประชุมวิชาการ สัมมนา ทั้งระดับประเทศและนานาชาติ</li> <li>4. การเชิญคณาจารย์พิเศษ/วิทยากร เพื่อเป็นแบบอย่างถ่ายโอนความเชี่ยวชาญ</li> </ol>	<p><b>หลักฐาน</b></p> <ol style="list-style-type: none"> <li>1. รายงานการประชุม คณะกรรมการบริหาร หลักสูตร</li> <li>2. จำนวนผลงานวิจัย และบริการวิชาการ</li> <li>3. จำนวนอาจารย์และจำนวนครั้งที่เข้าร่วมประชุมสัมมนา ระดับประเทศ และนานาชาติ</li> <li>4. จำนวนคณาจารย์พิเศษ และวิทยากร</li> </ol> <p><b>ดัชนีชี้วัด</b></p> <ol style="list-style-type: none"> <li>1. จำนวนครั้งของการประชุม คณะกรรมการบริหาร หลักสูตร</li> <li>2. ร้อยละของผลงานวิจัย และบริการวิชาการต่อจำนวนอาจารย์ประจำ หลักสูตรไม่น้อยกว่าร้อยละ 70</li> <li>3. ร้อยละอาจารย์ที่เข้าร่วมประชุมสัมมนาระดับประเทศ และนานาชาติต่อจำนวนอาจารย์ประจำหลักสูตรไม่น้อยกว่าร้อยละ 70</li> <li>4. จำนวนครั้งในการเชิญคณาจารย์พิเศษ และวิทยากรพิเศษไม่น้อยกว่า 1 ครั้งต่อภาค การศึกษา</li> </ol>

## 2.4 การสนับสนุนและการให้คำแนะนำนักศึกษา

แผนการดำเนินการ	กลยุทธ์	หลักฐาน/ดัชนีชี้วัด
<ol style="list-style-type: none"> <li>1. การสนับสนุนและการให้คำปรึกษาแนะนำแก่นักศึกษา</li> <li>2. พัฒนานักศึกษาให้มีความสามารถทั้งทางด้านวิชาการและอารมณ์ มีทัศนคติที่ดีจากการทำกิจกรรมนอกหลักสูตร</li> <li>3. การแนะแนว/ให้คำปรึกษาสำหรับนักศึกษา</li> </ol>	<ol style="list-style-type: none"> <li>1. มีการกำหนดช่วงเวลาสำหรับให้คำปรึกษาแก่นักศึกษา</li> <li>2. กำหนดช่องทางการติดต่อระหว่างนักศึกษากับอาจารย์</li> <li>3. จัดให้มีการทำกิจกรรมร่วมกันที่เกี่ยวข้องกับศาสตร์ในสาขาวิชา/นอกศาสตร์ และพัฒนาอารมณ์ บุคลิกภาพ</li> </ol>	<p><b>หลักฐาน</b></p> <ol style="list-style-type: none"> <li>1. รายงานจำนวนครั้งการให้คำปรึกษา</li> <li>2. เว็บไซต์อาจารย์</li> <li>3. รายงานโครงการการทำกิจกรรมร่วมกันของนักศึกษา</li> </ol> <p><b>ดัชนีชี้วัด</b></p> <ol style="list-style-type: none"> <li>1. จำนวนครั้งการให้คำปรึกษา ไม่น้อยกว่า 3 ครั้งต่อภาคการศึกษา</li> <li>2. อาจารย์มีเว็บไซต์หรือโซเชียลเน็ตเวิร์ค เพื่อใช้ติดต่อสื่อสารกับนักศึกษาไม่น้อยกว่าร้อยละ 70 ของจำนวนอาจารย์</li> <li>3. จำนวนนักศึกษาที่เข้าร่วมกิจกรรมร่วมกันไม่น้อยกว่าร้อยละ 70</li> </ol>

## 2.5 ความต้องการของตลาดแรงงาน สังคมและความพึงพอใจของนายจ้าง/ผู้ใช้บัณฑิต

แผนการดำเนินการ	กลยุทธ์	หลักฐาน/ดัชนีชี้วัด
<ol style="list-style-type: none"> <li>1. ผลิตมหาบัณฑิตที่มีความรู้และทักษะที่สอดคล้องตามความต้องการของนายจ้าง/ผู้ใช้บัณฑิต</li> </ol>	<ol style="list-style-type: none"> <li>1. สืบค้นคุณลักษณะมหาบัณฑิตที่พึงประสงค์ของนายจ้าง/ผู้ใช้</li> <li>2. ปรับปรุงหลักสูตร/จัดกิจกรรมเสริมหลักสูตรให้สอดคล้องกับผลการสำรวจ</li> <li>3. สืบค้นความพึงพอใจของนายจ้าง/ผู้ใช้มหาบัณฑิต</li> </ol>	<p><b>หลักฐาน</b></p> <ol style="list-style-type: none"> <li>1. ผลสำรวจคุณลักษณะบัณฑิตที่พึงประสงค์ของนายจ้าง/ผู้ใช้บัณฑิต</li> <li>2. หลักสูตรที่ผ่านการปรับปรุง</li> <li>3. ผลสำรวจความพึงพอใจของนายจ้าง/ผู้ใช้บัณฑิต</li> </ol> <p><b>ดัชนีชี้วัด</b></p> <ol style="list-style-type: none"> <li>1. ร้อยละความสอดคล้องของคุณลักษณะบัณฑิตที่พึง</li> </ol>

แผนการดำเนินการ	กลยุทธ์	หลักฐาน/ดัชนีชี้วัด
		<p>ประสงค์ของนายจ้าง/ผู้ใช้ บัณฑิต ไม่น้อยกว่า ร้อยละ 70</p> <p>2. ร้อยละของความ สอดคล้องของการปรับปรุง หลักสูตรกับผลการสำรวจฯไม่ น้อยกว่าร้อยละ 70</p> <p>3. ร้อยละความพึงพอใจ นายจ้าง/ผู้ใช้มหาบัณฑิตไม่น้อย กว่าร้อยละ 70</p>

## หมวดที่ 3 ระบบการจัดการศึกษา การดำเนินการและโครงสร้างของหลักสูตร

### 1. ระบบการจัดการศึกษา

#### 1.1 ระบบ

การจัดการศึกษาเป็นแบบทวิภาค โดย 1 ปีการศึกษา แบ่งออกเป็น 2 ภาคการศึกษาปกติ และ 1 ภาคการศึกษาปกติ มีระยะเวลาการศึกษาไม่น้อยกว่า 15 สัปดาห์ สำหรับภาคการศึกษาฤดูร้อน กำหนดระยะเวลาและจำนวนหน่วยกิต โดยมีสัดส่วนเทียบเคียงกับได้กับการศึกษาภาคปกติ โดยเป็นไปตามประกาศกระทรวงศึกษาธิการ เรื่อง เกณฑ์มาตรฐานหลักสูตรระดับบัณฑิตศึกษา พ.ศ. 2558

#### 1.2 การจัดการศึกษาภาคฤดูร้อน

มีการศึกษาภาคฤดูร้อน

#### 1.3 การเทียบเคียงหน่วยกิตในระบบทวิภาค

มี ตามระเบียบข้อบังคับมหาวิทยาลัยราชภัฏลำปาง ว่าด้วยการจัดการศึกษาระดับบัณฑิตศึกษา พ.ศ. 2555

### 2. การดำเนินการหลักสูตร

#### 2.1 วัน – เวลาในการดำเนินการเรียนการสอน

ภาคการศึกษาที่ 1 จัดการเรียนการสอนนอกเวลาราชการในวันเสาร์-วันอาทิตย์  
ช่วงเดือน สิงหาคม – ธันวาคม

ภาคการศึกษาที่ 2 จัดการเรียนการสอนนอกเวลาราชการในวันเสาร์-วันอาทิตย์  
ช่วงเดือน มกราคม – พฤษภาคม

ภาคฤดูร้อน ไม่เป็นการศึกษาภาคบังคับ สำหรับนักศึกษาแต่นักศึกษาสามารถลงทะเบียนเรียนภาคฤดูร้อนได้ ทั้งนี้ขึ้นอยู่กับดุลยพินิจของอาจารย์ผู้รับผิดชอบหลักสูตร โดยมีระยะเวลาในการศึกษาไม่น้อยกว่า 8 สัปดาห์

จัดการเรียนการสอนนอกเวลาราชการ โดยการเปิดเรียนในวันเสาร์และอาทิตย์ ตั้งแต่เวลา 08.00-21.00 น.

#### 2.2 คุณสมบัติของผู้เข้าศึกษา

คุณสมบัติผู้เข้าศึกษา แผน ก แบบ ก 2 กำหนดไว้ดังนี้

2.2.1 สำเร็จการศึกษาระดับปริญญาตรีทุกสาขาหรือเทียบเท่าขึ้นไป จากสถาบันการศึกษาที่สำนักงานคณะกรรมการการอุดมศึกษากระทรวงศึกษาธิการรับรอง

2.2.2 เป็นผู้ที่มีคุณสมบัติอื่น ๆ ครบถ้วน ตามข้อบังคับมหาวิทยาลัยราชภัฏลำปาง ว่าด้วยการจัดการศึกษาระดับบัณฑิตศึกษา พ.ศ. 2555

2.2.3 เป็นผู้ที่มีคุณสมบัติตามประกาศมหาวิทยาลัยราชภัฏลำปาง เรื่องการคัดเลือกนักศึกษาเข้าศึกษาต่อในมหาวิทยาลัยราชภัฏลำปาง ซึ่งจะประกาศให้ทราบในแต่ละปีการศึกษา

2.2.4 นักศึกษาต้องทดสอบความรู้ความสามารถด้านภาษาอังกฤษและการใช้คอมพิวเตอร์ โดยคะแนนที่ได้ต้องอยู่ในเกณฑ์ที่คณะกรรมการบัณฑิตศึกษามหาวิทยาลัยราชภัฏลำปางกำหนดไว้ในระเบียบมหาวิทยาลัยราชภัฏลำปาง ว่าด้วยการจัดการศึกษาระดับบัณฑิตศึกษา พ.ศ. 2555 ในกรณีที่ผลการทดสอบต่ำกว่าเกณฑ์ที่กำหนดไว้ นักศึกษาจะต้องลงทะเบียนเรียนในรายวิชา ภาษาอังกฤษสำหรับ นักศึกษาบัณฑิตศึกษา, คอมพิวเตอร์สำหรับนักศึกษาบัณฑิตศึกษา

### 2.3 ปัญหาของนักศึกษาแรกเข้า

การวัดมาตรฐานการทดสอบพื้นฐานด้านภาษาอังกฤษและคอมพิวเตอร์สำหรับนักศึกษา บัณฑิตศึกษาที่จัดสอบโดยสำนักงานประสานงานบัณฑิตศึกษา จะพบว่านักศึกษาบางส่วนไม่ผ่านเกณฑ์ คือมีทักษะทางด้านภาษาอังกฤษและคอมพิวเตอร์ไม่เพียงพอ เพื่อการศึกษาระดับบัณฑิตศึกษา

### 2.4 กลยุทธ์ในการดำเนินการเพื่อแก้ปัญหา

สำหรับผู้ไม่ผ่านเกณฑ์พื้นฐานด้านภาษาอังกฤษและคอมพิวเตอร์ ที่จัดสอบโดยสำนักงาน ประสานงานบัณฑิตศึกษาให้ลงทะเบียนเรียนวิชา 1) 1555101 ภาษาอังกฤษสำหรับนักศึกษาบัณฑิต และ 2) 4125101 คอมพิวเตอร์สำหรับนักศึกษาบัณฑิต โดยไม่นับเป็นหน่วยกิตสะสม และทั้ง 2 รายวิชา ต้อง ได้ผลการเรียนระดับผ่านก่อนการสอบป้องกันวิทยานิพนธ์ นอกจากนี้จะเน้นการจัดการเรียนการสอนโดย บูรณาการภาษาอังกฤษและคอมพิวเตอร์ ในแต่ละวิชาให้มากขึ้นเพื่อเพิ่มเติมทักษะภาษาอังกฤษและ คอมพิวเตอร์ให้นักศึกษา

### 2.5 แผนการรับนักศึกษาและผู้สำเร็จการศึกษาในระยะเวลา 5 ปี

จำนวนนักศึกษา	จำนวนนักศึกษาแต่ละปีการศึกษา				
	2561	2562	2563	2564	2565
ชั้นปีที่ 1	30	30	30	30	30
ชั้นปีที่ 2	-	30	30	30	30
รวม	30	60	60	60	60
คาดว่าจะจบการศึกษา		30	30	30	30

### 2.6 งบประมาณตามแผน

ประมาณการรายรับหลักสูตรครุศาสตรมหาบัณฑิตเทคโนโลยีและสื่อสารการศึกษา จะดำเนินการ จัดเก็บจากค่าลงทะเบียนของนักศึกษาในแต่ละภาคเรียน ตามประกาศเรื่อง ข้อบังคับมหาวิทยาลัยราชภัฏ ลำปาง ว่าด้วยการจัดการศึกษาระดับบัณฑิตศึกษา พ.ศ. 2555 มีรายละเอียดต่าง ๆ ดังนี้

#### 2.6.1 งบประมาณรายรับ

ประมาณการรายรับการจัดเก็บค่าบำรุงการศึกษาตามประกาศมหาวิทยาลัยราชภัฏลำปาง ว่าด้วย การจัดการศึกษาระดับบัณฑิตศึกษา พ.ศ. 2559 เรื่อง อัตราการเรียกเก็บค่าบำรุงการศึกษาระดับบัณฑิตศึกษา เงินอุดหนุนจากรัฐบาล และรายรับบุคลากรในแต่ละปีการศึกษา มีรายละเอียดดังนี้



รายละเอียดรายรับ	ปีการศึกษา				
	2561	2562	2563	2564	2565
ค่าบำรุงการศึกษา	1,800,000	3,000,000	3,000,000	3,000,000	3,000,000
เงินอุดหนุนจากรัฐบาล	21,000	42,000	42,000	42,000	42,000
รายรับบุคลากร/เงินเดือน	2,804,880	2,889,026	2,975,696	3,064,966	3,156,915
<b>รวมรายรับ</b>	<b>4,625,880</b>	<b>5,931,026</b>	<b>6,017,696</b>	<b>6,106,966</b>	<b>6,198,915</b>

## 2.6.2 งบประมาณรายจ่าย

ประมาณค่าใช้จ่ายต่อหัวในการผลิตนักศึกษาหลักสูตรครุศาสตรมหาบัณฑิตเทคโนโลยีและสื่อสารการศึกษา มีรายละเอียดดังนี้

หมวดเงิน	ปีการศึกษา				
	2561	2562	2563	2564	2565
<b>ก. งบดำเนินการ</b>					
1. ค่าใช้จ่ายบุคลากร	2,804,880	2,889,026	2,975,696	3,064,966	3,156,915
2. ค่าใช้จ่ายดำเนินงาน	1,274,700	2,129,400	2,129,400	2,129,400	2,129,400
รวม (ก)	4,079,580	5,018,426	5,105,096	5,194,366	5,286,315
<b>ข. งบลงทุน</b>					
ค่าครุภัณฑ์	546,300	304,200	304,200	304,200	304,200
รวม (ข)	546,300	304,200	304,200	304,200	304,200
รวม (ก+ข)	4,625,880	5,322,626	5,409,296	5,498,566	5,590,515
จำนวนนักศึกษา	30	60	60	60	60
<b>ค่าใช้จ่ายต่อหัวนักศึกษา</b>	<b>154,196</b>	<b>88,710</b>	<b>90,154</b>	<b>91,642</b>	<b>93,175</b>

## 2.7 ระบบการศึกษา

ระบบการศึกษาเป็นแบบชั้นเรียนและเป็นไปตามข้อบังคับมหาวิทยาลัยราชภัฏลำปาง ว่าด้วยการจัดการศึกษาระดับบัณฑิตศึกษา พ.ศ. 2555 หรือตามมหาวิทยาลัยราชภัฏลำปางกำหนด

## 2.8 การเทียบโอนหน่วยกิต รายวิชาและการลงทะเบียนเรียนข้ามสถาบันอุดมศึกษา

การเทียบโอนหน่วยกิตให้เป็นไปตามข้อบังคับมหาวิทยาลัยราชภัฏลำปาง ว่าด้วยการจัดการศึกษาระดับบัณฑิตศึกษา พ.ศ. 2555 หรือตามที่มหาวิทยาลัยราชภัฏลำปางกำหนด

## 3. หลักสูตรและอาจารย์ผู้สอน

### 3.1 หลักสูตร

#### 3.1.1 จำนวนหน่วยกิต

หลักสูตรครุศาสตรมหาบัณฑิตเทคโนโลยีและสื่อสารการศึกษา เป็นหลักสูตร แผน ก แบบ ก 2 เป็นไปตามประกาศกระทรวงศึกษาธิการ เรื่อง เกณฑ์มาตรฐานหลักสูตรระดับบัณฑิต พ.ศ. 2558 ของกระทรวงศึกษาธิการ ตามจุดมุ่งหมายของการศึกษา ดังนี้

แผน ก แบบ ก 2 สำหรับนักศึกษาที่ไม่ประสงค์จะเทียบสาระและสมรรถนะตามมาตรฐานวิชาชีพของคุรุสภา จำนวนหน่วยกิตรวมตลอดหลักสูตร ไม่น้อยกว่า 36 หน่วยกิต

### 3.1.2 โครงสร้างของหลักสูตร

โครงสร้างหลักสูตรครุศาสตรมหาบัณฑิตเทคโนโลยีและสื่อสารการศึกษา มีดังต่อไปนี้

หมวดวิชา	แผน ก แบบ ก 2
	จำนวนหน่วยกิต
1. หมวดวิชาเฉพาะ	ไม่น้อยกว่า 24 หน่วยกิต
1.1 วิชาบังคับ	12 หน่วยกิต
1.2 วิชาเลือก	ไม่น้อยกว่า 12 หน่วยกิต
2. วิทยานิพนธ์	12 หน่วยกิต
<b>หน่วยกิตรวมตลอดหลักสูตร</b>	<b>ไม่น้อยกว่า 36 หน่วยกิต</b>

### 3.1.3 รายวิชา

#### 1) การกำหนดรหัสรายวิชา

การจัดหมวดวิชาและหมู่วิชาของมหาวิทยาลัยราชภัฏรำปาง ยึดระบบการจัดหมวดหมู่วิชาของ ISCED (International Standard Classification Education) โดยรหัสวิชาประกอบด้วยตัวเลข 7 หลัก ดังนี้

- เลขตัวที่ 1-3 หมวดวิชาและหมู่วิชา
- เลขตัวที่ 4 บ่งบอกถึงระดับความยากง่ายหรือชั้นปี
- เลขตัวที่ 5 บ่งบอกถึงลักษณะเนื้อหาวิชา
- เลขตัวที่ 6, 7 บ่งบอกถึงลำดับก่อนหลังของวิชา

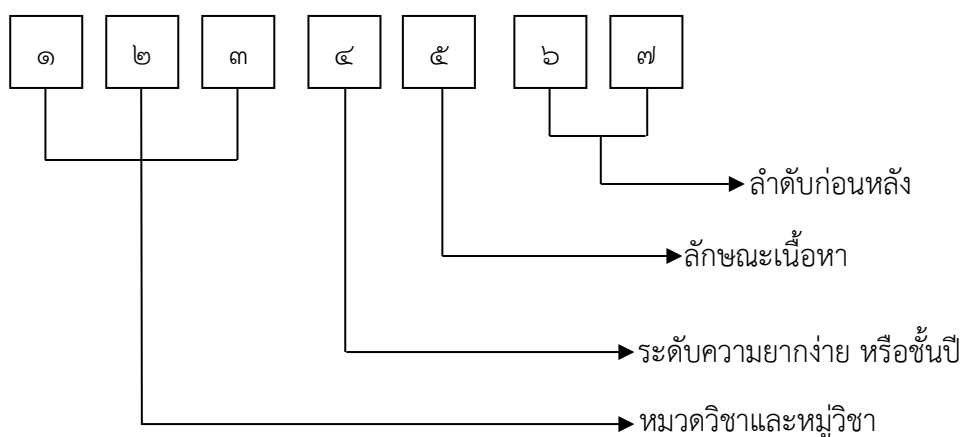

## 2) การกำหนดจำนวนหน่วยกิตและชั่วโมงเรียน

รายวิชาของมหาวิทยาลัยราชภัฏรำปางแต่ละรายวิชากำหนดจำนวนหน่วยกิต จำนวน ชั่วโมงเรียนภาคทฤษฎี จำนวน ชั่วโมงเรียนภาคปฏิบัติและจำนวนชั่วโมงศึกษาด้วยตนเอง โดยใช้สัญลักษณ์ (ท-ป-อ)

น	หมายถึง	จำนวนหน่วยกิตของรายวิชา
ท	หมายถึง	จำนวนชั่วโมงเรียนภาคทฤษฎี
ป	หมายถึง	จำนวนชั่วโมงเรียนภาคปฏิบัติ
อ	หมายถึง	จำนวนชั่วโมงที่ศึกษาด้วยตนเอง

กำหนดให้รายวิชาภาคทฤษฎี 1 หน่วยกิตเท่ากับจำนวนชั่วโมงเรียนภาคทฤษฎี 1 ชั่วโมง และศึกษาด้วยตนเอง 3 ชั่วโมง ส่วนรายวิชาภาคปฏิบัติ 1 หน่วยกิตเท่ากับจำนวนชั่วโมงเรียนภาคปฏิบัติ 2 ชั่วโมงและศึกษาด้วยตนเอง 1 ชั่วโมง

## 3) รายวิชาในหลักสูตร

รหัสวิชา	ชื่อวิชา	จำนวนหน่วยกิต
<b>1. หมวดวิชาเฉพาะ</b>		<b>ไม่น้อยกว่า 24 หน่วยกิต</b>
<b>1.1 วิชาบังคับ</b>		<b>12 หน่วยกิต</b>
1035101	การออกแบบการเรียนการสอน Instructional Design	3 (3-0-9)
1035501	การสื่อสารและแพร่กระจายนวัตกรรมการศึกษา Communications and Diffusion of Educational Innovations	3 (2-2-7)
1035702	นวัตกรรมและเทคโนโลยีสารสนเทศเพื่อการศึกษา Innovation and Information Technology for Education	3 (2-2-7)
1045301	วิธีวิทยาการวิจัยทางการศึกษา 1 Educational Research Methodology 1	3 (2-2-7)
<b>1.2 วิชาเลือก</b>		<b>ไม่น้อยกว่า 12 หน่วยกิต</b>
<b>กลุ่มวิชาเทคโนโลยีและสื่อสารการศึกษา</b>		
1035102	การออกแบบสิ่งแวดล้อมทางการเรียนรู้ตามแนวคอนสตรัคติวิสต์ Design of Constructivist Learning Environment	3 (3-0-9)
1035201	การออกแบบและผลิตสื่อกราฟิกและภาพดิจิทัลทางการศึกษา Design and production of Graphic and digital media for Education	3 (2-2-7)
1035202	การออกแบบและพัฒนาสื่อสิ่งพิมพ์อิเล็กทรอนิกส์เพื่อการศึกษา Design and Development of electronic publication for Education	3 (2-2-7)
1035203	การออกแบบและพัฒนาอีเลิร์นนิ่งเพื่อการเรียนการสอน E-learning Design and Development for Instruction	3 (2-2-7)

รหัสวิชา	ชื่อวิชา	จำนวนหน่วยกิต
1035301	คอมพิวเตอร์เพื่อการเรียนรู้ Computer for learning	3 (2-2-7)
1035502	การออกแบบสารเพื่อการเรียนการสอน Instructional Message Design	3 (2-2-7)
1035901	การวิจัยทางนวัตกรรมและเทคโนโลยีการศึกษา Research on Innovation and Educational Technology	3 (2-2-7)
1035902	สัมมนานวัตกรรมและเทคโนโลยีการศึกษา Seminar on Innovation and Educational Technology	3 (1-4-5)
1036201	สื่อสมัยใหม่เพื่อการเรียนรู้ Modern Media for Learning	3 (2-2-7)
1036202	การออกแบบและพัฒนาคอร์สแวร์เพื่อการเรียนการสอน Courseware Design and Development for Instruction	3 (2-2-7)
1036203	การออกแบบสภาพแวดล้อมเสมือนทางการเรียนรู้ Design of Virtual Learning Environment	3 (2-2-7)
1036504	เทคโนโลยีการศึกษา ubiquitous Ubiquitous technology in Education	3 (2-2-7)
<b>2. วิทยานิพนธ์</b>		<b>12 หน่วยกิต</b>
1035904	วิทยานิพนธ์ Thesis	12 (540)
<b>3. หมวดวิชาที่ไม่นับหน่วยกิต (สำหรับผู้ที่ไม่ผ่านเกณฑ์การทดสอบภาษาอังกฤษและคอมพิวเตอร์)</b>		<b>6 หน่วยกิต</b>
1555101	ภาษาอังกฤษสำหรับนักศึกษาบัณฑิตศึกษา English for Graduate Student	3 (2-2-7)
4125101	คอมพิวเตอร์สำหรับนักศึกษาบัณฑิตศึกษา Computer for Graduate Student	3 (2-2-7)

### 3.1.4 แผนการศึกษา

หลักสูตรครุศาสตรมหาบัณฑิตเทคโนโลยีและสื่อสารการศึกษา จัดการเรียนการสอน แผน ก แบบ ก 2 สำหรับนักศึกษาที่ไม่ประสงค์จะเทียบสาระและสมรรถนะตามมาตรฐานวิชาชีพของคุรุสภา ซึ่งใช้เวลาศึกษาอย่างน้อย 5 ภาคการศึกษา โดยมีแผนการศึกษาตลอดหลักสูตรดังนี้

แผน ก แบบ ก 2

ปีที่ 1 ภาคการศึกษาที่ 1

รหัสวิชา	ชื่อวิชา	น (ท-ป-อ)
1035702	นวัตกรรมและเทคโนโลยีสารสนเทศเพื่อการศึกษา	3 (2-2-7)
1045301	วิธีวิทยาการวิจัยทางการศึกษา 1	3 (2-2-7)
1035101	การออกแบบการเรียนการสอน	3 (3-0-9)
1555101	ภาษาอังกฤษสำหรับนักศึกษาบัณฑิตศึกษา *	-
รวม		9

ปีที่ 1 ภาคการศึกษาที่ 2

รหัสวิชา	ชื่อวิชา	น (ท-ป-อ)
1035501	การสื่อสารและแพร่กระจายนวัตกรรมการศึกษา	3 (2-2-7)
-----	วิชาเลือก (1)	3
-----	วิชาเลือก (2)	3
4125101	คอมพิวเตอร์สำหรับนักศึกษาบัณฑิตศึกษา *	-
รวม		9

ปีที่ 1 ภาคฤดูร้อน

รหัสวิชา	ชื่อวิชา	น (ท-ป-อ)
-----	วิชาเลือก (3)	3
1035904	วิทยานิพนธ์	3
รวม		6

ปีที่ 2 ภาคการศึกษาที่ 1

รหัสวิชา	ชื่อวิชา	น (ท-ป-อ)
-----	วิชาเลือก (4)	3
1035904	วิทยานิพนธ์	3
รวม		6

ปีที่ 2 ภาคการศึกษาที่ 2

รหัสวิชา	ชื่อวิชา	น (ท-ป-อ)
1035904	วิทยานิพนธ์	6
รวม		6
รวมหน่วยกิต ตลอดหลักสูตร		36

หมายเหตุ : \* หมายถึง ไม่นับหน่วยกิตเพื่อสำเร็จการศึกษาตามหลักสูตร

### 3.1.5 คำอธิบายรายวิชา

รายละเอียดอยู่ในภาคผนวก ข

## 3.2 ชื่อ นามสกุล เลขประจำตัวบัตรประชาชน ตำแหน่งและคุณวุฒิของอาจารย์

### 3.2.1 อาจารย์ผู้รับผิดชอบหลักสูตร

ชื่อ นามสกุล ตำแหน่งทางวิชาการ เลขประจำตัวบัตร ประชาชน	คุณวุฒิ/สาขาวิชา	สถาบันที่สำเร็จการศึกษา		จำนวน ผลงาน ทาง วิชาการ	ภาระงานสอน (ช.ม./ภาคการศึกษา)				
		มหาวิทยาลัย	ปี		2561	2562	2563	2564	2565
1. นางสาว กนิษฐกานต์ ปิ่นแก้ว ผู้ช่วยศาสตราจารย์ 3-5013-00641-74-6	ปร.ด. (เทคโนโลยี การศึกษา)	มหาวิทยาลัย ขอนแก่น	2554	7	12	12	12	12	12
	ศษ.ม.(เทคโนโลยี ทางการศึกษา)	มหาวิทยาลัย ขอนแก่น	2551						
	วศ.บ.(วิศวกรรม โยธา)	มหาวิทยาลัย เทคโนโลยี มหานคร	2543						
2. นายปรามิทธิ์ พรหมจันทร์ ผู้ช่วยศาสตราจารย์ 3-5401-00255-77-9	ค.ด.(เทคโนโลยี และสื่อสาร การศึกษา)	จุฬาลงกรณ์ มหาวิทยาลัย	2554	4	12	12	12	12	12
	ศษ.ม. (การศึกษานอก ระบบ)	มหาวิทยาลัย เชียงใหม่	2546						
	ค.บ. (คอมพิวเตอร์ศึกษา)	มหาวิทยาลัย ราชภัฏลำปาง	2548						
	บธ.บ.(บริหารธุรกิจ)	มหาวิทยาลัย เชียงใหม่	2532						
3. นายพิสิทธ์ วัฒน บัวกนก ผู้ช่วยศาสตราจารย์ 3-4099-00801-72-6	ปร.ด. (เทคโนโลยี การศึกษา)	มหาวิทยาลัย ขอนแก่น	2554	8	12	12	12	12	12
	นศ.ม. (นิเทศศาสตร์ โฆษณา)	มหาวิทยาลัย กรุงเทพ	2548						
	วท.บ. (ปฐพีวิทยา)	มหาวิทยาลัย เกษตรศาสตร์	2541						

### 3.2.2 อาจารย์ประจำหลักสูตร

ชื่อ นามสกุล ตำแหน่งทางวิชาการ เลขประจำตัวบัตร ประชาชน	คุณวุฒิ/สาขาวิชา	สถาบันที่สำเร็จการศึกษา		จำนวน ผลงาน ทาง วิชาการ	ภาระงานสอน (ช.ม./ภาคการศึกษา)				
		มหาวิทยาลัย	ปี		2561	2562	2563	2564	2565
1. นางสาว กนิษฐกานต์ ปันแก้ว ผู้ช่วยศาสตราจารย์ 3-5013-00641-74-6	ปร.ด. (เทคโนโลยี การศึกษา)	มหาวิทยาลัย ขอนแก่น	2554	7	12	12	12	12	12
	ศษ.ม.(เทคโนโลยี ทางการศึกษา)	มหาวิทยาลัย ขอนแก่น	2551						
	วศ.บ.(วิศวกรรม โยธา)	มหาวิทยาลัย เทคโนโลยี มหานคร	2543						
2. นายปราโมทย์ พรหมพันธ์ ผู้ช่วยศาสตราจารย์ 3-5401-00255-77-9	ค.ด.(เทคโนโลยี และสื่อสาร การศึกษา)	จุฬาลงกรณ์ มหาวิทยาลัย	2554	4	12	12	12	12	12
	ศษ.ม. (การศึกษานอก ระบบ)	มหาวิทยาลัย เชียงใหม่	2546						
	ค.บ. (คอมพิวเตอร์ศึกษา)	มหาวิทยาลัย ราชภัฏลำปาง	2548						
	บธ.บ.(บริหารธุรกิจ)	มหาวิทยาลัย เชียงใหม่	2532						
3. นายพิสิทธ์ ฌอน บัวกนก ผู้ช่วยศาสตราจารย์ 3-4099-00801-72-6	ปร.ด. (เทคโนโลยี การศึกษา)	มหาวิทยาลัย ขอนแก่น	2554	8	12	12	12	12	12
	นศ.ม. (นิเทศศาสตร์ โฆษณา)	มหาวิทยาลัย กรุงเทพ	2548						
	วท.บ. (ปฐพีวิทยา)	มหาวิทยาลัย เกษตรศาสตร์	2541						
4. นางสาวกิตติยา ปลอดแก้ว อาจารย์ 3-8001-01621-09-1	ปร.ด. (เทคโนโลยี และสื่อสาร การศึกษา)	มหาวิทยาลัย เกษตรศาสตร์	2560	3	12	12	12	12	12
	ศษ.ม. (เทคโนโลยี การศึกษา)	มหาวิทยาลัย เกษตรศาสตร์	2551						
	สส.บ. (การจัดการ สารสนเทศ)	มหาวิทยาลัย วลัยลักษณ์	2549						

### 3.2.3 อาจารย์ผู้สอน

ชื่อ นามสกุล ตำแหน่งทางวิชาการ เลขประจำตัวบัตร ประชาชน	คุณวุฒิ/สาขาวิชา	สถาบันที่สำเร็จการศึกษา		จำนวน ผลงาน ทาง วิชาการ	ภาระงานสอน (ช.ม./ภาคการศึกษา)				
		มหาวิทยาลัย	ปี		2561	2562	2563	2564	2565
1. นางสาวชุตติกานต์ รักธรรม ผู้ช่วยศาสตราจารย์ 3-2499-00034-87-5	Ph.D. (Education in Applied Linguistics and English Language Teaching)	University of Warwick, United Kingdom	2551	1	12	12	12	12	12
	M.Ed. (English Language Studies and Methods)	University of Warwick, United Kingdom	2541						
	ศศ.บ. (ภาษาอังกฤษ)	มหาวิทยาลัย ธรรมศาสตร์	2537						
2. นางมะยุรีย์ พิทยาเสนีย์ ผู้ช่วยศาสตราจารย์ 3-5210-00252-99-0	วท.ม.(เทคโนโลยี อินเทอร์เน็ต สารสนเทศ)	มหาวิทยาลัย นเรศวร	2551	3	12	12	12	12	12
	ค.อ.บ. (วิศวกรรม คอมพิวเตอร์)	สถาบัน เทคโนโลยีราชมงคล	2546						
3. นางสาววิยดา เหล่มตระกูล ผู้ช่วยศาสตราจารย์ 3-5201-01268-76-9	ค.ด.(การวัดและ ประเมินผล การศึกษา)	จุฬาลงกรณ์ มหาวิทยาลัย	2547	3	12	12	12	12	12
	ศษ.ม.(การวัดและ ประเมินผล การศึกษา)	มหาวิทยาลัย เชียงใหม่	2540						
	ค.บ.(การ ประถมศึกษา)	วิทยาลัยครู ลำปาง	2535						



ชื่อ นามสกุล ตำแหน่งทางวิชาการ เลขประจำตัวบัตร ประชาชน	คุณวุฒิ/สาขาวิชา	สถาบันที่สำเร็จการศึกษา		จำนวน ผลงาน ทาง วิชาการ	ภาระงานสอน (ข.ม./ภาคการศึกษา)				
		มหาวิทยาลัย	ปี		2561	2562	2563	2564	2565
4. นางสาวอัมเรศ เนตาสีทธิ์ ผู้ช่วยศาสตราจารย์ 3-5101-00418-52-0	ค.ด. (อุดมศึกษา)	จุฬาลงกรณ์ มหาวิทยาลัย	2553	3	12	12	12	12	12
	ศษ.ม. (จิตวิทยา การศึกษาและ การแนะแนว)	มหาวิทยาลัย เชียงใหม่	2549						
	คอ.บ. (ออกแบบ สิ่งทอ)	มหาวิทยาลัย เทคโนโลยี ราชมงคล	2541						
5. นางสาวเจือจันทร์ วงศ์พลกานันท์ อาจารย์ 3-5299-00213-04-1	ปร.ด.(สห วิทยาการ)	มหาวิทยาลัย ธรรมศาสตร์	2549	2	12	12	12	12	12
	Diploma in Teaching English as a Foreign Language	University of Sydney, Australia	2532						
	ศศ.ม.(การสอน ภาษาอังกฤษ)	มหาวิทยาลัย ศิลปากร	2518						
6. นางสาวปรารถนา โกวิทยางกูร ผู้ช่วยศาสตราจารย์ 3-5099-00321-08-1	กศ.ด.(วิจัยและ ประเมินผล การศึกษา)	มหาวิทยาลัย นเรศวร	2551	5	12	12	12	12	12
	ศษ.ม.(วิจัยและ สถิติการศึกษา)	มหาวิทยาลัย เชียงใหม่	2543						
	บธ.บ. (บริหารธุรกิจ)	มหาวิทยาลัย เชียงใหม่	2536						
7. นางสาวพรอนันต์ บุญก่อน อาจารย์ 3-5799-00374-34-7	วท.ด. (ชีววิทยา)	มหาวิทยาลัย เชียงใหม่	2555	4	12	12	12	12	12
	วท.ม. (ชีววิทยา)	มหาวิทยาลัย เชียงใหม่	2545						
	วท.บ. (ชีววิทยา)	มหาวิทยาลัย เชียงใหม่	2540						

ชื่อ นามสกุล ตำแหน่งทางวิชาการ เลขประจำตัวบัตร ประชาชน	คุณวุฒิ/สาขาวิชา	สถาบันที่สำเร็จการศึกษา		จำนวน ผลงาน ทาง วิชาการ	ภาระงานสอน (ข.ม./ภาคการศึกษา)				
		มหาวิทยาลัย	ปี		2561	2562	2563	2564	2565
8. นางสาวศิริพรรณ กาทำแก่ง อาจารย์ 3-6399-00124-72-2	Post Graduate (Interdisciplinary Science)	Edith Cowan University, Australia	2542	1	12	12	12	12	12
	กศ.ม. (การสอน ภาษาอังกฤษ)	มหาวิทยาลัย ศรีนครินทร์ วิโรฒประสาน มิตร	2536						
	ค.บ. (ภาษาอังกฤษ)	วิทยาลัยครู พิบูลสงคราม	2521						
9. นายสมชาย เมืองมูล ผู้ช่วยศาสตราจารย์ 3-5603-00012-53-5	วท.ม.(เทคโนโลยี สารสนเทศ)	มหาวิทยาลัย ราชภัฏ เชียงราย	2551	2	12	12	12	12	12
	ค.บ.(เทคโนโลยี นวัตกรรม การศึกษา)	สถาบัน ราชภัฏ เชียงราย	2546						
10. นายพงศัวัชร พองกันทา อาจารย์ 1-5299-00041-35-0	Ph.D.( Research Evaluation Statistics and Assessment)	University of Southern Mississippi, USA	2561	1	-	12	12	12	12
	ค.ม.(วิจัย การศึกษา)	จุฬาลงกรณ์ มหาวิทยาลัย	2552						
	วท.บ. (คณิตศาสตร์)	มหาวิทยาลัย ธรรมศาสตร์	2550						

#### 4. ข้อกำหนดเกี่ยวกับการทำวิจัย

##### 4.1 คำอธิบายโดยสังเขป

หลักสูตรกำหนดให้นักศึกษาหลักสูตรแผน ก แบบ ก 2 ทำวิทยานิพนธ์ โดยข้อกำหนดในการทำงานวิจัยต้องเป็นประเด็นปัญหาที่เป็นปัจจุบันและนักศึกษามีความสนใจ มีคุณค่าทางวิชาการเหมาะสมตามแผนการศึกษา สามารถนำไปตีพิมพ์ เผยแพร่ หรือนำเสนอผลงานในเวทีวิชาการ รวมถึงสามารถนำไปใช้ประโยชน์ แก้ไขปัญหาขององค์กร สังคมและท้องถิ่น นักศึกษาสามารถนำแนวคิด ทฤษฎีที่ได้เรียนมาประยุกต์ใช้ในงานวิจัยได้ กำหนดให้งานวิจัย 1 คน ต่อ 1 ผลงาน มีรายงานนำส่งตามรูปแบบและระยะเวลาที่หลักสูตรกำหนด มีการดำเนินงานตามข้อบังคับมหาวิทยาลัยว่าด้วยการศึกษาในระดับบัณฑิตศึกษา

## 4.2 มาตรฐานผลการเรียนรู้

ผลการเรียนรู้ที่พัฒนาในการทำวิจัย

1. มีความรู้ลึกในศาสตร์ของสาขา
2. มีจรรยาบรรณของนักวิจัย
3. สามารถคิดอย่างมีวิจารณญาณ คิดสร้างสรรค์ และคิดแก้ปัญหาในการทำวิจัย
4. สามารถใช้ภาษาไทยและภาษาอังกฤษในการสื่อสาร สืบค้นและนำเสนอผลการวิจัย
5. มีความใฝ่รู้ รู้จักวิธีการเรียนรู้และแหล่งการเรียนรู้ที่เป็นประโยชน์ต่อการวิจัย
6. สามารถดูแลสุขภาพกายและสุขภาพจิตของตนเอง สามารถปรับตัวและแก้ปัญหา

ในระหว่างการวิจัยได้

## 4.3 ช่วงเวลา

นักศึกษาสามารถเสนอโครงร่างวิทยานิพนธ์ได้ตั้งแต่ปีการศึกษาที่ 1 ภาคการศึกษาที่ 2 โดยโครงร่างวิทยานิพนธ์ต้องได้รับอนุมัติภายในปีที่ 1 ภาคฤดูร้อน และต้องดำเนินการทำวิทยานิพนธ์เพื่อสามารถสำเร็จการศึกษาได้ทันตามหลักสูตรกำหนด (2 ปี)

## 4.4 จำนวนหน่วยกิต

แผน ก แบบ ก 2 แบ่งเป็นปีที่ 1 ภาคฤดูร้อน และปีที่ 2 ภาคเรียนที่ 1 ภาคการศึกษาละ 3 หน่วยกิต และปีที่ 2 ภาคการศึกษาที่ 2 จำนวน 6 หน่วยกิต รวมทั้งสิ้น 12 หน่วยกิต

## 4.5 การเตรียมการ

- 1) จัดให้มีอาจารย์ที่ปรึกษาด้านงานวิจัยให้แก่ นักศึกษาเป็นรายบุคคล
- 2) กำหนดชั่วโมงการให้คำปรึกษา จัดทำบันทึกการให้คำปรึกษา
- 3) ให้ข้อมูลข่าวสารเกี่ยวกับงานวิจัย บทความวิจัยที่ปรากฏอยู่บนฐานข้อมูลอิเล็กทรอนิกส์
- 4) มีระบบกลไกในการส่งเสริมความรู้ด้านงานวิจัยแก่นักศึกษา
- 5) มีตัวอย่างวิทยานิพนธ์ให้นักศึกษาได้ทำการศึกษาทั้งทางฐานข้อมูลและสำนักวิทยบริการและเทคโนโลยีสารสนเทศ
- 6) มีโปรแกรมสำเร็จรูปทางคอมพิวเตอร์ไว้บริการแก่นักศึกษา

## 4.6 กระบวนการประเมินผล

- 1) ประเมินผลจากความก้าวหน้าในงานวิจัยที่บันทึกในสมุดให้คำปรึกษา โดยอาจารย์ที่ปรึกษา
- 2) ประเมินผลจากการนำเสนอรายงานวิจัยตามรูปแบบที่กำหนดและระยะเวลาที่กำหนด
- 3) นำคะแนนทุกส่วนเพื่อนำเสนอขอความเห็นชอบจากอาจารย์ประจำสาขาทุกคน

และผ่านคณะกรรมการประจำหลักสูตร

4) การประเมินผลวิทยานิพนธ์ให้เป็นไปตามประกาศกระทรวงศึกษาธิการ เรื่อง เกณฑ์มาตรฐานหลักสูตรระดับบัณฑิตศึกษา พ.ศ.2558 และข้อบังคับมหาวิทยาลัยราชภัฏลำปาง ว่าด้วยการจัดการศึกษาระดับบัณฑิตศึกษา พ.ศ. 2555

## หมวดที่ 4 ผลการเรียนรู้ กลยุทธ์การสอนและการประเมินผล

### 1. การพัฒนาคุณลักษณะพิเศษของนักศึกษา

คุณลักษณะพิเศษ	กลยุทธ์หรือกิจกรรมของนักศึกษา
เป็นนักศึกษาผู้มีความรู้ ความเชี่ยวชาญ และทักษะสูงด้านเทคโนโลยีทางการศึกษา มีความโดดเด่นด้านการออกแบบการเรียนการสอน ให้มีความทันสมัยเน้นการบริหารจัดการและเทคโนโลยี สามารถพัฒนาแหล่งเรียนรู้สมัยใหม่ที่มีศักยภาพสูงไปสู่ High Value Services	กำหนดให้มีกิจกรรมที่ให้นักศึกษาได้พัฒนาและฝึกทักษะการประยุกต์ใช้เทคโนโลยีการศึกษาในการออกแบบการเรียนการสอน โดยจัดกิจกรรมตลอดหลักสูตร ดังนี้ 1. กิจกรรมฝึกทักษะความคิดสร้างสรรค์ กระบวนการคิดวิเคราะห์ การบริหารจัดการเทคโนโลยีการศึกษา 2. กิจกรรมฝึกการประยุกต์ใช้เทคโนโลยีการศึกษาในการออกแบบ พัฒนา และประเมินการเรียนการสอน 3. กระบวนการจัดการเรียนการสอนเน้นให้มีการฝึกปฏิบัติร่วมกับท้องถิ่น เน้นการนำทฤษฎีการเรียนรู้ไปประยุกต์ใช้ในการออกแบบกิจกรรมการเรียนการสอน

### 2. การพัฒนาผลการเรียนรู้ในแต่ละด้าน

#### 2.1 หมวดวิชาเฉพาะ วิชาเลือก และวิทยานิพนธ์

ผลการเรียนรู้	กลยุทธ์การเรียนรู้	กลยุทธ์การประเมินผล
1. <u>คุณธรรม จริยธรรม</u> 1.1 คุณธรรมจริยธรรมสำหรับครู เช่น กัลยาณมิตรธรรม 7 1.2 ปฏิบัติตนสุจริตในกฎกติกา ไม่คัดลอกผลงานของผู้อื่น และมีความเป็นพหุสูต 1.3 แสดงออกซึ่งภาวะผู้นำในการส่งเสริมให้มีการประพฤติปฏิบัติตามหลักคุณธรรม จริยธรรม ในสภาพแวดล้อมของ การทำงานด้านการศึกษาศึกษา 1.4 เคารพ ยกย่องเชิดชูเกียรติและจรรยาบรรณวิชาชีพครู	1. อาจารย์ผู้สอนสอดแทรกเรื่องคุณธรรม จริยธรรมในการสอน เช่น การทำกรณีศึกษาที่เกี่ยวข้องกับคุณธรรม จริยธรรมมาเป็นประเด็นให้นักศึกษาวิเคราะห์ สังเคราะห์ หรืออภิปรายด้วยการใช้เหตุผลเชิงคุณธรรมจริยธรรม (Case study and Dialectics) 2. มอบหมายงานให้รับผิดชอบ การเป็นผู้นำกลุ่มและการเป็นสมาชิกกลุ่ม มีความซื่อสัตย์ต่อตนเองและผู้อื่น รวมถึงการอ้างอิงแหล่งที่มาของข้อมูลที่นำมาใช้ในการเรียน เป็นต้น 3. จัดกิจกรรมที่ส่งเสริมคุณธรรม จริยธรรม เช่น การประกาศยกย่องนักศึกษาที่ทำดี เสียสละ ทำประโยชน์เพื่อส่วนรวม 4. อาจารย์เป็นต้นแบบการมีคุณธรรม จริยธรรม (Role Model)	1. ประเมินจากแบบบันทึกพฤติกรรมด้านคุณธรรมของนักศึกษา 2. ประเมินจากผลงานการวิเคราะห์วิจารณ์เชิงจริยธรรม หรือสังเกตจากการอภิปรายในชั้นเรียน 3. ประเมินผลจากการเข้าร่วมกิจกรรมที่แสดงถึงคุณธรรม จริยธรรมไม่น้อยกว่าร้อยละ 70
2. <u>ความรู้</u> 2.1 มีความรู้และความเข้าใจในเนื้อหาสาระ แนวคิด ทฤษฎี การเรียนรู้เทคโนโลยีการศึกษา	1. การบรรยาย การวิเคราะห์ และการสังเคราะห์กรณีศึกษา (Lecture and Case study )	1. การประเมินจากการอภิปรายแลกเปลี่ยนกับอาจารย์ผู้สอน

ผลการเรียนรู้	กลยุทธ์การเรียนรู้	กลยุทธ์การประเมินผล
<p>และการออก แบบการเรียน การสอนอย่างเป็นระบบ</p> <p>22 สามารถบูรณาการความรู้เพื่อ แก้ปัญหาเกี่ยวกับ การประยุกต์ ใช้เทคโนโลยีการศึกษา และ การออกแบบการเรียนการสอน อย่างเป็นระบบใน ระดับท้องถิ่น</p> <p>2.3 มีความเข้าใจในวิธีการพัฒนา ความรู้ใหม่ๆ เกี่ยวกับศาสตร์ ของเทคโนโลยีการศึกษา รวมถึงการออกแบบ การเรียนการสอน และ ประยุกต์ใช้ให้เหมาะสม สอดคล้องกับแนวโน้ม การเปลี่ยนแปลงในปัจจุบัน</p>	<p>2. จัดการเรียนการสอนโดยการเรียนรู้โดยใช้วิจัยเป็นฐาน หรือการเรียนรู้โดยใช้ ปัญหาท้องถิ่นเป็นฐาน (Research based learning : RBL or Problem based learning : PBL)</p> <p>3. เชิญผู้เชี่ยวชาญที่มีประสบการณ์ตรง มาเป็นวิทยากรหรือบรรยายพิเศษ เฉพาะประเด็นที่มีความสำคัญ</p>	<p>2. การประเมินโครงการโดยมี กระบวนการทำงานและผลผลิตที่ เชื่อมโยงแนวคิด ทฤษฎี</p> <p>3. ประเมินจากการนำเสนอ โดยข้อมูล รวมถึง ถึงการวิเคราะห์ สังเคราะห์ ประเด็นสามารถแสดงการหา ทางออกของปัญหาได้</p>
<p>3. <u>ทักษะทางปัญญา</u></p> <p>3.1 มีทักษะในการแสวงหาความรู้ ในบริบทของการเปลี่ยนแปลง</p> <p>3.2 มีทักษะในการเป็นที่เลี้ยงทาง วิชาการ</p> <p>3.3 สามารถออกแบบการเรียน การสอนที่ประยุกต์ใช้เทคโนโลยี การศึกษาในประเด็นที่ซับซ้อน เพื่อนำไปสู่การสร้างสรรค์และ พัฒนานวัตกรรมทางการศึกษา</p>	<p>1. การเรียนรู้แบบแสวงหาความรู้ด้วยตนเอง หรือเรียนรู้จากการทำวิจัย (Constructivism approach or Research based learning : RBL)</p> <p>2. การประยุกต์ใช้ทฤษฎีโดยการฝึก ปฏิบัติการเป็นที่เลี้ยงทางวิชาการ ให้ คำปรึกษาด้านเทคโนโลยีการศึกษาและ การออกแบบการเรียนการสอนให้กับ บุคลากรในท้องถิ่น (Coaching)</p> <p>3. ฝึกปฏิบัติการเพื่อออกแบบการเรียน การสอนโดยการประยุกต์ใช้เทคโนโลยี การศึกษา เพื่อแก้ปัญหาและพัฒนา โดยใช้ปัญหาท้องถิ่นเป็นฐานใน การเรียนรู้ (Problem based learning: PBL)</p>	<p>1. ประเมินจากทักษะในการแสวงหา ความรู้และการเป็นที่เลี้ยงทาง วิชาการ</p> <p>2. ประเมินผลตามสภาพจริงโดยผ่าน การปฏิบัติการที่มอบหมาย</p> <p>3. ประเมินจากการทดสอบโดยเน้น การประยุกต์ใช้องค์ความรู้ใน สถานการณ์ต่างๆ</p>
<p>4. <u>ทักษะความสัมพันธ์ระหว่าง บุคคลและ</u> <u>ความรับผิดชอบ</u></p> <p>4.1 มีความสามารถในการทำงานด้วย ตนเองและร่วมกับผู้อื่นใน สถานการณ์ที่หลากหลาย</p> <p>4.2 มีความสามารถในการใช้ความรู้ ทางด้านเทคโนโลยีการศึกษา และการออกแบบการเรียน การสอนกับหน่วยงานที่สังกัดได้</p>	<p>1. จัดกิจกรรมการเรียนรู้ผ่านกระบวนการ กลุ่มที่พัฒนาการเป็นผู้นำและผู้ตาม สามารถทำงานเป็นที่ร่วมกับผู้อื่นใน สถานการณ์ที่แตกต่างกัน (Cooperative learning)</p> <p>2. จัดการเรียนรู้แบบมีส่วนร่วมเพื่อพัฒนา ความรู้และทักษะการสื่อสาร รวมทั้ง การยอมรับความแตกต่างระหว่าง บุคคล (Participatory approach)</p> <p>3. จัดการเรียนรู้ที่ส่งเสริมทักษะ</p>	<p>1. ประเมินจากการสังเกตพฤติกรรม การทำงานร่วมกับผู้อื่น</p> <p>2. ประเมินจากการสังเกตพฤติกรรม การแสดงภาวะการเป็นผู้นำและผู้ ตามที่ดี</p> <p>3. ประเมินทักษะการสื่อสารระหว่าง บุคคล</p>

ผลการเรียนรู้	กลยุทธ์การเรียนรู้	กลยุทธ์การประเมินผล
<p>อย่างเหมาะสมเป็นบุคคลที่มีลักษณะของกัลยาณมิตร</p> <p>4.3 มีทักษะการสื่อสารระหว่างบุคคล</p>	<p>การสื่อสารระหว่างบุคคล</p>	
<p>5. ทักษะการวิเคราะห์เชิงตัวเลข การสื่อสาร และการใช้เทคโนโลยีสารสนเทศ</p> <p>5.1 สามารถเลือกสถิติหรือข้อมูลทางคณิตศาสตร์มาประยุกต์ใช้ในการแก้ปัญหาได้อย่างมีประสิทธิภาพ</p> <p>5.2 มีทักษะการใช้เทคโนโลยีสารสนเทศที่ถูกต้องเชื่อถือได้และเป็นแหล่งข้อมูลเพื่อการสืบค้นและปฏิบัติงานได้อย่างเหมาะสม</p> <p>5.3 สามารถใช้ภาษาในการสื่อสารได้อย่างเหมาะสม</p>	<p>1. จัดการเรียนรู้โดยมีการปฏิบัติจริงและใช้เทคโนโลยีสารสนเทศเข้ามาเป็นส่วนหนึ่งของการจัดการเรียนรู้ เพื่อเสริมกิจกรรมให้เกิดขึ้นได้ทุกที่ทุกเวลา (Active Learning)</p> <p>2. มอบหมายงานให้นักศึกษาไปศึกษา ค้นคว้า วิจัยและนำเสนอรายงาน โดยใช้เทคโนโลยีสารสนเทศที่เหมาะสม</p>	<p>1. ประเมินและสังเกตพฤติกรรมทักษะการใช้เทคโนโลยีสารสนเทศในการสื่อสารเพื่อนำเสนอรายงานวิชาการหรืองานวิจัย</p> <p>2. ประเมินการนำเสนอผลงาน</p> <p>3. ประเมินผลตามสภาพจริงโดยผ่านการปฏิบัติการที่มอบหมาย</p>
<p>6. ทักษะการจัดการเรียนรู้</p> <p>6.1 มีความสามารถในการจัดการเรียนรู้หลากหลายรูปแบบ</p> <p>6.2 เลือกใช้วิธีการในการจัดการเรียนรู้ และเลือกใช้นวัตกรรม การเรียนรู้ได้เหมาะสมกับ ผู้เรียนที่มีความแตกต่างกัน</p> <p>6.3 วางแผนปฏิบัติการจัดการเรียนรู้ และเลือกใช้นวัตกรรม การเรียนรู้ ได้เหมาะสมกับศักยภาพผู้เรียน</p>	<p>1. การฝึกปฏิบัติการออกแบบการจัดการเรียนรู้ (Active Learning)</p> <p>2. การเรียนรู้จากสถานการณ์จริงและกรณีศึกษา (Role Play and Case Study)</p> <p>3. การวิจัยโดยใช้สถานศึกษาเป็นฐาน (School based learning )</p>	<p>1. ประเมินจากผลงาน</p> <p>2. ประเมินจากแฟ้มสะสมงาน</p> <p>3. การนิเทศการปฏิบัติการสอนในสถานศึกษา</p>

แผนที่แสดงการกระจายความรับผิดชอบมาตรฐานผลการเรียนรู้จากหลักสูตรสู่รายวิชา  
หลักสูตรครุศาสตรมหาบัณฑิตเทคโนโลยีและสื่อสารการศึกษา  
มหาวิทยาลัยราชภัฏลำปาง หลักสูตรใหม่ พ.ศ.2560

รหัสวิชา	รายวิชา	คุณธรรม จริยธรรม				ความรู้			ทักษะทางปัญญา			ทักษะความสัมพันธ์ระหว่างบุคคลและความรับผิดชอบ			ทักษะการวิเคราะห์เชิงตัวเลขและการใช้เทคโนโลยีสารสนเทศ			ทักษะการจัดการเรียนรู้			
		1	2	3	4	1	2	3	1	2	3	1	2	3	1	2	3	1	2	3	
แผน ก แบบ ก 2																					
หมวดวิชาเฉพาะ																					
1035101	การออกแบบการเรียนการสอน	○	●	○	○	●	○	●	○	●	○	○	○	●	○	●	○	●	○	○	●
1035501	การสื่อสารและแพร่กระจายนวัตกรรมการศึกษา	●	○	○	○	○	○	●	○	○	●	○	○	●	○	○	●	○	○	○	●
1035702	นวัตกรรมและเทคโนโลยีสารสนเทศเพื่อการศึกษา	○	●	○	○	●	●	○	○	○	●	●	●	○	○	●	●	○	●	○	○
1045301	วิธีวิทยาการวิจัยทางการศึกษา 1	●	○	○	○	○	●	●	○	○	●	●	○	●	●	○	●	○	○	○	●
หมวดวิชาเลือก																					
1035102	การออกแบบสิ่งแวดล้อมทางการเรียนรู้ตามแนวคอนสตรัคติวิสต์	○	●	○	○	●	○	●	○	○	●	●	●	○	○	●	●	●	○	○	○
1035201	การออกแบบและผลิตสื่อกราฟิกและภาพดิจิทัลทางการศึกษา	○	●	○	●	○	●	○	●	○	●	●	●	○	○	○	●	○	○	○	●
1035202	การออกแบบและพัฒนาสื่อสิ่งพิมพ์อิเล็กทรอนิกส์เพื่อการศึกษา	○	●	●	○	○	●	○	○	●	○	○	●	○	○	●	○	○	○	●	○
1035203	การออกแบบและพัฒนาอิเล็กทรอนิกส์เพื่อการเรียนการสอน	○	●	○	●	○	●	●	○	○	●	○	●	●	○	●	○	○	○	○	●
1035301	คอมพิวเตอร์เพื่อการเรียนรู้	○	○	●	○	○	●	○	●	○	○	○	●	○	○	●	○	○	○	●	○
1035502	การออกแบบสารเพื่อการเรียนการสอน	●	●	○	○	●	○	○	○	○	●	●	○	○	○	○	●	●	○	○	○

รหัสวิชา	รายวิชา	คุณธรรม จริยธรรม				ความรู้			ทักษะทางปัญญา			ทักษะความสัมพันธ์ระหว่างบุคคลและความรับผิดชอบ			ทักษะการวิเคราะห์เชิงตัวเลขและการใช้เทคโนโลยีสารสนเทศ			ทักษะการจัดการเรียนรู้			
		1	2	3	4	1	2	3	1	2	3	1	2	3	1	2	3	1	2	3	
1035901	การวิจัยทางนวัตกรรมและเทคโนโลยีการศึกษา	●	○	○	○	○	●	●	○	○	●	●	○	●	●	○	●	○	○	●	
1035902	สัมมนานวัตกรรมและเทคโนโลยีการศึกษา	○	○	●	○	○	○	●	○	○	●	○	○	●	○	○	●	●	○	○	
1036201	สื่อสมัยใหม่เพื่อการเรียนรู้	○	○	○	●	●	●	○	○	●	○	●	○	○	○	●	○	○	○	●	
1036202	การออกแบบและพัฒนาคอร์สแวร์เพื่อการเรียนการสอน	●	○	○	●	●	○	●	○	○	●	○	●	●	○	●	○	○	○	●	
1036203	การออกแบบสภาพแวดล้อมเสมือนทางการเรียนรู้	●	○	○	●	○	●	○	●	○	●	○	●	○	○	●	●	●	○	○	
1036504	เทคโนโลยีการศึกษายุคดิจิทัล	●	○	●	○	●	○	●	○	○	●	●	○	●	○	●	○	●	○	○	
<b>วิทยานิพนธ์</b>																					
1035904	วิทยานิพนธ์	●	●	●	●	●	●	●	●	●	●	●	●	●	●	●	●	○	○	○	
<b>หมวดวิชาที่ไม่ับหน่วยกิต</b>																					
1555101	ภาษาอังกฤษสำหรับนักศึกษาบัณฑิตศึกษา	○	●	○	○	○	○	○	●	●	○	●	○	-	○	○	●	○	○	○	
4125101	คอมพิวเตอร์สำหรับนักศึกษาบัณฑิตศึกษา	○	●	○	○	○	○	○	●	●	○	●	○	-	○	●	○	○	○	○	

หมายเหตุ : ความหมายของสัญลักษณ์ที่ปรากฏในการนำเสนอหัวข้อต่อไปนี้ มีรายละเอียดดังต่อไปนี้

- หมายถึง รายวิชานี้มีความรับผิดชอบหลัก ในการวัดและประเมินผล ผลลัพธ์การเรียนรู้
- หมายถึง รายวิชานี้มีความรับผิดชอบรอง โดยมีการจัดกิจกรรมการเรียนรู้ที่ส่งเสริมผลลัพธ์การเรียนรู้



## ความคาดหวังของผลลัพธ์การเรียนรู้เมื่อสิ้นปีการศึกษา

### ชั้นปีที่ 1

1. มีความรู้และความเข้าใจใน เนื้อหาสาระ แนวคิด ทฤษฎี การเรียนรู้เทคโนโลยีการศึกษาและการออก แบบการเรียนการสอนอย่างเป็นระบบ
2. สามารถบูรณาการความรู้เพื่อแก้ปัญหาเกี่ยวกับ การประยุกต์ใช้เทคโนโลยีการศึกษา และการออกแบบการเรียนการสอนอย่างเป็นระบบในระดับท้องถิ่น
3. มีทักษะในการแสวงหาความรู้ในบริบทของการเปลี่ยนแปลง
4. มีทักษะในการเป็นพี่เลี้ยงทางวิชาการ
5. มีความสามารถในการทำงานด้วยตนเองและร่วมมือกับผู้อื่นในสถานการณ์ที่หลากหลาย
6. สามารถเลือกสถิติหรือข้อมูลทางคณิตศาสตร์มาประยุกต์ใช้ในการแก้ปัญหาได้อย่างมีประสิทธิภาพ
7. มีทักษะการใช้เทคโนโลยีสารสนเทศที่ถูกต้องเชื่อถือได้ และเป็นแหล่งข้อมูลเพื่อการสืบค้น และปฏิบัติงานได้อย่างเหมาะสม
8. มีความสามารถในการจัดการเรียนรู้หลากหลายรูปแบบ 9. เลือกใช้วิธีการในการจัดการเรียนรู้ และเลือกใช้นวัตกรรมการเรียนรู้ได้เหมาะสมกับผู้เรียนที่มีความแตกต่างกัน

### ชั้นปีที่ 2

1. มีความเข้าใจในวิธีการพัฒนาความรู้ใหม่ๆ เกี่ยวกับศาสตร์ของเทคโนโลยีการศึกษา รวมถึงการออกแบบการเรียนการสอน และประยุกต์ใช้ให้เหมาะสมสอดคล้องกับแนวโน้มการเปลี่ยนแปลงในปัจจุบัน
2. สามารถออกแบบการเรียนการสอนที่ประยุกต์ใช้เทคโนโลยีการศึกษาในประเด็นที่ซับซ้อน เพื่อนำไปสู่การสร้างสรรค์และพัฒนานวัตกรรมการศึกษา
3. มีความสามารถในการใช้ความรู้ทางด้านเทคโนโลยีการศึกษาและการออกแบบการเรียนการสอนกับหน่วยงานที่สังกัดได้อย่างเหมาะสมเป็นบุคคลที่มีลักษณะของกัลยาณมิตร
4. มีทักษะการสื่อสารระหว่างบุคคล
5. สามารถใช้ภาษาในการสื่อสารได้อย่างเหมาะสม
6. วางแผนปฏิบัติการจัดการเรียนรู้และเลือกใช้นวัตกรรมการเรียนรู้ได้เหมาะสมกับศักยภาพผู้เรียน

## หมวดที่ 5 หลักเกณฑ์ในการประเมินผลนักศึกษา

### 1. กฎระเบียบหรือหลักเกณฑ์ในการให้ระดับคะแนน (เกรด)

เป็นไปตามระเบียบมหาวิทยาลัยราชภัฏลำปาง ว่าด้วยการจัดการศึกษาระดับบัณฑิตศึกษา ปี พ.ศ. 2555

### 2. กระบวนการทวนสอบมาตรฐานผลสัมฤทธิ์ของนักศึกษา

#### 2.1 การทวนสอบมาตรฐานผลการเรียนรู้ขณะนักศึกษายังไม่สำเร็จการศึกษา

##### 2.1.1 การทวนสอบในระดับรายวิชา

กระบวนการทวนสอบมาตรฐานผลการเรียนรู้ของนักศึกษาที่กำลังอยู่ระหว่างการศึกา จะเริ่มต้นจากคณะกรรมการบริหารหลักสูตรวางแผนกำหนดมาตรฐานการเรียนรู้ของแต่ละรายวิชา โดยให้อาจารย์ประจำวิชานำเสนอผลการวัดและประเมินผลในแต่ละภาคเรียน และวิพากษ์กระบวนการวัดและประเมินผลผู้เรียน ประธานหลักสูตรครุศาสตรมหาบัณฑิตเทคโนโลยีและสื่อสารการศึกษา และรองคณบดีฝ่ายวิชาการร่วมกันตรวจสอบการกระจายของผลการศึกษาในแต่ละวิชา ขณะที่อาจารย์ประจำวิชาจะได้รับมอบหมายให้วิเคราะห์ผลการประเมินจากผู้เรียนในแต่ละรายวิชา แล้วสรุปและนำเสนอต่อประธานหลักสูตร เพื่อเสนอต่อคณะกรรมการบริหารวิชาการคณะต่อไป บางรายวิชาที่มีอาจารย์ผู้สอนหลายท่าน กำหนดให้ใช้ประมวลรายวิชา และข้อสอบชุดเดียวกัน และตัดสินผลการเรียนร่วมกัน เพื่อให้ผลการประเมินมีมาตรฐานเดียวกัน ประการสุดท้ายก่อนนักศึกษาจะสำเร็จการศึกษาต้องได้รับความเห็นชอบของคณะกรรมการบริหารหลักสูตรว่าเป็นผู้ที่มีความพร้อมด้านความรู้ ความสามารถ และคุณธรรมจริยธรรม

##### 2.1.2 การทวนสอบในระดับหลักสูตร

ใช้ระบบประกันคุณภาพภายในมหาวิทยาลัย โดยดำเนินการทวนสอบมาตรฐานผลการเรียนรู้และมีการรายงานผลการประเมิน

#### 2.2 การทวนสอบมาตรฐานผลการเรียนรู้หลังนักศึกษาสำเร็จการศึกษา

กระบวนการทวนสอบมาตรฐานผลการเรียนรู้หลังจากนักศึกษาสำเร็จการศึกษา หลักสูตรครุศาสตรมหาบัณฑิตเทคโนโลยีและสื่อสารการศึกษา จะจัดทำคลังข้อมูลผลการศึกษา และผลประเมินการสอบวิทยานิพนธ์ เพื่อนำสารสนเทศดังกล่าวมาวางแผนปรับปรุงกระบวนการจัดการเรียนการสอน และจะดำเนินการทำวิจัยผลผลิตของหลักสูตรรอบด้านอย่างต่อเนื่อง อีกทั้งเก็บข้อมูลนักศึกษาที่สำเร็จการศึกษา จัดทำเป็นฐานข้อมูลในประเด็นดังนี้ 1) สสำรวจภาวะการได้งานทำของมหาบัณฑิต มุ่งประเมินแต่ละรุ่นที่สำเร็จการศึกษา ทั้งด้านของระยะเวลา การหางานทำ ความคิดเห็นต่อความรู้ ความสามารถ ความมั่นใจในการประกอบอาชีพ 2) สสำรวจความคิดเห็นของผู้บังคับบัญชาปฏิบัติงานของมหาบัณฑิตบัณฑิตทุก 5 ปี และนำผลวางแผนพัฒนาและปรับปรุงหลักสูตรในแต่ละรอบ

### 3. เกณฑ์การสำเร็จการศึกษาตามหลักสูตร

#### แผน ก แบบ ก 2

- 1) ศึกษารายวิชาครบถ้วนตามที่กำหนดในหลักสูตรโดยจะต้องได้ระดับคะแนนเฉลี่ยไม่ต่ำกว่า 3.00 จากระบบ 4 ระดับคะแนนหรือเทียบเท่า
- 2) เสนอวิทยานิพนธ์ และสอบผ่านการสอบปากเปล่าขั้นสุดท้ายโดยคณะกรรมการที่มหาวิทยาลัยราชภัฏลำปางแต่งตั้งและเป็นระบบเปิดให้ผู้สนใจเข้ารับฟังได้
- 3) ผลงานวิทยานิพนธ์หรือส่วนหนึ่งของวิทยานิพนธ์ต้องได้รับการตีพิมพ์หรืออย่างน้อยได้รับการยอมรับให้ตีพิมพ์ในวารสารระดับชาติหรือระดับนานาชาติที่มีคุณภาพตามประกาศคณะกรรมการอุดมศึกษา เรื่อง หลักเกณฑ์การพิจารณาวารสารทางวิชาการสำหรับการเผยแพร่ผลงานทางวิชาการหรือนำเสนอต่อที่ประชุมวิชาการโดยบทความที่นำเสนอฉบับสมบูรณ์ (Full Paper) ได้รับการตีพิมพ์ในรายงานสืบเนื่องจากการประชุมวิชาการ (Processing) ดังกล่าว
- 4) มีคุณสมบัติเป็นไปตามข้อบังคับของมหาวิทยาลัยราชภัฏลำปาง ว่าด้วยการจัดการศึกษาระดับบัณฑิตศึกษา พ.ศ.2555

## หมวดที่ 6 การพัฒนาคณาจารย์

### 1. การเตรียมการสำหรับอาจารย์ใหม่

1) กำหนดให้อาจารย์ใหม่รับการปฐมนิเทศทั้งในระดับคณะและมหาวิทยาลัย เพื่อให้เกิดความรู้ความเข้าใจเกี่ยวกับบทบาท หน้าที่ของอาจารย์ตามภารกิจของมหาวิทยาลัยและจรรยาบรรณวิชาชีพ รวมถึงอบรมสร้างความรู้ความเข้าใจเรื่องหลักสูตร การจัดการเรียนการสอน การวัดและประเมินผลการเรียนการสอน และการวิจัยเพื่อพัฒนาองค์ความรู้

2) จัดให้มีอาจารย์พี่เลี้ยงให้คำปรึกษา โดยให้คำแนะนำช่วยเหลือด้านการเรียนการสอนและงานที่ได้รับมอบหมาย โดยในภาคเรียนแรกของการสอนจะดำเนินการจัดผู้สอนในลักษณะการสอนแบบทีมควบคู่กับอาจารย์ที่เลี้ยงเพื่อให้คำปรึกษาเกี่ยวกับหลักสูตรและรายวิชาที่รับผิดชอบสอน เพื่อให้อาจารย์ใหม่มีความรู้ ความเข้าใจเกี่ยวกับวิธีการเตรียมการสอน เทคนิคการสอน รวมถึงการวัดประเมินผลการเรียนรู้

3) สาขาวิชามีการประชุมเกี่ยวกับการบริหารวิชาการอย่างต่อเนื่อง เพื่อให้อาจารย์ใหม่และอาจารย์ในสาขาวิชามีความเข้าใจตรงกัน และได้แลกเปลี่ยนความคิดเห็นเกี่ยวกับการบริหารวิชาการ ตั้งแต่เรื่องการจัดผู้สอนตามความเชี่ยวชาญ เทคนิควิธีการจัดการเรียนการสอน การใช้สื่อการสอน ตลอดจนการวัดและประเมินผลการเรียนรู้ เพื่อให้เกิดประสิทธิผลสูงสุดในการบริหารหลักสูตร

### 2. การพัฒนาความรู้และทักษะให้แก่คณาจารย์

#### 2.1 การพัฒนาทักษะการจัดการเรียนการสอน การวัดและประเมินผล

การพัฒนาศักยภาพด้านการจัดการเรียนการสอน การวัดและประเมินผล มีการส่งเสริมให้อาจารย์เข้าร่วมอบรม ศึกษาดูงาน ในหน่วยงานต้นแบบที่มีความพร้อมทั้งในและต่างประเทศตามความสนใจ โดยคณะจัดสรรงบประมาณสนับสนุนค่าใช้จ่ายให้ตามความเหมาะสม

#### 2.2 การพัฒนาวิชาการและวิชาชีพด้านอื่น ๆ

การพัฒนาวิชาการและวิชาชีพด้านอื่น มีงานส่งเสริมให้อาจารย์มุ่งพัฒนา ส่วนแรกส่งเสริมให้อาจารย์ทำวิจัยเพื่อพัฒนาศักยภาพตามศาสตร์ที่ตนเองให้ความสนใจ เพื่อต่อยอดองค์ความรู้เฉพาะจัดกิจกรรมแลกเปลี่ยนเรียนรู้ระหว่างอาจารย์ ส่งเสริมให้อาจารย์รวมกลุ่มกันทำวิจัย ทำงานร่วมกับชุมชน

## หมวดที่ 7 การประกันคุณภาพหลักสูตร

### 1. การกำกับมาตรฐาน

หลักสูตรมีคณะกรรมการบริหารหลักสูตรทำหน้าที่ขับเคลื่อนและควบคุมคุณภาพ โดยมีหลักการบริหารตามขั้นตอนต่าง ๆ ดังนี้

1) ดำเนินการพัฒนาหลักสูตรตามปรัชญา พันธกิจ นโยบาย และกรอบมาตรฐานการศึกษา พิจารณาปรับปรุงตามข้อเสนอแนะของผู้ทรงคุณวุฒิ

2) จัดเตรียมทรัพยากรที่เอื้อหนุนการศึกษา ตามเกณฑ์ของสำนักงานคณะกรรมการการอุดมศึกษา

3) อาจารย์ประจำหลักสูตรนำเสนอรายละเอียดรายวิชาต่อคณะกรรมการบริหารหลักสูตร เพื่อพิจารณาความเหมาะสมก่อนการจัดการเรียนการสอน

4) ดำเนินการตามแผนหลักสูตร โดยจัดกิจกรรมการเรียนรู้ที่เน้นผู้เรียนให้เรียนรู้ผ่านกระบวนการปฏิบัติจริง อาจารย์ประจำวิชาประเมินการเรียนรู้อย่างต่อเนื่อง

5) เมื่อสิ้นสุดภาคการศึกษาอาจารย์ประจำวิชา จัดทำรายงานการวัดและประเมินผลรายวิชา นำเสนอต่อคณะกรรมการบริหารหลักสูตร เพื่อพิจารณาทวนสอบ

6) คณะกรรมการบริหารหลักสูตรร่วมกับอาจารย์ประจำวิชา วิเคราะห์ผลการประเมินความพึงพอใจของผู้เรียน การประเมินกลยุทธ์การสอน การประเมินทักษะในการใช้กลยุทธ์การสอน จัดทำรายงานเพื่อเป็นสารสนเทศแสดงผลการดำเนินงานของหลักสูตรในแต่ละปี

7) แต่งตั้งผู้ทรงคุณวุฒิ ประเมินผลการปฏิบัติงานการดำเนินงานของหลักสูตร โดยพิจารณาจากรายงานผลการดำเนินงาน การให้ข้อมูลของอาจารย์ประจำหลักสูตร และตรวจเยี่ยมการดำเนินการของหลักสูตร

8) จัดทำคลังข้อมูลความพึงพอใจของมหาบัณฑิตและผู้เข้ามหับัณฑิต ความพึงพอใจในภาพรวมของหลักสูตร ข้อเสนอแนะของผู้ทรงคุณวุฒิ เพื่อเป็นสารสนเทศในการปรับปรุงหลักสูตร ทุก 5 ปีการศึกษา

### 2. บัณฑิต

#### 2.1 ผลลัพธ์การเรียนรู้ตามกรอบมาตรฐานคุณวุฒิระดับอุดมศึกษาแห่งชาติ

##### ผลการเรียนรู้ (หมวดวิชาเฉพาะ วิชาเลือก และวิทยานิพนธ์)

###### คุณธรรม จริยธรรม

- 1) คุณธรรมจริยธรรมสำหรับครู เช่น กัลยาณมิตรธรรม 7
- 2) ปฏิบัติตนสุจริตในกฎกติกา ไม่คัดลอกผลงานของผู้อื่นและมีความเป็นพหุสูต
- 3) แสดงออกซึ่งภาวะผู้นำในการส่งเสริมให้มีการประพฤติปฏิบัติตามหลักคุณธรรมจริยธรรม ในสภาพแวดล้อมของการทำงานด้านการศึกษา
- 4) เคารพ ยกย่องเชิดชูเกียรติและจรรยาบรรณวิชาชีพครู

## ความรู้

1) มีความรู้และความเข้าใจในเนื้อหาสาระ แนวคิด ทฤษฎีการเรียนรู้ เทคโนโลยีการศึกษา และการออกแบบการเรียนการสอนอย่างเป็นระบบ

2) สามารถบูรณาการความรู้เพื่อแก้ปัญหาเกี่ยวกับ การประยุกต์ใช้เทคโนโลยีการศึกษา และการออกแบบการเรียนการสอนอย่างเป็นระบบในระดับท้องถิ่น

3) มีความเข้าใจในวิธีการพัฒนาความรู้ใหม่ๆ เกี่ยวกับศาสตร์ของเทคโนโลยีการศึกษารวมถึงการออกแบบการเรียนการสอน และประยุกต์ใช้ให้เหมาะสมสอดคล้องกับแนวโน้มการเปลี่ยนแปลงในปัจจุบัน

## ทักษะทางปัญญา

1) มีทักษะในการแสวงหาความรู้ในบริบทของการเปลี่ยนแปลง

2) มีทักษะในการเป็นพี่เลี้ยงทางวิชาการ

3) สามารถออกแบบการเรียนการสอนที่ประยุกต์ใช้เทคโนโลยีการศึกษาในประเด็นที่ซับซ้อน เพื่อนำไปสู่การสร้างสรรค์และพัฒนานวัตกรรมทางการศึกษา

## ทักษะความสัมพันธ์ระหว่างบุคคลและความรับผิดชอบ

1) มีความสามารถในการทำงานด้วยตนเองและร่วมมือกับผู้อื่นในสถานการณ์ที่หลากหลาย

2) มีความสามารถในการใช้ความรู้ทางด้านเทคโนโลยีการศึกษาและการออกแบบการเรียนการสอนกับหน่วยงานที่สังกัดได้อย่างเหมาะสม เป็นบุคคลที่มีลักษณะของกัลยาณมิตร

3) มีทักษะการสื่อสารระหว่างบุคคล

## ทักษะการวิเคราะห์เชิงตัวเลข การสื่อสาร และการใช้เทคโนโลยีสารสนเทศ

1) สามารถเลือกสถิติหรือข้อมูลทางคณิตศาสตร์มาประยุกต์ใช้ในการแก้ปัญหาได้อย่างมีประสิทธิภาพ

2) มีทักษะการใช้เทคโนโลยีสารสนเทศที่ถูกต้องเชื่อถือได้ และเป็นแหล่งข้อมูลเพื่อการสืบค้นและปฏิบัติงานได้อย่างเหมาะสม

3) สามารถใช้ภาษาในการสื่อสารได้อย่างเหมาะสม

## ทักษะการจัดการเรียนรู้

1) มีความสามารถในการจัดการเรียนรู้หลากหลายรูปแบบ

2) เลือกใช้วิธีการในการจัดการเรียนรู้ และเลือกใช้นวัตกรรมการเรียนรู้ได้เหมาะสมกับผู้เรียนที่มีความแตกต่างกัน

3) วางแผนปฏิบัติการจัดการเรียนรู้และเลือกใช้นวัตกรรมการเรียนรู้ได้เหมาะสมกับศักยภาพผู้เรียน

## 2.2 การทำงานหรือประกอบอาชีพอิสระ

อาชีพที่สามารถประกอบได้หลังสำเร็จการศึกษา ดังนี้

- 1) ครูผู้สอนระดับการศึกษาขั้นพื้นฐานในสถาบันการศึกษาทั้งของภาครัฐและเอกชน
- 2) ครูผู้สอนระดับอาชีวศึกษา
- 3) อาจารย์ผู้สอนระดับอุดมศึกษา
- 4) นักวิจัย ที่สามารถประยุกต์องค์ความรู้และนวัตกรรมด้านเทคโนโลยีการศึกษาในหน่วยงาน

ราชการและองค์กรเอกชน

5) นักวิชาการเทคโนโลยีเพื่อการศึกษาในหน่วยงานทางการศึกษาทั้งของภาครัฐและเอกชน

6) ผู้บริหารงานด้านเทคโนโลยีในหน่วยงานทางการศึกษาทั้งของภาครัฐและเอกชน

7) นักพัฒนาสื่อเพื่อการเรียนรู้ในหน่วยงานทางการศึกษาทั้งของภาครัฐและเอกชน

8) นักฝึกอบรม และวิทยากรเผยแพร่ความรู้เฉพาะทาง

9) นักออกแบบและพัฒนาการเรียนการสอน เป็นผู้ใช้ความรู้และทักษะการแก้ปัญหาการเรียนการสอน การออกแบบ และผลิตสื่อการเรียนการสอนในสถาบันการศึกษาและองค์กรเอกชน

## 2.3 ผลงานของนักศึกษาและผู้สำเร็จการศึกษา

1) นักศึกษาจะต้องทำรายงานการศึกษาค้นคว้าในรายวิชาใดวิชาหนึ่งหรือหลายวิชาในหนึ่งภาคการศึกษา ทั้งรายบุคคลและรายกลุ่ม และนำเสนอต่ออาจารย์ผู้สอน เพื่อพิจารณาความถูกต้องตามหลักวิชาการ และเพื่อแลกเปลี่ยนเรียนรู้ร่วมกันระหว่างนักศึกษา

2) ผลงานวิทยานิพนธ์หรือส่วนหนึ่งของวิทยานิพนธ์ต้องได้รับการตีพิมพ์หรืออย่างน้อยได้รับการยอมรับให้ตีพิมพ์ในวารสารระดับชาติหรือระดับนานาชาติที่มีคุณภาพตามประกาศคณะกรรมการการอุดมศึกษา เรื่องหลักเกณฑ์การพิจารณาวารสารทางวิชาการสำหรับการเผยแพร่ผลงานทางวิชาการ หรือนำเสนอต่อที่ประชุมวิชาการโดยบทความที่นำเสนอฉบับสมบูรณ์ (Full Paper) ได้รับการตีพิมพ์ในรายงานสืบเนื่องจากการประชุมวิชาการ (Proceedings) ดังกล่าว

## 3. นักศึกษา

### 3.1 กระบวนการรับนักศึกษาและการเตรียมความพร้อมก่อนเข้าศึกษา

1) กำหนดเปิดรับนักศึกษาให้เป็นไปตามประกาศของมหาวิทยาลัยราชภัฏลำปาง เรื่องการคัดเลือกนักศึกษาเข้าศึกษาต่อในมหาวิทยาลัยราชภัฏลำปางในแต่ละปี

2) คณะกรรมการบริหารหลักสูตรร่วมกันพิจารณาคูณสมบัติของผู้มีสิทธิ์เข้าศึกษา โดยจะพิจารณารับนักศึกษาไทยและนักศึกษาต่างชาติที่สามารถใช้ภาษาไทยได้เป็นอย่างดี และเป็นผู้สำเร็จการศึกษาระดับปริญญาตรีหรือเทียบเท่าทุกสาขาวิชาจากมหาวิทยาลัยหรือสถาบันการศึกษาที่สำนักงานคณะกรรมการข้าราชการพลเรือน (ก.พ.) รับรอง ส่วนคุณสมบัติอื่นนอกเหนือจากนี้ให้เป็นไปตามประกาศของมหาวิทยาลัยราชภัฏลำปาง เรื่องการคัดเลือกนักศึกษาเข้าศึกษาต่อในมหาวิทยาลัยราชภัฏลำปางในแต่ละปี หรือคณะกรรมการบริหารหลักสูตรพิจารณาแล้วเห็นสมควรให้มีสิทธิ์เข้าศึกษา

3) สำหรับผู้ที่ไม่ได้รับวุฒิปริญญาตรีทางการศึกษา ให้ลงทะเบียนเรียนรายวิชาในหมวดวิชาชีพรู 3 วิชา คือ (1) 101512 ปรัชญาการศึกษาและความเป็นครู (2) 1025501 การจัดการหลักสูตรและการเรียนการสอน และ (3) 1055402 จิตวิทยาเพื่อการเรียนการสอน โดยไม่นับเป็นหน่วยกิตสะสม และทั้งสามรายวิชาต้องได้ผลการเรียนระดับผ่านก่อนการสอบวิทยานิพนธ์

4) สำหรับผู้ที่ไม่ผ่านเกณฑ์การทดสอบพื้นฐานด้านภาษาอังกฤษและคอมพิวเตอร์ที่จัดสอบโดยสำนักงานประสานงานบัณฑิตศึกษา ให้ลงทะเบียนเรียนวิชา (1555101) ภาษาอังกฤษสำหรับบัณฑิตศึกษา และ (2) 4125101 คอมพิวเตอร์สำหรับบัณฑิตศึกษา โดยไม่นับเป็นหน่วยกิตสะสม และทั้งสองรายวิชาต้องได้ผลการเรียนระดับผ่านก่อนการสอบป้องกันวิทยานิพนธ์

### 3.2 การให้คำปรึกษาวิชาการและแนะแนว

หลักสูตรได้กำหนดให้นักศึกษามีอาจารย์ที่ปรึกษาดูแล จำนวน 2 ท่าน ซึ่งประกอบไปด้วยที่ปรึกษาวิชาการ และที่ปรึกษาวิทยานิพนธ์ เพื่อช่วยเหลือและให้คำแนะนำนักศึกษาด้านการเรียน การทำงาน และการทำวิทยานิพนธ์ และนักศึกษาสามารถเข้าพบอาจารย์ประจำหลักสูตรได้ทุกท่านตามช่วงเวลาที่กำหนด และจัดสรรให้อาจารย์แต่ละท่านดูแลนักศึกษาในจำนวนที่เหมาะสม

### 3.3 การจัดการข้อร้องเรียนของนักศึกษา

นักศึกษาสามารถร้องทุกข์ประเด็นที่ไม่ได้รับความเป็นธรรมหรือขัดข้องใจ หากนักศึกษาเห็นว่ากระบวนการทำงานของบุคลากรไม่ถูกต้องจามกฎหมาย และศีลธรรมจรรยา ผ่านประธานหลักสูตรเพื่อนำเสนอต่อกรรมการบริหารหลักสูตรพิจารณาให้ความเป็นธรรมกับทุกฝ่าย กรณีที่นักศึกษามีความเข้าใจที่ไม่กระจ่างในกระบวนการตัดสินผลการเรียนหรือผลการสอบปกป้องวิทยานิพนธ์ นักศึกษาสามารถยื่นคำร้องผ่านประธานสาขาเพื่อพอดูหลักฐานกระบวนการวัดและประเมินผลได้

## 4. อาจารย์

### 4.1 การรับอาจารย์ใหม่และการคัดเลือกอาจารย์

1) มีการสำรวจอัตรากำลัง และเสนอไปยังมหาวิทยาลัยราชภัฏลำปาง โดยกระบวนการรับอาจารย์ใหม่ให้เป็นไปตามระเบียบมหาวิทยาลัยราชภัฏลำปาง ว่าด้วยการสรรหา คัดเลือก บรรจุและแต่งตั้งพนักงานมหาวิทยาลัยสายวิชาการ ในการเปิดรับสมัครแต่ละครั้ง

2) คณะกรรมการบริหารหลักสูตรร่วมกันพิจารณาคณะคุณสมบัตินักศึกษาที่จะรับใหม่ ให้มีคุณสมบัติอย่างน้อย คือ มีคุณวุฒิตรงตามหลักสูตรครุศาสตรมหาบัณฑิตเทคโนโลยีและสื่อสารการศึกษา จบการศึกษาในระดับปริญญาโทหรือปริญญาเอกจากมหาวิทยาลัยหรือสถาบันการศึกษา ที่สำนักงานคณะกรรมการข้าราชการพลเรือน (ก.พ.) รับรอง ซึ่งเป็นไปตามประกาศกระทรวงศึกษาธิการ เรื่อง เกณฑ์มาตรฐานหลักสูตรระดับบัณฑิตศึกษา พ.ศ. 2558 และข้อบังคับมหาวิทยาลัยราชภัฏลำปางว่าด้วยการจัดการศึกษาระดับบัณฑิตศึกษา พ.ศ. 2555 ข้อ 19 มีความเข้าใจถึงวัตถุประสงค์และเป้าหมายของหลักสูตร มีความรู้ ทักษะในการวิจัย การวัดและประเมินผล สถิติการศึกษา รวมถึงการจัดการเรียนการสอนและการประเมินผลสัมฤทธิ์ของนักเรียนมีประสบการณ์ทำวิจัยหรือประสบการณ์ประกอบวิชาชีพในสาขาวิชาที่สอนและเป็นผู้มีคุณธรรม จริยธรรมเหมาะสมกับการเป็นครูอาจารย์



3) ขั้นตอนการคัดเลือกอาจารย์ใหม่ประกอบไปด้วยขั้นตอนการสอนข้อเขียนและสอบสัมภาษณ์เป็นอย่างน้อย โดยอาจารย์ประจำหลักสูตรหรือคณะกรรมการบริหารหลักสูตรอย่างน้อย 3 คนมีส่วนร่วมในการคัดเลือกตามขั้นตอนที่กำหนดทุกขั้นตอน

4) ผลการพิจารณาคัดเลือกอาจารย์ใหม่ โดยมติของอาจารย์ประจำหลักสูตรและหรือคณะกรรมการบริหารหลักสูตร ถือเป็นข้อยุติ

#### 4.2 การบริหารและพัฒนาอาจารย์

1) กำหนดให้มีการปฐมนิเทศแก่อาจารย์ใหม่ในระดับคณะและมหาวิทยาลัย เพื่อให้มีความเข้าใจในปรัชญา วิสัยทัศน์ พันธกิจ และแผนการดำเนินงานของคณะและมหาวิทยาลัย

2) กำหนดให้อาจารย์ใหม่มีช่วงเวลาการพัฒนาศักยภาพของตนในช่วงปีแรก โดยจัดอาจารย์ผู้สอนที่มีความรู้และประสบการณ์ทำหน้าที่เป็นที่เลี้ยง เพื่อให้คำแนะนำ และเป็นพี่ปรึกษาสำหรับการจัดการเรียนการสอน การพัฒนางานวิชาการและการทำงาน

3) สนับสนุนให้อาจารย์วิจัยในชั้นเรียนและพัฒนาตนเอง เพื่อให้เรียนรู้กระบวนการทำวิจัยและพัฒนาความรู้ความสามารถให้ศาสตร์ด้านเทคโนโลยีและสื่อสารการศึกษาอย่างต่อเนื่อง รวมถึงการบริการวิชาการแก่ชุมชน เพื่อพัฒนาชุมชน และเป็นการพัฒนาความเชี่ยวชาญในศาสตร์ของอาจารย์อย่างต่อเนื่อง

4) ส่งเสริมอาจารย์ให้มีการเพิ่มพูนความรู้ สร้างเสริมประสบการณ์เพื่อส่งเสริมการสอนและการวิจัยอย่างต่อเนื่อง ได้รับการฝึกอบรม ดูงานทางวิชาการและวิชาชีพในองค์กรต่าง ๆ การประชุมทางวิชาการทั้งในประเทศและหรือต่างประเทศเพื่อเพิ่มพูนความรู้และประสบการณ์ใหม่ๆ

5) มีการส่งเสริมให้อาจารย์พัฒนาผลงานวิชาการอย่างต่อเนื่องเพื่อประกอบการขอตำแหน่งทางวิชาการเมื่อครบกำหนดตามกรอบของการขอผลงานทางวิชาการ เพื่อเป็นการพัฒนาวิชาชีพอาจารย์และเป็นการประกันคุณภาพของหลักสูตรด้วย

#### 4.3 การแต่งตั้งอาจารย์พิเศษ

คณะกรรมการบริหารหลักสูตรจะร่วมกันพิจารณาถึงความต้องการและความเหมาะสมในการแต่งตั้งอาจารย์พิเศษมาเป็นผู้สอนในหัวข้อพิเศษตามความเชี่ยวชาญเฉพาะของอาจารย์พิเศษแต่ละท่าน โดยเบื้องต้นให้อาจารย์ผู้สอนประจำวิชาเสนอความต้องการ ผ่านกรรมการบริหารหลักสูตรเพื่อขอความเห็นชอบ แล้วนำเสนอต่อคณะครุศาสตร์เพื่ออนุมัติในลำดับต่อไป

### 5. หลักสูตร การเรียนการสอน การประเมินผู้เรียน

#### 5.1 การออกแบบหลักสูตร ควบคุม กำกับการจัดทำรายวิชา

1) วิเคราะห์ความต้องการศึกษาต่อ ของกลุ่มเป้าหมาย และความต้องการใช้บุคลากรด้านเทคโนโลยีและสื่อสารการศึกษาในหน่วยงานต่าง ๆ เพื่อพัฒนาหลักสูตรให้สอดคล้องความต้องการ

2) วางแผนวิเคราะห์แนวโน้มความต้องการบุคลากรด้านเทคโนโลยีและสื่อสารการศึกษารายปี จากสภาพการณ์ได้งานทำของผู้สำเร็จการศึกษาจากต้นสังกัดเป็นประจำทุกปี และจัดทำเป็นคลังข้อมูลที่รวบรวมสถิติการได้งานทำของผู้สำเร็จการศึกษา

3) วางแผนติดตามข้อมูลทักษะการประกอบวิชาชีพของผู้สำเร็จการศึกษา และประเมินความพึงพอใจในการปฏิบัติงานของผู้สำเร็จการศึกษาจากต้นสังกัดเป็นประจำทุกปี และจัดทำเป็นคลังข้อมูลเพื่อใช้เป็นสารสนเทศในการวางแผนปรับปรุงหลักสูตรทุก 5 ปีการศึกษา

4) วางแผนวิเคราะห์ความพึงพอใจของผู้สำเร็จการศึกษา เพื่อใช้เป็นสารสนเทศในการพัฒนาหลักสูตรให้สอดคล้องกับความต้องการของผู้เรียน

5) นำผลที่ได้จากข้อ 1) - 4) มาใช้วางแผนปรับปรุง พัฒนา และออกแบบหลักสูตรร่วมกับผลการวิเคราะห์ความพร้อมภายใน ทั้งศักยภาพของอาจารย์และความพร้อมของทรัพยากรหรือสิ่งสนับสนุนการเรียนรู้

6) คณะกรรมการบริหารหลักสูตร กำหนดให้มีการจัดประชุมอาจารย์ประจำหลักสูตรอย่างต่อเนื่อง อย่างน้อยเดือนละครั้ง เพื่อแลกเปลี่ยนเรียนรู้ วางแผน ติดตาม และทบทวนหลักสูตรร่วมกัน

7) อาจารย์ประจำหลักสูตรทุกคนมีส่วนร่วมในการพิจารณาคัดเลือกรายวิชาและจัดทำคำอธิบายรายวิชา เพื่อบรรจุในหลักสูตรให้ครอบคลุมปรัชญาและวัตถุประสงค์ของหลักสูตร ตามกรอบมาตรฐานคุณวุฒิระดับอุดมศึกษาแห่งชาติ

## 5.2 การวางระบบผู้สอน

1) การพิจารณาผู้สอนประจำรายวิชา พิจารณาตามความเหมาะสมระหว่างลักษณะวิชากับความรู้ความสามารถของผู้สอน

2) กำหนดให้มีอาจารย์พี่เลี้ยงที่มีประสบการณ์ในการสอน บริหารการสอนและสอนควบคู่กับอาจารย์ใหม่ที่ยังไม่มีประสบการณ์ในการสอน

3) กำหนดให้อาจารย์ 1 คน สอนไม่เกิน 1 วิชา หรือเทียบได้กับ 3 หน่วยกิต ต่อภาคการศึกษา ยกเว้นวิชาวิทยานิพนธ์ และกรณีเป็นผู้สอนร่วม ให้อาจารย์ 1 คน สอนได้ไม่เกิน 2 วิชาหรือเทียบได้กับ 6 หน่วยกิต ต่อภาคการศึกษา

## 5.3 การจัดการเรียนการสอน

1) การจัดการเรียนการสอนเน้นการเชื่อมโยงระหว่างทฤษฎีกับการปฏิบัติ

2) การมอบหมายงานแก่นักศึกษาเน้นการเรียนรู้แบบแสวงหาความรู้ด้วยตนเองหรือเรียนรู้จากการทำวิจัย (Constructivism Approach or Research Based Learning: RBL)

3) สอดแทรกคุณธรรม จริยธรรม สำหรับการดำเนินชีวิตและการปฏิบัติตนอย่างเป็นสุขระหว่างการเรียนการสอนและการฝึกปฏิบัติงานในทุกรายวิชา

4) จัดทัศนศึกษาหรือเรียนรู้ดูงานตามความเหมาะสมกับรายวิชา

5) รายวิชาที่มีผู้สอนหลายคน จะกำหนดแนวการบริหารการสอนตลอดจนการวัดและประเมินผลร่วมกันระหว่างผู้สอน

## 5.4 การประเมินผู้เรียน

ทฤษฎีวิชามีแนวทางการประเมินผู้เรียนร่วมกัน ดังนี้

- 1) ประเมินผลตามสภาพจริงผ่านการปฏิบัติงานที่มอบหมาย
- 2) ประเมินจากการทดสอบโดยเน้นการประยุกต์ใช้องค์ความรู้ในสถานการณ์ต่าง ๆ
- 3) ประเมินจากการสังเกตพฤติกรรมระหว่างเรียนและการเข้าร่วมกิจกรรมของนักศึกษา
- 4) รายวิชาที่มีผู้สอนหลายคน จะประเมินผลตัดสินผลการเรียนร่วมกันระหว่างผู้สอน

## 6. สิ่งสนับสนุนการเรียนรู้

### 6.1 การบริหารงานประมาณ

มหาวิทยาลัยราชภัฏลำปางจัดสรรงบประมาณประจำปี ทั้งงบประมาณแผ่นดินและเงินรายได้ในการจัดซื้อตำราเรียน และวัสดุครุภัณฑ์ต่าง ๆ เช่น คอมพิวเตอร์ โสตทัศนอุปกรณ์ ให้มีความเพียงพอสำหรับใช้สนับสนุนการเรียนการสอนอย่างต่อเนื่อง

### 6.2 สิ่งสนับสนุนการเรียนรู้ที่มีอยู่เดิม

มหาวิทยาลัยราชภัฏลำปางจัดสรรงบประมาณประจำปี ทั้งงบประมาณแผ่นดินและเงินรายได้ในการจัดซื้อตำราเรียนและวัสดุ ทำให้หลักสูตรมีทรัพยากรที่เอื้อหนุนในการจัดการเรียนการสอนอย่างเพียงพอ ประกอบไปด้วย หนังสือ ตำรา วารสาร และเอกสารออนไลน์ผ่านฐานข้อมูลเครือข่ายอินเทอร์เน็ตไร้สาย นักศึกษาสามารถสืบค้นได้จากห้องสมุดคณะครุศาสตร์ และสำนักวิทยบริการและเทคโนโลยีสารสนเทศ นอกจากนี้มีอุปกรณ์อำนวยความสะดวกเพียงพอต่อการจัดการเรียนการสอน รายละเอียดของสิ่งสนับสนุน การเรียนรู้มีดังต่อไปนี้

#### 6.2.1 สถานที่และอุปกรณ์การเรียนการสอน

ลำดับ	รายการ	จำนวน(ห้อง)
1	ห้องเรียนปรับอากาศ	6
2	ห้องสมุดคณะครุศาสตร์/มหาวิทยาลัยราชภัฏลำปาง	2
3	ห้องปฏิบัติการคอมพิวเตอร์	3
4	ห้องปฏิบัติงานของคณะกรรมการบัณฑิตศึกษา	1
5	ห้องค้นคว้าของนักศึกษาบัณฑิตศึกษา	1
6	ห้องปฏิบัติงานของอาจารย์พิเศษ	1
7	ห้องประชุมกรรมการบัณฑิตศึกษา	1

## 6.2.2 เครื่องมือและอุปกรณ์การเรียนการสอน

ลำดับ	รายการ	จำนวน(ห้อง)
1	เครื่องมัลติมีเดียโปรเจคเตอร์ พร้อมจอ	10
2	เครื่องฉายภาพทึบแสง	2
3	เครื่องขยายเสียงประจำห้องเรียน	4
4	เครื่องคอมพิวเตอร์	25
5	เครื่อง Copy Print	1
6	เครื่องบันทึกเสียง	4
7	เครื่องรับโทรทัศน์สี	4
8	เครื่องเล่นวีดิทัศน์/CD	7
9	เครื่องคอมพิวเตอร์แบบกระเป๋าทัวร์	5
10	เครื่องถ่ายวีดิทัศน์แบบดิจิตอล	4

## 6.2.3 ตำราและเอกสารในห้องสมุด

ลำดับ	รายการ	จำนวน(ห้อง)
1	ตำราเรียน	336
	1.1 ภาษาไทย	215
	1.2 ภาษาอังกฤษ	121
2	วารสาร	69
	2.1 ภาษาไทย	67
	2.2 ภาษาอังกฤษ	2
3	การสืบค้นข้อมูลอื่น ๆ	140
	3.1 สื่อทัศนวัสดุ (วีดิทัศน์ แถบบันทึกเสียง ซีดีรอม และสไลด์)	140
	3.2 ฐานข้อมูลอิเล็กทรอนิกส์	NA

## 6.3 การจัดหาสิ่งสนับสนุนการเรียนรู้เพิ่มเติม

มีการรับฟังข้อเสนอจากอาจารย์ประจำหลักสูตร อาจารย์ผู้สอน และอาจารย์พิเศษผ่านทางคณะกรรมการบริหารหลักสูตร เพื่อการประสานงานกับคณะครุศาสตร์และมหาวิทยาลัยในการเสนอแนะรายชื่อหนังสือ ตำรา วารสารทางวิชาการ และสื่ออิเล็กทรอนิกส์ทั้งในและต่างประเทศทุกปี การศึกษา สำหรับครุภัณฑ์ทางการศึกษาตลอดจนสื่อประกอบการเรียนการสอนอื่นที่จะจัดซื้อ ทางคณะครุศาสตร์จะสนับสนุนงบประมาณทุกภาคการศึกษา เพื่อให้บริการและสนับสนุนการจัดการเรียนการสอน

## 6.4 การประเมินความเพียงพอของสิ่งสนับสนุนการเรียนรู้

มีการสำรวจความต้องการและความเพียงพอของสิ่งสนับสนุนการเรียนรู้ จากผู้ใช้บริการทุกฝ่าย เพื่อเป็นข้อมูลในการดำเนินการพัฒนาและปรับปรุงอย่างต่อเนื่อง

## 7. ตัวบ่งชี้ผลการดำเนินงาน

คณะกรรมการบริหารหลักสูตรวางแผนการดำเนินงาน ให้สามารถดำเนินการบรรลุผลตาม เป้าหมายตัวบ่งชี้ระบบประกันคุณภาพของหลักสูตรตามเกณฑ์ของมหาวิทยาลัยราชภัฏลำปาง ดังนี้

ดัชนีบ่งชี้ผลการดำเนินงาน	ปีที่ 1	ปีที่ 2	ปีที่ 3	ปีที่ 4	ปีที่ 5
1. อาจารย์ผู้รับผิดชอบหลักสูตรอย่างน้อยร้อยละ 80 มีส่วนร่วม ในการประชุมเพื่อวางแผน ติดตาม และ ทบทวนการดำเนินงานหลักสูตร	×	×	×	×	×
2. มีรายละเอียดของหลักสูตร ตามแบบ มคอ.2 ที่ สอดคล้องกับกรอบมาตรฐานคุณวุฒิแห่งชาติ หรือ มาตรฐานคุณวุฒิสาขา/สาขาวิชา (ถ้ามี)	×	×	×	×	×
3. มีรายละเอียดของรายวิชา และประสบการณ์ ภาคสนาม (ถ้ามี) ตามแบบ มคอ.3 และ มคอ.4 อย่าง น้อยก่อนการเปิดสอนในแต่ละภาคการศึกษาให้ครบ ทุกรายวิชา	×	×	×	×	×
4. จัดทำรายงานผลการดำเนินการของรายวิชา และ ประสบการณ์ภาคสนาม (ถ้ามี) ตามแบบ มคอ.5 และ มคอ.6 ภายใน 30 วัน หลังสิ้นสุดภาคการศึกษาที่เปิด สอนให้ครบทุกรายวิชา	×	×	×	×	×
5. จัดทำรายงานผลการดำเนินการของหลักสูตร ตาม แบบ มคอ.7 ภายใน 60 วัน หลังสิ้นสุดปีการศึกษา	×	×	×	×	×
6. มีการทวนสอบผลสัมฤทธิ์ของนักศึกษาตาม มาตรฐานผลการเรียนรู้ที่กำหนดใน มคอ.3 และ มคอ. 4 (ถ้ามี) อย่างน้อยร้อยละ 25 ของรายวิชาที่เปิดสอน ในแต่ละปีการศึกษา	×	×	×	×	×
7. มีการพัฒนา/ปรับปรุงการจัดการเรียนการสอน กล ยุทธ์การสอนหรือการประเมินผลการเรียนรู้ จากผล การประเมินการดำเนินงานที่รายงานใน มคอ. 7 ปีที่ แล้ว		×	×	×	×
8. อาจารย์ใหม่ (ถ้ามี) ทุกคน ได้รับการปฐมนิเทศหรือ คำแนะนำด้านการจัดการเรียนการสอน	×	×	×	×	×
9. อาจารย์ประจำทุกคนได้รับการพัฒนาทางวิชาการ และ/หรือวิชาชีพอย่างน้อยปีละหนึ่งครั้ง	×	×	×	×	×

ดัชนีบ่งชี้ผลการดำเนินงาน	ปีที่ 1	ปีที่ 2	ปีที่ 3	ปีที่ 4	ปีที่ 5
10. จำนวนบุคลากรสนับสนุนการเรียนการสอน (ถ้ามี) ได้รับการพัฒนาวิชาการและ/หรือวิชาชีพ ไม่น้อยกว่าร้อยละ 50 ต่อปี	×	×	×	×	×
11. ระดับความพึงพอใจของนักศึกษาปีสุดท้าย/บัณฑิตใหม่ที่มีต่อคุณภาพหลักสูตร เฉลี่ยไม่น้อยกว่า 3.50 จากคะแนนเต็ม 5.00			×	×	×
12. ระดับความพึงพอใจของผู้ใช้บัณฑิตที่มีต่อบัณฑิตใหม่ เฉลี่ยไม่น้อยกว่า 3.50 จากคะแนน 5.00			×	×	×
13. ระดับความพึงพอใจต่อความเป็นนักเทคโนโลยีและสื่อสารการศึกษาของผู้ใช้บัณฑิตเฉลี่ยไม่น้อยกว่า 3.51 จากคะแนนเต็ม 5.0			×	×	×

## หมวดที่ 8 การประเมินและปรับปรุงการดำเนินการของหลักสูตร

### 1. การประเมินประสิทธิผลของการสอน

#### 1.1 การประเมินกลยุทธ์การสอน

ทุกภาคการศึกษาอาจารย์ประจำหลักสูตรจะร่วมกันวิพากษ์แผนการจัดการเรียนรู้ และรายละเอียดของแต่ละรายวิชา โดยอาจารย์ประจำวิชาจะเป็นผู้รับผิดชอบนำเสนอก่อนการจัดการเรียนการสอนในแต่ละภาคการศึกษา เมื่อผ่านความเห็นชอบจากอาจารย์ประจำหลักสูตรจึงจะสามารถนำกลยุทธ์ดังกล่าวไปจัดการเรียนการสอนได้ และหลังจากเสร็จสิ้นการเรียนการสอนในแต่ละวิชา มีการประเมินผลกลยุทธ์การจัดการเรียนการสอนอยู่ 2 ส่วนคือ อาจารย์ผู้สอนประจำวิชาจะวิเคราะห์ผลสำเร็จของการเรียนรู้โดยรวมของนักศึกษา และนักศึกษาจะประเมินผลการสอนของอาจารย์ผู้สอนประจำวิชา แล้วนำเสนอสารสนเทศมาประเมินกลยุทธ์การจัดการเรียนการสอนให้เหมาะสมในภาคการศึกษาต่อไป

#### 1.2 การประเมินทักษะของอาจารย์ในการใช้แผนกลยุทธ์การสอน

การประเมินทักษะของอาจารย์ในการใช้แผนกลยุทธ์การสอน วิเคราะห์ผู้เรียนเป็นรายบุคคล ช่วงระหว่างภาคการศึกษาอาจารย์ประจำวิชาต้องประเมินการเรียนรู้ (assessment of learning) ของผู้เรียนอย่างต่อเนื่อง แล้วบันทึกข้อมูลการจัดการเรียนการสอนในแต่ละหน่วย และเมื่อเสร็จสิ้นการจัดการเรียนการสอนในแต่ละภาคการศึกษา นักศึกษาจะประเมินการจัดการเรียนการสอนของผู้สอน สารสนเทศทั้งหมดอาจารย์ประจำวิชาจะรวบรวม แล้ววิเคราะห์ผลเพื่อปรับปรุงการเรียนการสอนให้เกิดประสิทธิภาพสูงสุดในภาคการศึกษาต่อไป

### 2. การประเมินหลักสูตรในภาพรวม

การประเมินหลักสูตรในภาพรวม จะนำข้อมูลรอบด้าน โดยเป็นผลการประเมินของนักศึกษาที่กำลังศึกษาทุกชั้นปี นักศึกษาที่สำเร็จการศึกษา หน่วยงานต้นสังกัดของบัณฑิต ผู้ใช้บัณฑิต และผู้ทรงคุณวุฒิ ทุกส่วนที่เกี่ยวข้องกับการจัดการศึกษา มาเป็นสารสนเทศในการประเมินการดำเนินงานของหลักสูตร

### 3. การประเมินผลการดำเนินงานตามรายละเอียดของหลักสูตร

มหาวิทยาลัยแต่งตั้งคณะกรรมการประเมินผลการดำเนินงานตามรายละเอียดของหลักสูตร ซึ่งเป็นคณะกรรมการชุดเดียวกับการประเมินการประกันคุณภาพภายใน โดยผลการประเมินจะต้องผ่านการประเมินตามตัวบ่งชี้ผลการดำเนินงาน

### 4. การทบทวนผลการประเมินและวางแผนปรับปรุง

สารสนเทศที่ได้จากการประเมินจากทุกแหล่งจะมีการรวบรวม และนำเสนอต่อคณะกรรมการบริหารหลักสูตร เพื่อสะท้อนถึงการดำเนินงานของหลักสูตร คณะกรรมการบริหารหลักสูตรวิเคราะห์ผลการประเมิน จัดทำรายงานเพื่อเป็นสารสนเทศในการพัฒนาและปรับปรุงหลักสูตร

## ภาคผนวก



ภาคผนวก ก  
ข้อบังคับมหาวิทยาลัยราชภัฏลำปางว่าด้วยการจัดการศึกษา  
ระดับบัณฑิตศึกษา พ.ศ.2555



ข้อบังคับมหาวิทยาลัยราชภัฏลำปาง  
ว่าด้วย การจัดการศึกษาระดับบัณฑิตศึกษา  
พ.ศ. ๒๕๕๕

.....  
โดยที่เป็นการสมควรให้ปรับปรุงข้อบังคับมหาวิทยาลัยราชภัฏลำปาง ว่าด้วย การจัดการศึกษาระดับบัณฑิตศึกษา

อาศัยอำนาจตามความในมาตรา ๑๘(๒) แห่งพระราชบัญญัติมหาวิทยาลัยราชภัฏ พ.ศ. ๒๕๔๗ สภามหาวิทยาลัยราชภัฏลำปาง ในคราวประชุมครั้งที่ ๖/๒๕๕๕ เมื่อวันที่ ๑๒ พฤษภาคม ๒๕๕๕ จึงออกข้อบังคับไว้ ดังต่อไปนี้

ข้อ ๑ ข้อบังคับนี้เรียกว่า “ข้อบังคับมหาวิทยาลัยราชภัฏลำปาง ว่าด้วย การจัดการศึกษาระดับบัณฑิตศึกษา พ.ศ. ๒๕๕๕”

ข้อ ๒ ข้อบังคับนี้ให้ใช้บังคับสำหรับผู้เข้าศึกษาตั้งแต่ปีการศึกษา ๒๕๕๕ เป็นต้นไป

ข้อ ๓ บรรดาข้อบังคับ ระเบียบ คำสั่ง หรือประกาศอื่นซึ่งขัดหรือแย้งกับข้อบังคับนี้ ให้ใช้ข้อบังคับนี้แทน

ข้อ ๔ ในข้อบังคับนี้

“มหาวิทยาลัย” หมายความว่า มหาวิทยาลัยราชภัฏลำปาง

“สภามหาวิทยาลัย” หมายความว่า สภามหาวิทยาลัยราชภัฏลำปาง

“อธิการบดี” หมายความว่า อธิการบดีมหาวิทยาลัยราชภัฏลำปาง

“คณบดี” หมายความว่า คณบดีในมหาวิทยาลัยราชภัฏลำปาง

“คณะ” หมายความว่า คณะหรือหน่วยงานอื่นที่เทียบเท่าคณะของมหาวิทยาลัย  
ที่จัดการศึกษาระดับบัณฑิตศึกษา

“บัณฑิตศึกษา” หมายความว่า การจัดการศึกษาในระดับที่สูงกว่าปริญญาตรี

“นักศึกษา” หมายความว่า นักศึกษาระดับบัณฑิตศึกษา

“สำนักงานประสานงานบัณฑิตศึกษา” หมายความว่า สำนักงานประสานงานบัณฑิตศึกษา  
มหาวิทยาลัยราชภัฏลำปาง

“คณะกรรมการบัณฑิตศึกษา” หมายความว่า คณะกรรมการที่มหาวิทยาลัยแต่งตั้ง เพื่อทำหน้าที่ในการกำหนดนโยบาย แนวปฏิบัติ การควบคุมและรักษามาตรฐานทางวิชาการ ในการจัดการศึกษาระดับบัณฑิตศึกษาของมหาวิทยาลัยราชภัฏลำปาง

“คณะกรรมการผู้ประสานงานบัณฑิตศึกษา” หมายความว่า คณะกรรมการที่มหาวิทยาลัยแต่งตั้ง เพื่อทำหน้าที่ดำเนินงาน ประสานงานระดับบัณฑิตศึกษาของมหาวิทยาลัยราชภัฏลำปาง

“คณะกรรมการบริหารสาขาวิชา” หมายความว่า อาจารย์ประจำหลักสูตรของแต่ละสาขาวิชา หรืออาจารย์ ที่ได้รับแต่งตั้งจากอธิการบดีให้ทำหน้าที่บริหารจัดการหลักสูตร

ข้อ ๕ ให้อธิการบดีรักษาการให้เป็นไปตามข้อบังคับนี้ และมีอำนาจตีความ วินิจฉัยปัญหา อันเกิดจากการปฏิบัติตามข้อบังคับนี้ คำวินิจฉัยชี้ขาดของอธิการบดีถือเป็นที่สุด

#### หมวด ๑

#### นักศึกษา

ข้อ ๖ ผู้สมัครเข้าศึกษา ต้องมีคุณสมบัติดังต่อไปนี้

(ก) ต้องมีคุณวุฒิทางการศึกษา ดังต่อไปนี้

(๑) ระดับประกาศนียบัตรบัณฑิต เป็นผู้สำเร็จการศึกษาไม่ต่ำกว่าระดับปริญญาตรีหรือเทียบเท่าจากสถาบันอุดมศึกษาที่สภามหาวิทยาลัยรับรอง

(๒) ระดับปริญญาโท เป็นผู้สำเร็จการศึกษาหรือกำลังศึกษาอยู่ในภาคการศึกษาสุดท้ายในระดับปริญญาตรีหรือเทียบเท่า จากสถาบันอุดมศึกษาที่สภามหาวิทยาลัยรับรอง

(๓) ระดับประกาศนียบัตรชั้นสูง เป็นผู้สำเร็จการศึกษาไม่ต่ำกว่าระดับปริญญาโทหรือเทียบเท่า จากสถาบันอุดมศึกษาที่สภามหาวิทยาลัยรับรอง

(๔) ระดับปริญญาเอก เป็นผู้สำเร็จการศึกษาหรือกำลังศึกษาอยู่ในภาคการศึกษาสุดท้ายในระดับปริญญาตรีหรือเทียบเท่าที่มีผลการเรียนดีมา จากสถาบันอุดมศึกษาที่สภามหาวิทยาลัยรับรอง หรือเป็นผู้สำเร็จการศึกษา หรือกำลังศึกษาอยู่ในภาคการศึกษาสุดท้ายของระดับปริญญาโท

(ข) ต้องไม่เป็นโรคติดต่อร้ายแรง ซึ่งจะเป็นอุปสรรคต่อการศึกษา

(ค) ต้องไม่เป็นผู้มีความประพฤติเสื่อมเสียอย่างร้ายแรง

(ง) มีคุณสมบัติอื่นตามประกาศของมหาวิทยาลัย

ข้อ ๗ หลักเกณฑ์ และวิธีการคัดเลือกเข้าเป็นนักศึกษา ให้ดำเนินการดังต่อไปนี้

(๑) หลักเกณฑ์ จำนวนนักศึกษาในแต่ละระดับและสาขาวิชาที่จะรับเข้าศึกษาให้เป็นไปตามที่มหาวิทยาลัยกำหนด

(๒) การรับบุคคลเข้าศึกษาให้ใช้วิธีการสอบคัดเลือก หรือคัดเลือกโดยวิธีการอื่น ๆ แทนการสอบคัดเลือกก็ได้ การสอบคัดเลือกหรือคัดเลือกให้เป็นไปตามประกาศของมหาวิทยาลัย

ข้อ ๘ การขึ้นทะเบียนเป็นนักศึกษา ให้ดำเนินการดังต่อไปนี้

(๑) ผู้ที่มหาวิทยาลัยประกาศว่า มีสิทธิ์เข้าศึกษาได้ จะมีสถานภาพเป็นนักศึกษา ก็ต่อเมื่อได้ขึ้นทะเบียนเป็นนักศึกษาแล้ว

(๒) ผู้มีสิทธิ์เข้าศึกษา ต้องขึ้นทะเบียนเป็นนักศึกษาตามวัน เวลา และสถานที่ที่กำหนด พร้อมทั้งชำระเงินค่าธรรมเนียมต่าง ๆ ตามที่มหาวิทยาลัยกำหนดผู้ที่ไม่ได้ขึ้นทะเบียนตามวัน เวลา และสถานที่ กำหนดเป็นอันหมดสิทธิ์ที่จะเข้าเป็นนักศึกษา เว้นแต่จะได้แจ้งเหตุขัดข้องให้มหาวิทยาลัยทราบเป็นลายลักษณ์อักษรในวันที่ต้องขึ้นทะเบียนเป็นนักศึกษาและเมื่อได้รับอนุมัติต้องมารายงานตัวตามกำหนด

## หมวด ๒ ระบบการศึกษา

ข้อ ๙ ระบบการจัดการศึกษา ใช้ระบบทวิภาค โดย ๑ ปีการศึกษา แบ่งออกเป็น ๒ ภาคการศึกษาปกติ และ ๑ ภาคการศึกษาปกติ จะต้องมีเวลาศึกษาไม่น้อยกว่า ๑๕ สัปดาห์ และอาจเปิด การศึกษาภาคฤดูร้อนได้ โดยกำหนดระยะเวลา และจำนวนหน่วยกิตให้มีสัดส่วนเทียบเคียงกับการศึกษา ภาคปกติ ภาคฤดูร้อนเป็นภาคการศึกษาที่ไม่บังคับ

ข้อ ๑๐ การคิดหน่วยกิต ให้ดำเนินการดังต่อไปนี้

(๑) รายวิชาภาคทฤษฎี ที่ใช้เวลาบรรยายหรืออภิปรายไม่น้อยกว่า ๑๕ ชั่วโมงต่อ ภาคการศึกษาปกติ ให้มีค่าเท่ากับ ๑ หน่วยกิตระบบทวิภาค

(๒) รายวิชาภาคปฏิบัติ ที่ใช้เวลาฝึกหรือทดลองไม่น้อยกว่า ๓๐ ชั่วโมงต่อภาคการศึกษาปกติ ให้มีค่าเท่ากับ ๑ หน่วยกิตระบบทวิภาค

(๓) การฝึกงานหรือการฝึกภาคสนาม ที่ใช้เวลาฝึกไม่น้อยกว่า ๔๕ ชั่วโมงต่อภาคการศึกษา ปกติ ให้มีค่าเท่ากับ ๑ หน่วยกิตระบบทวิภาค

(๔) การทำโครงการหรือกิจกรรมการเรียนอื่นใดตามที่ได้รับมอบหมายที่ใช้เวลาทำโครงการ หรือกิจกรรมนั้นไม่น้อยกว่า ๔๕ ชั่วโมง ต่อภาคการศึกษาปกติให้มีค่าเท่ากับ ๑ หน่วยกิต ระบบทวิภาค

(๕) การค้นคว้าอิสระที่ใช้เวลาศึกษา ค้นคว้าไม่น้อยกว่า ๔๕ ชั่วโมงต่อภาคการศึกษาปกติให้มี ค่าเท่ากับ ๑ หน่วยกิตระบบทวิภาค

(๖) วิทยานิพนธ์ ที่ใช้เวลาศึกษาค้นคว้า ไม่น้อยกว่า ๔๕ ชั่วโมงต่อภาคเรียนศึกษาปกติได้มีค่า เท่ากับ ๑ หน่วยกิต ระบบทวิภาค

ข้อ ๑๑ โครงสร้างหลักสูตร กำหนดดังนี้

(๑) ประกาศนียบัตรบัณฑิตและประกาศนียบัตรบัณฑิตชั้นสูง ให้มีจำนวนหน่วยกิตรวมตลอดหลักสูตร ไม่น้อยกว่า ๒๔ หน่วยกิต

(๒) ปริญญาโท ให้มีจำนวนหน่วยกิตรวมตลอดหลักสูตร ไม่น้อยกว่า ๓๖ หน่วยกิต โดยแบ่งการศึกษาเป็น ๒ แผน คือ

แผน ก เป็นแผนการศึกษาที่เน้นการวิจัยโดยมีการทำวิทยานิพนธ์ ดังนี้

แบบ ก ๑ ทำเฉพาะวิทยานิพนธ์ซึ่งมีค่าเทียบได้ไม่น้อยกว่า ๓๖ หน่วยกิต มหาวิทยาลัยอาจกำหนดให้เรียนรายวิชาเพิ่มเติมหรือทำกิจกรรมทางวิชาการอื่นเพิ่มขึ้นได้โดยไม่นับหน่วยกิต แต่จะต้องมีผลสัมฤทธิ์ตามที่มหาวิทยาลัยกำหนด

แบบ ก ๒ ทำวิทยานิพนธ์ซึ่งมีค่าเทียบได้ไม่น้อยกว่า ๑๒ หน่วยกิต และศึกษางานรายวิชาอีกไม่น้อยกว่า ๒๔ หน่วยกิต

แผน ข เป็นแผนการศึกษาที่เน้นการศึกษางานรายวิชา โดยไม่ต้องทำวิทยานิพนธ์ แต่ต้องมีการค้นคว้าอิสระไม่น้อยกว่า ๓ หน่วยกิต และไม่เกิน ๖ หน่วยกิต

(๓) ปริญญาเอก แบ่งการศึกษาเป็น ๒ แบบ โดยเน้นการวิจัยเพื่อพัฒนานักวิชาการและนักวิชาชีพชั้นสูง คือ

แบบ ๑ เป็นแผนการศึกษาที่เน้นการวิจัยโดยมีการทำวิทยานิพนธ์ที่ก่อให้เกิดความรู้ใหม่ มหาวิทยาลัยอาจกำหนดให้เรียนรายวิชาเพิ่มเติมหรือทำกิจกรรมทางวิชาการอื่นเพิ่มขึ้นก็ได้ โดยไม่นับหน่วยกิต แต่จะต้องมีผลสัมฤทธิ์ตามที่มหาวิทยาลัยกำหนด ดังนี้

แบบ ๑.๑ ผู้เข้าศึกษาที่สำเร็จปริญญาโท จะต้องทำวิทยานิพนธ์ไม่น้อยกว่า ๔๘ หน่วยกิต

แบบ ๑.๒ ผู้เข้าศึกษาที่สำเร็จปริญญาตรี จะต้องทำวิทยานิพนธ์ไม่น้อยกว่า ๗๒ หน่วยกิต

ทั้งนี้ วิทยานิพนธ์ตามแบบ ๑.๑ และแบบ ๑.๒ จะต้องมีมาตรฐานและคุณภาพเดียวกัน

แบบ ๒ เป็นแผนการศึกษาที่เน้นการวิจัยโดยมีการทำวิทยานิพนธ์ที่มีคุณภาพสูงและก่อให้เกิดความก้าวหน้าทางวิชาการและวิชาชีพและศึกษางานรายวิชาเพิ่มเติมดังนี้

แบบ ๒.๑ ผู้เข้าศึกษาที่สำเร็จปริญญาโท จะต้องทำวิทยานิพนธ์ไม่น้อยกว่า ๓๖ หน่วยกิต และศึกษางานรายวิชาอีกไม่น้อยกว่า ๑๒ หน่วยกิต

แบบ ๒.๒ ผู้เข้าศึกษาที่สำเร็จปริญญาตรี จะต้องทำวิทยานิพนธ์ไม่น้อยกว่า ๔๘ หน่วยกิต และศึกษางานรายวิชาอีกไม่น้อยกว่า ๒๔ หน่วยกิต

ทั้งนี้ วิทยานิพนธ์ตามแบบ ๒.๑ และแบบ ๒.๒ จะต้องมีมาตรฐานและคุณภาพเดียวกัน

**หมวด ๓**  
**การวัดผลและการประเมินผล**

ข้อ ๑๒ ให้มีการประเมินผลการเรียนโดยใช้ระบบการให้คะแนนการเรียนรายวิชาดังต่อไปนี้

(ก) ระบบค่าระดับคะแนน กำหนดดังนี้

ระดับคะแนน	ความหมาย	ค่าระดับคะแนน
A	ดีเยี่ยม (Excellent)	๔.๐
B <sup>+</sup>	ดีมาก (Very Good)	๓.๕
B	ดี (Good)	๓.๐
C <sup>+</sup>	ดีพอใช้ (Fairly Good)	๒.๕
C	พอใช้ (Fair)	๒.๐
D <sup>+</sup>	อ่อน (Poor)	๑.๕
D	อ่อนมาก (Very Poor)	๑.๐
F	ตก (Failed)	๐.๐

(ข) ระบบไม่มีค่าระดับคะแนน

(๑) ใช้ประเมินรายวิชาเสริม รายวิชาที่เรียนโดยไม่นับหน่วยกิต การสอบประมวลความรู้ และการสอบวัดคุณสมบัติ มีระบบประเมินดังนี้

ระดับการประเมิน	ผลการศึกษา
R (Reasonable)	ผ่าน
Un (Unreasonable)	ไม่ผ่าน

(๒) ใช้ประเมินรายวิชาที่เทียบโอนผลการเรียน มีระบบประเมินดังนี้

ระดับการประเมิน	ผลการศึกษา
S (Satisfactory)	ผ่าน
U (Unsatisfactory)	ไม่ผ่าน

(๓) การประเมินวิทยานิพนธ์ ประกอบด้วย การประเมินเค้าโครงวิทยานิพนธ์ การสอบปากเปล่า และการประเมินคุณภาพวิทยานิพนธ์ทั้งฉบับ มีระบบการประเมินดังนี้

ระดับการประเมิน	คุณภาพวิทยานิพนธ์
Ex (Excellent)	ดีเยี่ยม
G (Good)	ดี
P (Pass)	ผ่าน
Up (Unpass)	ไม่ผ่าน

(ค) สัญลักษณ์อื่นที่ใช้ในการประเมินมีดังนี้

S (Satisfactory) ใช้สำหรับประเมินวิทยานิพนธ์หรือการค้นคว้าอิสระที่แบ่งหน่วยกิตลงทะเบียนและประเมินผลงานผ่าน

U (Unsatisfactory) ใช้สำหรับประเมินวิทยานิพนธ์หรือการค้นคว้าอิสระที่แบ่งหน่วยกิตลงทะเบียนและประเมินผลงานไม่ผ่าน

Pr (in Progress) ใช้สำหรับประเมินวิทยานิพนธ์หรือการค้นคว้าอิสระที่แบ่งหน่วยกิตลงทะเบียนซึ่งยังไม่สามารถประเมินผลงานได้

Au (Audit) ใช้สำหรับการลงทะเบียนเพื่อร่วมฟัง โดยไม่นับหน่วยกิต

W (Withdraw) ใช้สำหรับการบันทึกหลังจากได้รับอนุมัติให้ถอนรายวิชานั้น ก่อนกำหนดปลายภาคไม่น้อยกว่า ๒ สัปดาห์ ซึ่งจะได้รับอนุมัติให้ถอนวิชาเรียนในกรณีที่นักศึกษาลาพักการศึกษาหรือถูกสั่งให้พักการศึกษาหลังจากลงทะเบียนเรียนในภาคเรียนนั้นแล้ว

I (Incomplete) ใช้สำหรับบันทึกการประเมินที่ไม่สมบูรณ์ในรายวิชาที่นักศึกษายังทำงานไม่เสร็จเมื่อสิ้นภาคเรียนหรือขาดสอบ นักศึกษาที่ได้ "I" ต้องดำเนินการขอรับการประเมินเพื่อเปลี่ยนระดับคะแนนให้เสร็จสิ้นในภาคเรียนถัดไป หากพ้นกำหนดให้ประเมินตามผลงานที่ปรากฏ

ข้อ ๑๓ การทำวิทยานิพนธ์ มีขั้นตอนการดำเนินการดังต่อไปนี้

(ก) การเสนอโครงร่างวิทยานิพนธ์/ การค้นคว้าอิสระ

(๑) นักศึกษาหลักสูตรระดับปริญญาโท แผน ก จะเสนอโครงร่างวิทยานิพนธ์ได้เมื่อมีอาจารย์ที่ปรึกษาวิทยานิพนธ์แล้ว

(๒) นักศึกษาหลักสูตรระดับปริญญาโท แผน ข จะเสนอโครงร่างการค้นคว้าอิสระได้เมื่อสอบผ่านการสอบประมวลความรู้ (Comprehensive Examination) และมีอาจารย์ที่ปรึกษาการค้นคว้าอิสระแล้ว

(๓) นักศึกษาระดับปริญญาเอกจะเสนอโครงร่างวิทยานิพนธ์ได้เมื่อสอบผ่านการสอบวัดคุณสมบัติและมีอาจารย์ที่ปรึกษาวิทยานิพนธ์แล้ว

(๔) การพัฒนาโครงร่างวิทยานิพนธ์ให้เป็นไปตามที่คณะกรรมการบริหารสาขาวิชา กำหนด

(ข) เมื่อมีการเปลี่ยนแปลงชื่อเรื่องวิทยานิพนธ์หรือโครงร่างวิทยานิพนธ์ หรืออาจารย์ที่ปรึกษาวิทยานิพนธ์ ต้องได้รับความเห็นชอบจากอาจารย์ที่ปรึกษาวิทยานิพนธ์ และได้รับอนุมัติจากคณะกรรมการบริหารสาขาวิชาและแจ้งการเปลี่ยนแปลงดังกล่าวมายังสำนักงานประสานงานบัณฑิตศึกษา

หากเป็นการขอเปลี่ยนแปลงเรื่องหรือสาระสำคัญของวิทยานิพนธ์ นักศึกษาต้องปฏิบัติเหมือนการเสนอขออนุมัติโครงร่างวิทยานิพนธ์ใหม่ กรณีนี้การนับเวลาครบกำหนด ๙๐ วันเป็นต้นไป ต้องนับวันที่ได้รับอนุมัติโครงร่างวิทยานิพนธ์ฉบับหลังสุด และแจ้งการเปลี่ยนแปลงดังกล่าวมายังสำนักงานประสานงานบัณฑิตศึกษา

ข้อ ๑๔ การสอบวัดความรู้ภาษาต่างประเทศ มีหลักเกณฑ์และวิธีการดังต่อไปนี้

(๑) นักศึกษาระดับบัณฑิตศึกษา ต้องมีความรู้ภาษาต่างประเทศอย่างน้อยหนึ่งภาษาตามที่มหาวิทยาลัยกำหนด

(๒) กรณีที่นักศึกษามีผลการสอบภาษาต่างประเทศในระดับสูงตามเกณฑ์ที่มหาวิทยาลัยกำหนด นักศึกษาผู้นั้นจะได้รับการยกเว้นไม่ต้องสอบภาษาต่างประเทศ

ข้อ ๑๕ การสอบประมวลผลความรู้ (Comprehensive Examination)

(๑) การสอบประมวลผลความรู้ เป็นการทดสอบความรู้ความสามารถที่จะนำหลักวิชาและประสบการณ์การเรียนรู้หรือการวิจัยไปประยุกต์ใช้ในการปฏิบัติงาน

(๒) การสอบประมวลผลความรู้อาจเป็นแบบข้อเขียนหรือปากเปล่า หรือทั้งสองแบบ

(๓) นักศึกษาระดับปริญญาโทแผน ข มีสิทธิสอบประมวลผลความรู้ได้เมื่อศึกษารายวิชาครบถ้วนตามหลักสูตรยกเว้นวิชาการค้นคว้าอิสระและได้ผลการศึกษาระดับคะแนนเฉลี่ยสะสมไม่ต่ำกว่า ๓.๐๐

(๔) การดำเนินการจัดสอบประมวลผลความรู้ให้เป็นไปตามที่คณะกรรมการบริหารสาขาวิชา กำหนด

(๕) นักศึกษามีสิทธิสอบประมวลผลความรู้ได้ไม่เกิน ๓ ครั้ง ในกรณีที่นักศึกษาสอบไม่ผ่านมีสิทธิสอบใหม่ได้หลังจากสอบแต่ละครั้ง ไม่น้อยกว่า ๓๐ วัน หากนักศึกษาสอบแก้ตัวครั้งที่ ๓ แล้วไม่ผ่านจะพ้นสภาพจากการเป็นนักศึกษา

(๖) เมื่อนักศึกษาได้รับอนุมัติให้เข้าสอบในภาคเรียนใดแล้ว ถ้านักศึกษาขาดสอบโดยไม่มีเหตุผลสมควร ถือว่านักศึกษาสอบตกในการสอบครั้งนั้น

ข้อ ๑๖ การสอบวัดคุณสมบัติ (Qualifying Examination) มีหลักเกณฑ์และวิธีการ ดังต่อไปนี้

(๑) การสอบวัดคุณสมบัติเป็นการสอบเพื่อประเมินความรู้พื้นฐาน ความพร้อมและความสามารถและศักยภาพของนักศึกษาหลักสูตรระดับปริญญาเอกและเพื่อวัดว่านักศึกษา มีความพร้อมในการทำวิทยานิพนธ์ในระดับปริญญาเอก

(๒) ผู้มีสิทธิสอบวัดคุณสมบัติ คือ นักศึกษาหลักสูตรปริญญาเอก แบบ ๑.๑ ที่ศึกษามาแล้วไม่น้อยกว่า ๑ ปีการศึกษาและผ่านการประเมินของคณะกรรมการบริหารสาขาวิชาเห็นว่าสมควรเข้าสอบวัดคุณสมบัติได้ และ นักศึกษาหลักสูตรปริญญาเอก แบบ ๒.๑ ที่ได้ค่าระดับคะแนนเฉลี่ยสะสมของรายวิชาไม่ต่ำกว่า ๓.๐๐ และลงทะเบียนรายวิชาต่าง ๆ ครบถ้วนตามหลักสูตร

(๓) นักศึกษามีสิทธิสอบวัดคุณสมบัติได้ไม่เกิน ๓ ครั้ง ในกรณีที่นักศึกษาสอบไม่ผ่านมีสิทธิสอบใหม่ได้หลังจากสอบแต่ละครั้ง ไม่น้อยกว่า ๓๐ วัน หากนักศึกษาสอบแก้ตัวแล้วไม่ผ่านจะพ้นสภาพจากการเป็นนักศึกษา

(๔) เมื่อนักศึกษาได้รับอนุมัติให้เข้าสอบในภาคเรียนใดแล้ว ถ้านักศึกษาขาดสอบโดยไม่มีเหตุผลสมควร ถือว่านักศึกษาสอบตกในการสอบครั้งนั้น



ข้อ ๑๗ การสอบวิทยานิพนธ์ มีหลักเกณฑ์และวิธีการดังต่อไปนี้

(๑) การสอบวิทยานิพนธ์มีวัตถุประสงค์เพื่อวัดความรู้ ความสามารถของนักศึกษาในการทำวิจัยเพื่อวิทยานิพนธ์ ความรอบรู้ในเนื้อหาที่เกี่ยวข้องกับเรื่องที่ทำกรวิจัย ความสามารถในการนำเสนอผลงานทั้งด้านการพูด การเขียนและการตอบคำถาม

(๒) การสอบวิทยานิพนธ์ประกอบด้วย การตรวจอ่านวิทยานิพนธ์ การทดสอบความรู้ นักศึกษาด้วยการซักถาม หรือวิธีอื่น ๆ จึงจะถือว่าการสอบนั้นมีผลสมบูรณ์ ให้ประธานคณะกรรมการสอบวิทยานิพนธ์รายงานผลการสอบให้อธิการบดีทราบภายใน ๒ สัปดาห์นับจากวันสอบ

(๓) การดำเนินการสอบวิทยานิพนธ์ให้เป็นไปตามที่มหาวิทยาลัยกำหนด

(๔) นักศึกษาต้องเสนอวิทยานิพนธ์ที่ได้รับความเห็นชอบขั้นสุดท้ายจากอาจารย์ที่ปรึกษาวิทยานิพนธ์แล้วต่อคณะกรรมการสอบวิทยานิพนธ์ทุกคน ก่อนวันสอบวิทยานิพนธ์อย่างน้อย ๒ สัปดาห์

(๕) กรณีที่นักศึกษาสอบวิทยานิพนธ์ครั้งแรกไม่ผ่าน ให้มีสิทธิ์สอบได้อีกครั้งภายในเวลาไม่น้อยกว่า ๓๐ วัน หลังการสอบครั้งแรก

(๖) นักศึกษาต้องส่งวิทยานิพนธ์ฉบับสมบูรณ์ต่อมหาวิทยาลัย ตามรูปแบบและจำนวนที่มหาวิทยาลัยกำหนดภายในระยะเวลา ๔ สัปดาห์ หลังจากวันสอบวิทยานิพนธ์ผ่าน

ข้อ ๑๘ การสำเร็จการศึกษา มีหลักเกณฑ์ดังนี้

(ก) ประกาศนียบัตรบัณฑิตและประกาศนียบัตรบัณฑิตชั้นสูง ต้องเรียนครบตามจำนวนหน่วยกิตที่กำหนดไว้ในหลักสูตร และต้องได้ระดับคะแนนเฉลี่ยไม่ต่ำกว่า ๓.๐๐ จากระบบ ๔ ระดับคะแนนหรือเทียบเท่า

(ข) ปริญญาโท

(๑) แผน ก แบบ ก.๑ เสนอวิทยานิพนธ์และสอบผ่านการสอบปากเปล่าขั้นสุดท้าย โดยคณะกรรมการที่มหาวิทยาลัยแต่งตั้ง และผลงานวิทยานิพนธ์จะต้องได้รับการตีพิมพ์ หรืออย่างน้อยดำเนินการให้ผลงานหรือส่วนหนึ่งของผลงานได้รับการยอมรับให้ตีพิมพ์ในวารสารหรือสิ่งพิมพ์ทางวิชาการ หรือเสนอต่อที่ประชุมวิชาการที่มีรายงานการประชุม (Proceedings)

(๒) แผน ก แบบ ก.๒ ศึกษารายวิชาครบถ้วนตามที่กำหนดในหลักสูตร โดยจะต้องได้ระดับคะแนนเฉลี่ยไม่ต่ำกว่า ๓.๐๐ จากระบบ ๔ ระดับคะแนนหรือเทียบเท่า พร้อมทั้งเสนอวิทยานิพนธ์และสอบผ่านการสอบปากเปล่าขั้นสุดท้าย โดยคณะกรรมการที่มหาวิทยาลัยแต่งตั้ง และผลงานวิทยานิพนธ์จะต้องได้รับการตีพิมพ์ หรืออย่างน้อยดำเนินการให้ผลงานหรือส่วนหนึ่งของผลงานได้รับการยอมรับให้ตีพิมพ์ในวารสารหรือสิ่งพิมพ์ทางวิชาการหรือเสนอต่อที่ประชุมวิชาการที่มีรายงานการประชุม (Proceedings)

(๓) แผน ข ศึกษารายวิชาครบถ้วนตามที่กำหนดในหลักสูตร โดยจะต้องได้ระดับคะแนนเฉลี่ยไม่ต่ำกว่า ๓.๐๐ จากระบบ ๔ ระดับคะแนนหรือเทียบเท่า และสอบผ่านการสอบประมวลความรู้ (Comprehensive Examination) ด้วยข้อเขียน/หรือปากเปล่าในสาขาวิชานั้น

(ค) ปรินญาเอก

(๑) แบบ ๑.๑ สอบผ่านภาษาต่างประเทศอย่างน้อย ๑ ภาษา ตามหลักเกณฑ์และเงื่อนไขที่มหาวิทยาลัยกำหนด สอบผ่านการสอบวัดคุณสมบัติ (Qualifying Examination) เพื่อเป็นผู้มีสิทธิของทำวิทยานิพนธ์เสนอวิทยานิพนธ์ และสอบผ่านการสอบปากเปล่าขั้นสุดท้าย โดยคณะกรรมการ ซึ่งจะต้องประกอบด้วยผู้ทรงคุณวุฒิจากภายในและภายนอกมหาวิทยาลัยและผลงานวิทยานิพนธ์จะต้องได้รับการตีพิมพ์ หรืออย่างน้อยดำเนินการให้ผลงานหรือส่วนหนึ่งของผลงานได้รับการยอมรับให้ตีพิมพ์ ในวารสารหรือสิ่งพิมพ์ทางวิชาการที่มีกรรมการภายนอกมาร่วมกลั่นกรอง (Peer Review) ก่อนการตีพิมพ์ และเป็นที่ยอมรับในสาขาวิชานั้น

(๒) แบบ ๒.๑ ศึกษารายวิชาครบถ้วนตามที่กำหนดในหลักสูตรโดยจะต้องได้ระดับคะแนนเฉลี่ยไม่ต่ำกว่า ๓.๐๐ จากระบบ ๔ ระดับคะแนนหรือเทียบเท่า สอบผ่านภาษาต่างประเทศอย่างน้อย ๑ ภาษา ตามหลักเกณฑ์และเงื่อนไขที่มหาวิทยาลัยกำหนด สอบผ่านการสอบวัดคุณสมบัติ (Qualifying Examination) เพื่อเป็นผู้มีสิทธิของทำวิทยานิพนธ์ เสนอวิทยานิพนธ์ และสอบผ่านการสอบปากเปล่าขั้นสุดท้าย โดยคณะกรรมการ ซึ่งจะต้องประกอบด้วยผู้ทรงคุณวุฒิจากภายในและภายนอกมหาวิทยาลัย และผลงานวิทยานิพนธ์จะต้องได้รับการตีพิมพ์หรืออย่างน้อยดำเนินการให้ผลงานหรือส่วนหนึ่งของผลงานได้รับการยอมรับให้ตีพิมพ์ในวารสารหรือสิ่งพิมพ์ทางวิชาการที่มีกรรมการภายนอกมาร่วมกลั่นกรอง (Peer Review) ก่อนการตีพิมพ์ และเป็นที่ยอมรับในสาขาวิชานั้น

หมวด ๔

การควบคุมการศึกษา

ข้อ ๑๙ ให้มีอาจารย์ประจำหลักสูตร ตลอดระยะเวลาที่จัดการศึกษาตามหลักสูตร จำนวนไม่น้อยกว่า ๕ คน โดยเป็นอาจารย์ประจำหลักสูตรเกินกว่า ๑ หลักสูตร ในเวลาเดียวกันไม่ได้ และต้องมีคุณสมบัติ ดังนี้

(ก) ปรินญาโท

(๑) อาจารย์ผู้รับผิดชอบหลักสูตร ต้องเป็นอาจารย์ประจำหลักสูตร และมีคุณวุฒิปรินญาเอกหรือเทียบเท่า หรือเป็นผู้ดำรงตำแหน่งทางวิชาการไม่ต่ำกว่ารองศาสตราจารย์ในสาขาวิชานั้น หรือสาขาวิชาที่สัมพันธ์กันจำนวนอย่างน้อย ๓ คน



(๔) อาจารย์ผู้สอนต้องเป็นอาจารย์ประจำหรือผู้ทรงคุณวุฒิภายนอกสถาบันมีคุณวุฒิปริญญาเอกหรือเทียบเท่า หรือเป็นผู้ดำรงตำแหน่งทางวิชาการไม่ต่ำกว่ารองศาสตราจารย์ในสาขาวิชานั้น หรือสาขาวิชาที่สัมพันธ์กัน และต้องมีประสบการณ์ด้านการสอนและการทำวิจัยที่มีใช้ส่วนหนึ่งของการศึกษาเพื่อรับปริญญา

(ค) ประกาศนียบัตรบัณฑิตและประกาศนียบัตรบัณฑิตชั้นสูง จำนวนและคุณสมบัติของอาจารย์ผู้รับผิดชอบหลักสูตรและอาจารย์ผู้สอนให้เป็นไปตามข้อ ๑๙ (ก)(๑) และ (๔) โดยอนุโลม

ข้อ ๒๐ ให้อธิการบดีหรือผู้ที่อธิการบดีมอบหมายเป็นผู้แต่งตั้งอาจารย์ประจำหลักสูตร อาจารย์ผู้รับผิดชอบหลักสูตร อาจารย์ที่ปรึกษาวิทยานิพนธ์ และอาจารย์ผู้สอน ตามข้อ ๑๙

ข้อ ๒๑ ภาระงานอาจารย์ที่ปรึกษาวิทยานิพนธ์และการค้นคว้าอิสระ กำหนดดังต่อไปนี้

(๑) อาจารย์ประจำ ๑ คน ให้เป็นอาจารย์ที่ปรึกษาวิทยานิพนธ์ของนักศึกษาปริญญาโทและปริญญาเอกได้ไม่เกิน ๕ คน หากหลักสูตรใดมีอาจารย์ประจำที่มีศักยภาพพร้อมที่จะดูแลนักศึกษาได้มากกว่า ๕ คน ให้อยู่ในดุลยพินิจของมหาวิทยาลัย แต่ทั้งนี้ต้องไม่เกิน ๑๐ คน

(๒) อาจารย์ประจำ ๑ คน ให้เป็นอาจารย์ที่ปรึกษาการค้นคว้าอิสระของนักศึกษาปริญญาโทได้ไม่เกิน ๑๕ คน

หากเป็นอาจารย์ที่ปรึกษาทั้งวิทยานิพนธ์และการค้นคว้าอิสระให้คิดสัดส่วนจำนวนนักศึกษาที่ทำวิทยานิพนธ์ ๑ คน เทียบได้กับจำนวนนักศึกษาที่ค้นคว้าอิสระ ๓ คน ทั้งนี้ ให้นับรวมนักศึกษาที่ยังไม่สำเร็จการศึกษาทั้งหมดในเวลาเดียวกัน

(๓) อาจารย์ผู้รับผิดชอบหลักสูตรต้องทำหน้าที่อาจารย์ที่ปรึกษาวิทยานิพนธ์และ/หรืออาจารย์ผู้สอบวิทยานิพนธ์ และ/หรืออาจารย์ผู้สอนในหลักสูตรนั้นด้วย

#### หมวด ๕

#### การลงทะเบียนวิชาเรียนและระยะเวลาการศึกษา

ข้อ ๒๒ การลงทะเบียนเรียน ให้ดำเนินการดังต่อไปนี้

(๑) นักศึกษาต้องได้รับความเห็นชอบจากอาจารย์ที่ปรึกษาทั่วไปหรืออาจารย์ที่ปรึกษาวิทยานิพนธ์แล้วแต่กรณี

(๒) จำนวนหน่วยกิตที่นักศึกษาลงทะเบียนเรียนแต่ละภาคการศึกษาให้อยู่ในดุลยพินิจของอาจารย์ที่ปรึกษาทั่วไปหรืออาจารย์ที่ปรึกษาวิทยานิพนธ์แล้วแต่กรณี

(๓) นักศึกษาจะลงทะเบียนเรียนวิชาวิทยานิพนธ์ได้เมื่อมีอาจารย์ที่ปรึกษาวิทยานิพนธ์แล้ว

(๔) การลงทะเบียนเรียนวิชาวิทยานิพนธ์ต้องลงทะเบียนเรียนให้ครบหน่วยกิตทั้งหมดภายในภาคการศึกษาที่สอบวิทยานิพนธ์ ทั้งนี้ นักศึกษาอาจลงทะเบียนเรียนวิชาวิทยานิพนธ์เพิ่มให้ครบหน่วยกิต วิทยานิพนธ์ได้หลังพ้นกำหนดการเพิ่มและถอนรายวิชาโดยอนุมัติของอธิการบดี

(๕) ในกรณีที่นักศึกษาลงทะเบียนเรียนรายวิชาครบถ้วนตามหลักสูตรกำหนดแล้ว แต่อยู่ระหว่างการทำวิทยานิพนธ์หรือการค้นคว้าอิสระหรือรอสอบประมวลความรู้ นักศึกษาจะต้องรักษาสภาพการเป็นนักศึกษาและชำระค่าธรรมเนียมตามที่มหาวิทยาลัยกำหนด

ทั้งนี้ ให้เป็นไปตามประกาศของมหาวิทยาลัย

ข้อ ๒๓ การเพิ่มและการถอนรายวิชาให้เป็นไปตามที่มหาวิทยาลัยกำหนด โดยได้รับความเห็นชอบจากอาจารย์ผู้สอน และอาจารย์ที่ปรึกษาทั่วไปหรืออาจารย์ที่ปรึกษาวิทยานิพนธ์แล้วแต่กรณี วิชาวิทยานิพนธ์ให้เป็นไปตามเงื่อนไขข้อ ๒๒(๔)

ข้อ ๒๔ ระยะเวลาการศึกษา นักศึกษาแต่ละระดับใช้เวลาศึกษาแตกต่างกัน ดังนี้

(๑) ระดับประกาศนียบัตรบัณฑิตและประกาศนียบัตรบัณฑิตชั้นสูงใช้เวลาศึกษาไม่เกิน ๓ ปีการศึกษา

(๒) ระดับปริญญาโท ใช้เวลาศึกษาไม่เกิน ๕ ปีการศึกษา

(๓) ระดับปริญญาเอก ผู้ที่สำเร็จปริญญาตรีแล้วเข้าศึกษาต่อในระดับปริญญาเอกใช้เวลาศึกษาไม่เกิน ๘ ปีการศึกษา ส่วนผู้ที่สำเร็จปริญญาโทแล้วเข้าศึกษาต่อในระดับปริญญาเอกจะใช้เวลาศึกษาไม่เกิน ๖ ปีการศึกษา

การลงทะเบียนเรียนสำหรับผู้เข้าศึกษาแบบไม่เต็มเวลาให้มหาวิทยาลัยกำหนดจำนวนหน่วยกิตที่ใช้ลงทะเบียนเรียนได้ในแต่ละภาคการศึกษาปกติ โดยเทียบเคียงกับจำนวนหน่วยกิตที่กำหนดข้างต้นในสัดส่วนที่เหมาะสม

## หมวด ๖

### การเทียบและโอนหน่วยกิต

ข้อ ๒๕ การรับ และเทียบโอนหน่วยกิต มหาวิทยาลัยอาจยกเว้นหรือเทียบโอนหน่วยกิต รายวิชา จากหลักสูตรประกาศนียบัตรบัณฑิตและหลักสูตรระดับบัณฑิตศึกษา ทั้งนี้ นักศึกษาต้องศึกษาให้ครบตามจำนวนหน่วยกิตที่กำหนดไว้ในเกณฑ์มาตรฐานหลักสูตรและเป็นไปตามหลักเกณฑ์การเทียบโอน ผลการเรียนระดับปริญญาเข้าสู่อการศึกษาในระบบและแนวปฏิบัติที่ดีเกี่ยวกับการเทียบโอนผลการเรียน ระดับปริญญาของสำนักงานคณะกรรมการการอุดมศึกษา

## หมวด ๗

## การลาพักการศึกษา การฟื้นฟูสภาพการเป็นนักศึกษา และเงื่อนไขการรับปริญญา

ข้อ ๒๖ การลาพักการศึกษา ให้นักศึกษา ที่ประสงค์จะลาพักการศึกษา ยื่นคำร้องมายัง สำนักงานประสานงานบัณฑิตศึกษาโดยผ่านความเห็นชอบจาก คณะกรรมการบริหารสาขาวิชา ทั้งนี้ ต้องชำระค่าบำรุงการศึกษาเพื่อรักษาสถานภาพนักศึกษาทุกภาคการศึกษาปกติที่ลาพัก

การลาพักการศึกษาตามวรรคหนึ่งให้นับเป็นเวลาการศึกษาตามข้อ ๒๔

ข้อ ๒๗ การฟื้นฟูสภาพการเป็นนักศึกษา มีดังนี้

- (๑) ตาย
- (๒) ลาออก
- (๓) ขาดคุณสมบัติของผู้สมัครเข้าเป็นนักศึกษา
- (๔) สำเร็จการศึกษาตามหลักสูตร
- (๕) ไม่สำเร็จการศึกษาตามระยะเวลาการศึกษา
- (๖) ไม่ลงทะเบียนในภาคเรียนที่ ๑ ที่ขึ้นทะเบียนเป็นนักศึกษา
- (๗) เป็นนักศึกษาปริญญาเอก ที่สอบไม่ผ่านการวัดคุณสมบัติ ตามข้อ ๑๖ (๓)
- (๘) เป็นนักศึกษาปริญญาโท ที่สอบไม่ผ่านการสอบประมวลความรู้ ตามข้อ ๑๕ (๕)
- (๙) ไม่ชำระค่าลงทะเบียนวิชาเรียนภายในเวลาที่มหาวิทยาลัยกำหนด
- (๑๐) ถูกลงโทษทางวินัยให้ออก หรือไล่ออกจากมหาวิทยาลัย
- (๑๑) ได้ผลการประเมินวิทยานิพนธ์ในระดับ “ไม่ผ่าน”
- (๑๒) มหาวิทยาลัยสั่งให้ฟื้นฟูสภาพ นอกเหนือจากข้อดังกล่าวข้างต้น โดยความเห็นชอบของ คณะกรรมการผู้ประสานงานบัณฑิตศึกษา และได้รับอนุมัติจากอธิการบดี

ข้อ ๒๘ นักศึกษาที่ฟื้นฟูสภาพการเป็นนักศึกษาตามข้อ ๒๗ (๙) สามารถยื่นคำร้อง เพื่อขอคืนสภาพการเป็นนักศึกษาโดยได้รับความเห็นชอบจากอาจารย์ผู้รับผิดชอบหลักสูตร และได้รับอนุมัติ จากอธิการบดี

ข้อ ๒๙ เงื่อนไขการรับปริญญา มีดังต่อไปนี้

(๑) มหาวิทยาลัยจะเสนอชื่อนักศึกษา เพื่อขออนุมัติปริญญาจากสภามหาวิทยาลัยหลังจาก ที่มหาวิทยาลัยได้ตรวจสอบคุณสมบัติของนักศึกษาว่าผ่านเกณฑ์การสำเร็จการศึกษาของแต่ละระดับและ สาขาวิชาตามข้อ ๑๘

(๒) เมื่อสิ้นภาคการศึกษาหนึ่ง ๆ มหาวิทยาลัยจะเสนอรายชื่อนักศึกษาที่มีสิทธิ์ได้รับการเสนอชื่อเพื่อรับปริญญาในสาขาวิชาต่าง ๆ เพื่อขออนุมัติปริญญาจากสภามหาวิทยาลัย

สำหรับภาคการศึกษาที่คาดว่าจะจะเป็นภาคสุดท้ายที่จะสำเร็จการศึกษา ให้นักศึกษาทำหนังสือยื่นต่อมหาวิทยาลัยภายใน ๓๐ วันนับจากวันเปิดภาคการศึกษา เพื่อขอให้มหาวิทยาลัยเสนอชื่อนักศึกษาและขออนุมัติปริญญาต่อสภามหาวิทยาลัย เมื่อเสร็จสิ้นภาคการศึกษา ผู้ที่มีได้ยื่นหนังสือดังกล่าวอาจจะได้รับการพิจารณาเสนอชื่อในภาคการศึกษาถัดไปได้

#### หมวด ๘

#### การลงโทษทางวินัยนักศึกษา

##### ข้อ ๓๐ การทุจริตในการวัดผล

เมื่อตรวจสอบพบว่านักศึกษาทุจริตในการวัดผลรายวิชาใด ให้ดำเนินการและพิจารณาลงโทษตามประกาศมหาวิทยาลัย

##### ข้อ ๓๑ การทุจริตทางวิชาการ

การทุจริตทางวิชาการมี ๓ ลักษณะ คือ การลอกเลียนผลงานทางวิชาการ การสร้างข้อมูลเท็จ และการมิได้ทำผลงานวิชาการด้วยตนเอง

(๑) การลอกเลียนผลงานทางวิชาการ หมายถึง การลอกเลียนข้อความผู้อื่น โดยไม่มีการอ้างอิง หรือปกปิดแหล่งที่มา หรือการเสนอความคิดหรือนำผลงานทางวิชาการที่มีผู้อื่นทำไว้แล้วมาเป็นของตนเอง

(๒) การสร้างข้อมูลเท็จ หมายถึง การตกแต่งข้อมูลหรือการสร้างข้อมูลที่ไม่ตรงกับความจริง

(๓) การมิได้ทำผลงานวิชาการด้วยตนเอง หมายถึง การจ้างหรือให้ผู้อื่นช่วยทำ หรือทำแทนตน หรือการมอบให้ผู้อื่นทำแทนนอกเหนือจากที่ได้ระบุไว้ในโครงร่างวิทยานิพนธ์ที่ได้รับอนุมัติแล้วว่าจะกระทำเอง ทั้งนี้ไม่รวมถึงการเก็บรวบรวมข้อมูล การประมวลผลข้อมูล การวิเคราะห์ข้อมูล การแปลวิทยานิพนธ์จากภาษาไทยเป็นภาษาต่างประเทศ

ข้อ ๓๒ เมื่อตรวจสอบพบว่านักศึกษาทุจริตตามข้อ (๑) (๒) และ (๓) ให้ถือว่าเป็นความผิดร้ายแรงไว้ก่อน แต่อาจลดหย่อนโทษได้ ทั้งนี้ การพิจารณาโทษให้อยู่ในดุลยพินิจของคณะกรรมการบริหารสาขาวิชา และเสนอมหาวิทยาลัยเพื่อดำเนินการต่อไป

ข้อ ๓๓ หากตรวจสอบพบว่ามีกรณีทุจริตภายหลังการอนุมัติปริญญาแล้ว ให้คณะกรรมการบริหารสาขาวิชาพิจารณาและอาจเสนอสภามหาวิทยาลัยเพื่อพิจารณาสั่งเพิกถอนปริญญา

**หมวด ๙**  
**การบริหารและการจัดการ**

ข้อ ๓๔ ให้มีคณะกรรมการบัณฑิตศึกษา ประกอบด้วย

- (ก) ประธานกรรมการ ได้แก่ อธิการบดี
- (ข) รองประธานกรรมการ ได้แก่ รองอธิการบดีฝ่ายวิชาการ
- (ค) กรรมการ ได้แก่
  - (๑) คณบดีทุกคณะที่มีหลักสูตรและดำเนินการจัดการเรียนการสอนในระดับบัณฑิตศึกษา
  - (๒) ผู้อำนวยการกองบริการการศึกษา
  - (๓) หัวหน้าสำนักงานประสานงานบัณฑิตศึกษา

ให้หัวหน้าสำนักงานประสานงานบัณฑิตศึกษา เป็นเลขานุการ

ข้อ ๓๕ ให้คณะกรรมการบัณฑิตศึกษา ตามข้อ ๓๔ มีอำนาจหน้าที่ดังนี้

- (๑) กำหนดนโยบาย แผนงาน การจัดการศึกษาระดับบัณฑิตศึกษาในสอดคล้องกับนโยบายของมหาวิทยาลัย
- (๒) พิจารณาการเปิดสอนหลักสูตรในระดับบัณฑิตศึกษา และจัดทำแผนการรับนักศึกษา ระดับบัณฑิตศึกษาให้สอดคล้องกับนโยบายของมหาวิทยาลัย
- (๓) กำกับ ดูแลมาตรฐานการศึกษาของแต่ละสาขา และหลักสูตรให้เป็นไปตามเกณฑ์มาตรฐานหลักสูตรที่ประกาศจากกระทรวงศึกษาธิการ และระเบียบมหาวิทยาลัยราชภัฏลำปาง
- (๔) ควบคุมมาตรฐานทางวิชาการในระดับบัณฑิตศึกษา เกี่ยวกับคุณสมบัติอาจารย์ผู้สอน อาจารย์ที่ปรึกษาวิทยานิพนธ์และการค้นคว้าอิสระ การสอบเค้าโครงวิทยานิพนธ์ และการค้นคว้าอิสระ การสอบประมวลความรู้ การสอบวัดคุณสมบัติ และการสอบป้องกันวิทยานิพนธ์และการค้นคว้าอิสระ
- (๕) แต่งตั้งคณะกรรมการผู้ประสานงานบัณฑิตศึกษา และคณะกรรมการหรือคณะอนุกรรมการอื่น ๆ เพื่อปฏิบัติงานในระดับบัณฑิตศึกษา

ข้อ ๓๖ ให้มีคณะกรรมการผู้ประสานงานบัณฑิตศึกษา ประกอบด้วย

- (ก) ประธานกรรมการ ได้แก่ รองอธิการบดีฝ่ายวิชาการ
- (ข) กรรมการได้แก่
  - (๑) ประธานสาขาวิชาในระดับบัณฑิตศึกษา
  - (๒) ผู้อำนวยการกองบริการการศึกษา
  - (๓) หัวหน้าสำนักงานประสานงานบัณฑิตศึกษา

ให้หัวหน้าสำนักงานประสานงานบัณฑิตศึกษา เป็นเลขานุการ



ข้อ ๓๗ ให้คณะกรรมการผู้ประสานงานบัณฑิตศึกษา ตามข้อ ๓๕ มีอำนาจหน้าที่ในการดำเนินการ ประสานงานระดับบัณฑิตศึกษาให้เป็นไปตามข้อบังคับนี้

ข้อ ๓๘ ให้สำนักงานประสานงานบัณฑิตศึกษา มีหน้าที่ดังต่อไปนี้

(๑) จัดทำแผนงบประมาณประจำปีของการจัดการศึกษาระดับบัณฑิตศึกษา เพื่อขอความเห็นชอบต่อมหาวิทยาลัย

(๒) ประสานงานกับคณะกรรมการบริหารสาขาวิชาในด้านการจัดการเรียน การสอน การพัฒนาหลักสูตร การแต่งตั้งบุคลากรที่เกี่ยวข้องกับการสอน การสอบ และอาจารย์ที่ปรึกษา

(๓) จัดทำเอกสารคู่มือต่าง ๆ ที่เกี่ยวกับการศึกษาระดับบัณฑิตศึกษา

(๔) ปฏิบัติงานอื่น ๆ ตามที่คณะกรรมการบัณฑิตศึกษา และ คณะกรรมการผู้ประสานงานบัณฑิตศึกษามอบหมาย

ประกาศ ณ วันที่ ๑๒ พฤษภาคม พ.ศ. ๒๕๕๕

(นายสุชาติ เมืองแก้ว)

นายกสภามหาวิทยาลัยราชภัฏลำปาง

ภาคผนวก ข  
ประกาศกระทรวงศึกษาธิการ  
เรื่อง เกณฑ์มาตรฐานหลักสูตรระดับบัณฑิตศึกษา พ.ศ.2558

**ประกาศกระทรวงศึกษาธิการ**  
**เรื่อง เกณฑ์มาตรฐานหลักสูตรระดับบัณฑิตศึกษา**  
**พ.ศ. ๒๕๕๘**

โดยที่เกณฑ์มาตรฐานหลักสูตรระดับบัณฑิตศึกษา พ.ศ. ๒๕๕๘ ได้ประกาศใช้มาเป็นระยะเวลาหนึ่งแล้ว จึงมีความจำเป็นต้องมีการปรับปรุงเกณฑ์มาตรฐานดังกล่าวสำหรับการผลิตบัณฑิตระดับอุดมศึกษาที่เหมาะสมกับพลวัตของโลกที่เปลี่ยนแปลงไปอย่างรวดเร็ว โดยมีเจตนารมณ์ให้เกณฑ์มาตรฐานหลักสูตรระดับบัณฑิตศึกษา พ.ศ. ๒๕๕๘ รองรับการบริหารจัดการหลักสูตรให้ได้คุณภาพตามกรอบมาตรฐานคุณวุฒิระดับอุดมศึกษาแห่งชาติ และตามจุดเน้นของแต่ละสาขาวิชา

ฉะนั้น อาศัยอำนาจตามความในมาตรา ๘ และมาตรา ๑๖ แห่งพระราชบัญญัติระเบียบบริหารราชการกระทรวงศึกษาธิการ พ.ศ. ๒๕๔๖ รัฐมนตรีว่าการกระทรวงศึกษาธิการโดยคำแนะนำของคณะกรรมการการอุดมศึกษา ในคราวประชุมครั้งที่ ๘/๒๕๕๘ เมื่อวันที่ ๘ กรกฎาคม พ.ศ. ๒๕๕๘ จึงออกประกาศกระทรวงศึกษาธิการ เรื่อง “เกณฑ์มาตรฐานหลักสูตรระดับบัณฑิตศึกษา พ.ศ. ๒๕๕๘” ดังต่อไปนี้

๑. ประกาศกระทรวงศึกษาธิการนี้เรียกว่า “เกณฑ์มาตรฐานหลักสูตรระดับบัณฑิตศึกษา พ.ศ. ๒๕๕๘”

๒. ให้ใช้ประกาศกระทรวงนี้สำหรับหลักสูตรระดับประกาศนียบัตรบัณฑิต (การศึกษาระดับปริญญาตรี) ระดับประกาศนียบัตรบัณฑิตชั้นสูง (การศึกษาระดับประกาศนียบัตรบัณฑิต หรือปริญญาโท) ระดับปริญญาโท และระดับปริญญาเอกทุกสาขาวิชา สำหรับหลักสูตรที่จะเปิดใหม่และหลักสูตรเก่าที่จะปรับปรุงใหม่ของสถาบันอุดมศึกษาของรัฐและเอกชน และให้ใช้บังคับตั้งแต่วันถัดจากวันประกาศในราชกิจจานุเบกษา เป็นต้นไป

๓. ไท่ยกเลิก ประกาศกระทรวงศึกษาธิการ เรื่อง “เกณฑ์มาตรฐานหลักสูตรระดับบัณฑิตศึกษา พ.ศ. ๒๕๕๘” ลงวันที่ ๒๑ กุมภาพันธ์ พ.ศ. ๒๕๕๘

๔. ในประกาศกระทรวงนี้

“อาจารย์ประจำ” หมายถึง บุคคลที่ดำรงตำแหน่งอาจารย์ ผู้ช่วยศาสตราจารย์ รองศาสตราจารย์ และศาสตราจารย์ ในสถาบันอุดมศึกษาที่เปิดสอนหลักสูตรนั้น ที่มีหน้าที่รับผิดชอบตามพันธกิจของการอุดมศึกษา และปฏิบัติหน้าที่เต็มเวลา

สำหรับอาจารย์ประจำที่สถาบันอุดมศึกษารับเข้าใหม่ตั้งแต่เกณฑ์มาตรฐานนี้เริ่มบังคับใช้ ต้องมีคะแนนทดสอบความสามารถภาษาอังกฤษได้ตามเกณฑ์ที่กำหนดไว้ในประกาศคณะกรรมการการอุดมศึกษา เรื่อง มาตรฐานความสามารถภาษาอังกฤษของอาจารย์ประจำ

“อาจารย์ประจำหลักสูตร” หมายถึง อาจารย์ประจำที่มีคุณวุฒิตรงหรือสัมพันธ์กับสาขาวิชาของหลักสูตรที่เปิดสอน ซึ่งมีหน้าที่สอนและค้นคว้าวิจัยในสาขาวิชาดังกล่าว ทั้งนี้ สามารถเป็นอาจารย์ประจำหลักสูตรหลายหลักสูตรได้ในเวลาเดียวกัน แต่ต้องเป็นหลักสูตรที่อาจารย์ผู้นั้นมีคุณวุฒิตรงหรือสัมพันธ์กับสาขาวิชาของหลักสูตร

“อาจารย์ผู้รับผิดชอบหลักสูตร” หมายถึง อาจารย์ประจำหลักสูตรที่มีภาระหน้าที่ในการบริหาร และพัฒนาหลักสูตรและการเรียนการสอน ตั้งแต่การวางแผน การควบคุมคุณภาพ การติดตามประเมินผล และการพัฒนาหลักสูตร อาจารย์ผู้รับผิดชอบหลักสูตรต้องอยู่ประจำหลักสูตรนั้นตลอดระยะเวลาที่จัดการศึกษา โดยจะเป็นอาจารย์ผู้รับผิดชอบหลักสูตรเกินกว่า ๑ หลักสูตรในเวลาเดียวกันไม่ได้ ยกเว้นมหาวิทยาลัย หรือสหวิทยาการ ให้เป็นอาจารย์ผู้รับผิดชอบหลักสูตรได้อีกหนึ่งหลักสูตรและอาจารย์ผู้รับผิดชอบหลักสูตร สามารถเข้าได้ไม่เกิน ๒ คน

“อาจารย์พิเศษ” หมายถึง ผู้สอนที่ไม่ใช่อาจารย์ประจำ

#### ๕. ปริญญา และวัตถุประสงค์

๕.๑ หลักสูตรประกาศนียบัตรบัณฑิตและประกาศนียบัตรบัณฑิตชั้นสูง มุ่งให้มีความสัมพันธ์ สอดคล้องกับแผนพัฒนาการศึกษาระดับอุดมศึกษาของชาติ ปรัชญาของการอุดมศึกษา ปรัชญาของ สถาบันอุดมศึกษา และมาตรฐานวิชาการและวิชาชีพ เน้นการพัฒนา นักวิชาการและนักวิชาชีพ ให้มีความชำนาญ ในสาขาวิชาเฉพาะ เพื่อให้มีความรู้ความเชี่ยวชาญ สามารถปฏิบัติงานได้ดียิ่งขึ้น โดยเป็นหลักสูตร การศึกษาที่มีลักษณะเบ็ดเสร็จในตัวเอง

๕.๒ หลักสูตรปริญญาโทและปริญญาเอก มุ่งให้มีความสัมพันธ์สอดคล้องกับแผนพัฒนา การศึกษาระดับอุดมศึกษาของชาติ ปรัชญาของการอุดมศึกษา ปรัชญาของสถาบันอุดมศึกษา และมาตรฐานวิชาการและวิชาชีพที่เป็นสากล เน้นการพัฒนา นักวิชาการและนักวิชาชีพ ที่มีความรู้ ความสามารถระดับสูง ในสาขาวิชาต่าง ๆ โดยกระบวนการวิจัยเพื่อให้สามารถบุกเบิกแสวงหาความรู้ใหม่ ได้อย่างมีอิสระ รวมทั้ง มีความสามารถในการสร้างสรรค์จรรโลงความก้าวหน้าทางวิชาการ เชื่อมโยง และบูรณาการศาสตร์ที่ตนเชี่ยวชาญกับศาสตร์อื่นได้อย่างต่อเนื่อง มีคุณธรรมและจรรยาบรรณ ทางวิชาการและวิชาชีพ ทั้งนี้ในระดับปริญญาโท มุ่งให้มีความรู้ความเข้าใจในกระบวนการสร้าง และประยุกต์ใช้ความรู้ใหม่เพื่อการพัฒนาและสังคม ในขณะที่ระดับปริญญาเอก มุ่งให้มีความสามารถ ในการค้นคว้าวิจัยเพื่อสร้างสรรค์สร้างองค์ความรู้ใหม่หรือนวัตกรรม ซึ่งเป็นประโยชน์ต่อการพัฒนา งาน สังคม และประเทศ

๖. ระบบการจัดการศึกษา ใช้ระบบทวิภาค โดย ๑ ปีการศึกษาแบ่งออกเป็น ๒ ภาค การศึกษาปกติ ๑ ภาคการศึกษาปกติมีระยะเวลาศึกษาไม่น้อยกว่า ๑๕ สัปดาห์ สถาบันอุดมศึกษา ที่เปิดการศึกษาภาคฤดูร้อน ให้กำหนดระยะเวลาและจำนวนหน่วยกิต โดยมีสัดส่วนเทียบเคียงกันได้กับ การศึกษาภาคปกติ

สถาบันอุดมศึกษาที่จัดการศึกษาในระบบไตรภาค หรือระบบจตุรภาค ให้ถือแนวทาง ดังนี้

#### ระบบไตรภาค

๑ ปีการศึกษาแบ่งออกเป็น ๓ ภาคการศึกษาปกติ ๑ ภาคการศึกษา ปกติมีระยะเวลาศึกษาไม่น้อยกว่า ๑๒ สัปดาห์

โดย ๑ หน่วยกิตระบบไตรภาค เทียบได้กับ ๑๒/๑๕ หน่วยกิตระบบทวิภาค หรือ ๔ หน่วยกิต ระบบทวิภาค เทียบได้กับ ๕ หน่วยกิตระบบไตรภาค

#### ระบบจตุรภาค

๑ ปีการศึกษาแบ่งออกเป็น ๔ ภาคการศึกษาปกติ ๑ ภาคการศึกษาปกติมีระยะเวลาศึกษาไม่น้อยกว่า ๑๐ สัปดาห์

โดย ๑ หน่วยกิตระบบจตุรภาค เทียบได้กับ ๑๐/๑๕ หน่วยกิตระบบทวิภาค หรือ ๒ หน่วยกิต ระบบทวิภาค เทียบได้กับ ๓ หน่วยกิตระบบจตุรภาค

สถาบันอุดมศึกษาที่จัดการศึกษาระบบอื่น ให้แสดงรายละเอียดเกี่ยวกับระบบการศึกษานั้น รวมทั้งรายละเอียดการเทียบเคียงหน่วยกิตกับระบบทวิภาคไว้ในหลักสูตรให้ชัดเจนด้วย

#### ๗. การคิดหน่วยกิต

๗.๑ รายวิชาภาคทฤษฎี ที่ใช้เวลาบรรยายหรืออภิปรายปัญหาไม่น้อยกว่า ๑๕ ชั่วโมงต่อภาคการศึกษาปกติ ให้มีค่าเท่ากับ ๑ หน่วยกิตระบบทวิภาค

๗.๒ รายวิชาภาคปฏิบัติ ที่ใช้เวลาฝึกหรือทดลองไม่น้อยกว่า ๓๐ ชั่วโมงต่อภาคการศึกษาปกติ ให้มีค่าเท่ากับ ๑ หน่วยกิตระบบทวิภาค

๗.๓ การฝึกงานหรือการฝึกภาคสนาม ที่ใช้เวลาฝึกไม่น้อยกว่า ๔๕ ชั่วโมงต่อภาคการศึกษาปกติ ให้มีค่าเท่ากับ ๑ หน่วยกิตระบบทวิภาค

๗.๔ การทำโครงการหรือกิจกรรมการเรียนรู้อื่นใดตามที่ได้รับมอบหมาย ที่ใช้เวลาทำโครงการหรือกิจกรรมนั้นไม่น้อยกว่า ๔๕ ชั่วโมงต่อภาคการศึกษาปกติ ให้มีค่าเท่ากับ ๑ หน่วยกิตระบบทวิภาค

๗.๕ การค้นคว้าอิสระ ที่ใช้เวลาศึกษาค้นคว้าไม่น้อยกว่า ๔๕ ชั่วโมงต่อภาคการศึกษาปกติ ให้มีค่าเท่ากับ ๑ หน่วยกิตระบบทวิภาค

๗.๖ วิทยานิพนธ์ ที่ใช้เวลาศึกษาค้นคว้าไม่น้อยกว่า ๔๕ ชั่วโมงต่อภาคการศึกษาปกติ ให้มีค่าเท่ากับ ๑ หน่วยกิตระบบทวิภาค

#### ๘. โครงสร้างหลักสูตร

๘.๑ ประกาศนียบัตรบัณฑิตและประกาศนียบัตรบัณฑิตชั้นสูง ให้มีจำนวนหน่วยกิตรวมตลอดหลักสูตร ไม่น้อยกว่า ๒๔ หน่วยกิต

๘.๒ ปริญญาโท ให้มีจำนวนหน่วยกิตรวมตลอดหลักสูตรไม่น้อยกว่า ๓๖ หน่วยกิต โดยแบ่งการศึกษาเป็น ๒ แผน คือ

แผน ก เป็นแผนการศึกษาที่เน้นการวิจัยโดยมีการทำวิทยานิพนธ์ ดังนี้

แบบ ก ๑ ทำเฉพาะวิทยานิพนธ์ซึ่งมีค่าเทียบได้ไม่น้อยกว่า ๓๖ หน่วยกิต สถาบันอุดมศึกษาอาจกำหนดให้เรียนรายวิชาเพิ่มเติมหรือทำกิจกรรมทางวิชาการอื่นเพิ่มขึ้นก็ได้โดยไม่นับหน่วยกิต แต่จะต้องมีผลสัมฤทธิ์ตามที่สถาบันอุดมศึกษากำหนด

แบบ ก ๒ ทำวิทยานิพนธ์ซึ่งมีค่าเทียบได้ไม่น้อยกว่า ๑๒ หน่วยกิต และศึกษางานรายวิชาอีกไม่น้อยกว่า ๑๒ หน่วยกิต

แผน ข เป็นแผนการศึกษาที่เน้นการศึกษางานรายวิชา โดยไม่ต้องทำวิทยานิพนธ์ แต่ต้องมีการค้นคว้าอิสระไม่น้อยกว่า ๓ หน่วยกิต และไม่เกิน ๖ หน่วยกิต

๘.๓ ปริญญาเอก แบ่งการศึกษาเป็น ๒ แบบ โดยเน้นการวิจัยเพื่อพัฒนานักวิชาการ และนักวิชาชีพชั้นสูง คือ

แบบ ๑ เป็นแผนการศึกษาที่เน้นการวิจัยโดยมีการทำวิทยานิพนธ์ที่ก่อให้เกิดความรู้ใหม่ สถาบันอุดมศึกษาอาจกำหนดให้เรียนรายวิชาเพิ่มเติมหรือทำกิจกรรมทางวิชาการอื่นเพิ่มขึ้นก็ได้โดยไม่นับหน่วยกิต แต่จะต้องมีผลสัมฤทธิ์ตามที่สถาบันอุดมศึกษากำหนด ดังนี้

แบบ ๑.๑ ผู้เข้าศึกษาที่สำเร็จปริญญาโท จะต้องทำวิทยานิพนธ์ไม่น้อยกว่า ๔๘ หน่วยกิต

แบบ ๑.๒ ผู้เข้าศึกษาที่สำเร็จปริญญาตรี จะต้องทำวิทยานิพนธ์ไม่น้อยกว่า ๗๒ หน่วยกิต

ทั้งนี้ วิทยานิพนธ์ตามแบบ ๑.๑ และแบบ ๑.๒ จะต้องมีมาตรฐาน และคุณภาพเดียวกัน

แบบ ๒ เป็นแผนการศึกษาที่เน้นการวิจัยโดยมีการทำวิทยานิพนธ์ที่มีคุณภาพสูง และก่อให้เกิดความก้าวหน้าทางวิชาการและวิชาชีพ และศึกษางานรายวิชาเพิ่มเติม ดังนี้

แบบ ๒.๑ ผู้เข้าศึกษาที่สำเร็จปริญญาโท จะต้องทำวิทยานิพนธ์ไม่น้อยกว่า ๓๖ หน่วยกิต และศึกษางานรายวิชาอีกไม่น้อยกว่า ๑๒ หน่วยกิต

แบบ ๒.๒ ผู้เข้าศึกษาที่สำเร็จปริญญาตรี จะต้องทำวิทยานิพนธ์ไม่น้อยกว่า ๔๘ หน่วยกิต และศึกษางานรายวิชาอีกไม่น้อยกว่า ๒๔ หน่วยกิต

ทั้งนี้ วิทยานิพนธ์ตามแบบ ๒.๑ และแบบ ๒.๒ จะต้องมีมาตรฐาน และคุณภาพเดียวกัน

๘. การรับและเทียบโอนหน่วยกิต สถาบันอุดมศึกษาอาจยกเว้นหรือเทียบโอนหน่วยกิตรายวิชา หรือวิทยานิพนธ์จากหลักสูตรระดับประกาศนียบัตรบัณฑิต และหลักสูตรระดับบัณฑิตศึกษา ให้กับนักศึกษาที่มีความรู้ความสามารถ ที่สามารถวัดมาตรฐานได้ ทั้งนี้ นักศึกษาต้องศึกษาให้ครบตามจำนวนหน่วยกิตที่กำหนดไว้ในเกณฑ์มาตรฐานหลักสูตร และเป็นไปตามหลักเกณฑ์การเทียบโอนผลการเรียนระดับปริญญาเข้าสู่การศึกษาในระบบ และแนวปฏิบัติที่ดีเกี่ยวกับการเทียบโอนของสำนักงานคณะกรรมการการอุดมศึกษา

อนึ่ง ผู้สำเร็จการศึกษาระดับประกาศนียบัตรบัณฑิต หากเข้าศึกษาต่อระดับปริญญาโท ในสาขาวิชาเดียวกันหรือสาขาวิชาที่สัมพันธ์กัน ให้เทียบโอนหน่วยกิตได้ไม่เกินร้อยละ ๔๐ ของหลักสูตร ที่จะเข้าศึกษา

## ๑๐. จำนวน คุณสมบัติ และคุณสมบัติของอาจารย์

## ๑๐.๑ ประกาศนียบัตรบัณฑิต

๑๐.๑.๑ อาจารย์ประจำหลักสูตร มีคุณสมบัติขั้นต่ำปริญญาโทหรือเทียบเท่า และมีผลงานทางวิชาการที่ไม่ใช่ส่วนหนึ่งของการศึกษาเพื่อรับปริญญา และเป็นผลงานทางวิชาการที่ได้รับการเผยแพร่ ตามหลักเกณฑ์ที่กำหนดในการพิจารณาแต่งตั้งให้บุคคลดำรงตำแหน่งทางวิชาการ อย่างน้อย ๓ รายการ ในรอบ ๕ ปีย้อนหลัง โดยอย่างน้อย ๑ รายการต้องเป็นผลงานวิจัย

สำหรับหลักสูตรประกาศนียบัตรบัณฑิตทางวิชาชีพ อาจารย์ประจำหลักสูตร ต้องมีคุณสมบัติเป็นไปตามมาตรฐานวิชาชีพนั้น ๆ

๑๐.๑.๒ อาจารย์ผู้รับผิดชอบหลักสูตร จำนวนอย่างน้อย ๕ คน มีคุณสมบัติปริญญาเอกหรือเทียบเท่า หรือขั้นต่ำปริญญาโทหรือเทียบเท่าที่มีตำแหน่งรองศาสตราจารย์ และมีผลงานทางวิชาการที่ไม่ใช่ส่วนหนึ่งของการศึกษาเพื่อรับปริญญา และเป็นผลงานทางวิชาการที่ได้รับการเผยแพร่ตามหลักเกณฑ์ ที่กำหนดในการพิจารณาแต่งตั้งให้บุคคลดำรงตำแหน่งทางวิชาการอย่างน้อย ๓ รายการ ในรอบ ๕ ปีย้อนหลัง โดยอย่างน้อย ๑ รายการต้องเป็นผลงานวิจัย

กรณีที่มีความจำเป็นอย่างยิ่งสำหรับสาขาวิชาที่ไม่สามารถสรรหา อาจารย์ผู้รับผิดชอบหลักสูตรครบตามจำนวน หรือมีจำนวนนักศึกษาน้อยกว่า ๑๐ คน ทางสถาบันอุดมศึกษา ต้องเสนอจำนวนและคุณสมบัติของอาจารย์ผู้รับผิดชอบหลักสูตรที่มีนั้นให้คณะกรรมการการอุดมศึกษา พิจารณาเป็นรายกรณี

๑๐.๑.๓ อาจารย์ผู้สอน ต้องเป็นอาจารย์ประจำหรืออาจารย์พิเศษ ที่มีคุณสมบัติขั้นต่ำ ปริญญาโทหรือเทียบเท่า ในสาขาวิชานั้นหรือสาขาวิชาที่สัมพันธ์กัน หรือในสาขาวิชาของรายวิชาที่สอน และต้องมีประสบการณ์ด้านการสอนและมีผลงานทางวิชาการที่ไม่ใช่ส่วนหนึ่งของการศึกษาเพื่อรับปริญญา และเป็นผลงานทางวิชาการที่ได้รับการเผยแพร่ตามหลักเกณฑ์ที่กำหนดในการพิจารณาแต่งตั้งให้บุคคล ดำรงตำแหน่งทางวิชาการอย่างน้อย ๑ รายการ ในรอบ ๕ ปีย้อนหลัง

ในกรณีของอาจารย์พิเศษ อาจได้รับการยกเว้นคุณสมบัติปริญญาโท แต่ทั้งนี้ต้องมีคุณสมบัติขั้นต่ำปริญญาตรีหรือเทียบเท่า และมีประสบการณ์การทำงานที่เกี่ยวข้องกับวิชา ที่สอนมาแล้วไม่น้อยกว่า ๖ ปี ทั้งนี้อาจารย์พิเศษต้องมีชั่วโมงสอนไม่เกินร้อยละ ๕๐ ของรายวิชา โดยมีอาจารย์ประจำเป็นผู้รับผิดชอบรายวิชานั้น

สำหรับหลักสูตรประกาศนียบัตรบัณฑิตทางวิชาชีพ อาจารย์ผู้สอน ต้องมีคุณสมบัติเป็นไปตามมาตรฐานวิชาชีพนั้น ๆ

## ๑๐.๒ ประกาศนียบัตรบัณฑิตชั้นสูง

๑๐.๒.๑ อาจารย์ประจำหลักสูตร มีคุณสมบัติปริญญาเอกหรือเทียบเท่า หรือขั้นต่ำ ปริญญาโทหรือเทียบเท่าที่มีตำแหน่งรองศาสตราจารย์ และมีผลงานทางวิชาการที่ไม่ใช่ส่วนหนึ่งของการศึกษา เพื่อรับปริญญา และเป็นผลงานทางวิชาการที่ได้รับการเผยแพร่ตามหลักเกณฑ์ที่กำหนดในการพิจารณา แต่งตั้งให้บุคคลดำรงตำแหน่งทางวิชาการอย่างน้อย ๓ รายการ ในรอบ ๕ ปีย้อนหลัง โดยอย่างน้อย ๑ รายการต้องเป็นผลงานวิจัย

สำหรับหลักสูตรประกาศนียบัตรบัณฑิตชั้นสูงทางวิชาชีพ อาจารย์ประจำหลักสูตรต้องมีคุณสมบัติเป็นไปตามมาตรฐานวิชาชีพนั้น ๆ

๑๐.๒.๒ อาจารย์ผู้รับผิดชอบหลักสูตร จำนวนอย่างน้อย ๕ คน มีคุณวุฒิปริญญาเอกหรือเทียบเท่า หรือขั้นต่ำปริญญาโทหรือเทียบเท่าที่มีตำแหน่งศาสตราจารย์ และมีผลงานทางวิชาการที่ไม่ใช่ ส่วนหนึ่งของการศึกษาเพื่อรับปริญญา และเป็นผลงานทางวิชาการที่ได้รับการเผยแพร่ตามหลักเกณฑ์ที่กำหนดในการพิจารณาแต่งตั้งให้บุคคลดำรงตำแหน่งทางวิชาการอย่างน้อย ๓ รายการในรอบ ๕ ปีย้อนหลัง โดยอย่างน้อย ๑ รายการต้องเป็นผลงานวิจัย

กรณีที่มีความจำเป็นอย่างยิ่งสำหรับสาขาวิชาที่ไม่สามารถสรรหาอาจารย์ผู้รับผิดชอบหลักสูตรครบตามจำนวนหรือมีจำนวนนักศึกษาน้อยกว่า ๑๐ คน ทางสถาบันอุดมศึกษาต้องเสนอจำนวนและคุณวุฒิของอาจารย์ผู้รับผิดชอบหลักสูตรที่มีนั้นให้คณะกรรมการการอุดมศึกษาพิจารณาเป็นรายกรณี

๑๐.๒.๓ อาจารย์ผู้สอน ต้องเป็นอาจารย์ประจำหรืออาจารย์พิเศษ ที่มีคุณวุฒิปริญญาเอกหรือเทียบเท่า หรือขั้นต่ำปริญญาโทหรือเทียบเท่าที่มีตำแหน่งรองศาสตราจารย์ ในสาขาวิชานั้น หรือสาขาวิชาที่สัมพันธ์กัน หรือในสาขาวิชาของรายวิชาที่สอน และต้องมีประสบการณ์ด้านการสอน และมีผลงานทางวิชาการ ที่ไม่ใช่ส่วนหนึ่งของการศึกษาเพื่อรับปริญญา และเป็นผลงานทางวิชาการที่ได้รับการเผยแพร่ตามหลักเกณฑ์ ที่กำหนดในการพิจารณาแต่งตั้งให้บุคคลดำรงตำแหน่งทางวิชาการอย่างน้อย ๑ รายการในรอบ ๕ ปีย้อนหลัง

ในกรณีของอาจารย์พิเศษ อาจได้รับการยกเว้นคุณวุฒิปริญญาเอก แต่ทั้งนี้ต้องมีคุณวุฒิขั้นต่ำปริญญาโทหรือเทียบเท่า และมีประสบการณ์การทำงานที่เกี่ยวข้องกับวิชาที่สอนมาแล้วไม่น้อยกว่า ๔ ปี ทั้งนี้อาจารย์พิเศษต้องมีชั่วโมงสอนไม่เกินร้อยละ ๕๐ ของรายวิชา โดยมีอาจารย์ประจำเป็นผู้รับผิดชอบรายวิชานั้น

สำหรับหลักสูตรประกาศนียบัตรบัณฑิตชั้นสูงทางวิชาชีพ อาจารย์ผู้สอนต้องมีคุณสมบัติเป็นไปตามมาตรฐานวิชาชีพนั้น ๆ

#### ๑๐.๓ ปริญญาโท

๑๐.๓.๑ อาจารย์ประจำหลักสูตร มีคุณวุฒิขั้นต่ำปริญญาโทหรือเทียบเท่า และมีผลงานทางวิชาการที่ไม่ใช่ส่วนหนึ่งของการศึกษาเพื่อรับปริญญา และเป็นผลงานทางวิชาการที่ได้รับการเผยแพร่ ตามหลักเกณฑ์ที่กำหนดในการพิจารณาแต่งตั้งให้บุคคลดำรงตำแหน่งทางวิชาการอย่างน้อย ๓ รายการในรอบ ๕ ปีย้อนหลัง โดยอย่างน้อย ๑ รายการต้องเป็นผลงานวิจัย

๑๐.๓.๒ อาจารย์ผู้รับผิดชอบหลักสูตร จำนวนอย่างน้อย ๓ คน มีคุณวุฒิปริญญาเอกหรือเทียบเท่า หรือขั้นต่ำปริญญาโทหรือเทียบเท่าที่มีตำแหน่งรองศาสตราจารย์ และมีผลงานทางวิชาการที่ไม่ใช่ส่วนหนึ่งของการศึกษาเพื่อรับปริญญา และเป็นผลงานทางวิชาการที่ได้รับการเผยแพร่ตามหลักเกณฑ์ที่กำหนดในการพิจารณาแต่งตั้งให้บุคคลดำรงตำแหน่งทางวิชาการอย่างน้อย ๓ รายการในรอบ ๕ ปีย้อนหลัง โดยอย่างน้อย ๑ รายการต้องเป็นผลงานวิจัย



กรณีที่มีความจำเป็นอย่างยิ่งสำหรับสาขาวิชาที่ไม่สามารถสรรหาอาจารย์ผู้รับผิดชอบหลักสูตรครบตามจำนวน หรือมีจำนวนนักศึกษาน้อยกว่า ๑๐ คน ทางสถาบันอุดมศึกษาต้องเสนอจำนวนและคุณสมบัติของอาจารย์ผู้รับผิดชอบหลักสูตรที่มีนั้นให้คณะกรรมการการอุดมศึกษาพิจารณาเป็นรายกรณี

๑๐.๓.๓ อาจารย์ที่ปรึกษาวิทยานิพนธ์และการค้นคว้าอิสระ แบ่งออกเป็น ๒ ประเภท คือ

๑) อาจารย์ที่ปรึกษาวิทยานิพนธ์หลักและการค้นคว้าอิสระ ต้องเป็นอาจารย์ประจำหลักสูตร มีคุณวุฒิปริญญาเอกหรือเทียบเท่า หรือขั้นต่ำปริญญาโทหรือเทียบเท่าที่มีตำแหน่งรองศาสตราจารย์ และมีผลงานทางวิชาการที่ไม่ใช้ส่วนหนึ่งของการศึกษาเพื่อรับปริญญา และเป็นผลงานทางวิชาการที่ได้รับการเผยแพร่ตามหลักเกณฑ์ที่กำหนดในการพิจารณาแต่งตั้งให้บุคคลดำรงตำแหน่งทางวิชาการอย่างน้อย ๓ รายการ ในรอบ ๕ ปีย้อนหลัง โดยอย่างน้อย ๑ รายการต้องเป็นผลงานวิจัย

๒) อาจารย์ที่ปรึกษาวิทยานิพนธ์ร่วม (ถ้ามี) ต้องมีคุณวุฒิและคุณสมบัติ ดังนี้

อาจารย์ที่ปรึกษาวิทยานิพนธ์ร่วมที่เป็นอาจารย์ประจำ ต้องมีคุณวุฒิและผลงานทางวิชาการเช่นเดียวกับอาจารย์ที่ปรึกษาวิทยานิพนธ์หลัก

สำหรับอาจารย์ที่ปรึกษาวิทยานิพนธ์ร่วมที่เป็นผู้ทรงคุณวุฒิภายนอก ต้องมีคุณวุฒิปริญญาเอกหรือเทียบเท่า และมีผลงานทางวิชาการที่ได้รับการตีพิมพ์เผยแพร่ในวารสารที่มีชื่ออยู่ในฐานข้อมูลที่เป็นที่ยอมรับในระดับชาติ ซึ่งตรงหรือสัมพันธ์กับหัวข้อวิทยานิพนธ์หรือการค้นคว้าอิสระ ไม่น้อยกว่า ๑๐ เรื่อง

กรณีผู้ทรงคุณวุฒิภายนอกที่ไม่มีคุณวุฒิและผลงานทางวิชาการตามที่กำหนดข้างต้น ผู้ทรงคุณวุฒิภายนอกจะต้องเป็นผู้มีความรู้ความเชี่ยวชาญและประสบการณ์สูง เป็นที่ยอมรับ ซึ่งตรงหรือสัมพันธ์กับหัวข้อวิทยานิพนธ์หรือการค้นคว้าอิสระ โดยผ่านความเห็นชอบจากสภาสถาบันอุดมศึกษาแห่งนั้น และแจ้งคณะกรรมการการอุดมศึกษารับทราบ

๑๐.๓.๔ อาจารย์ผู้สอบวิทยานิพนธ์ ต้องประกอบด้วยอาจารย์ประจำหลักสูตรและผู้ทรงคุณวุฒิภายนอกสถาบัน รวมไม่น้อยกว่า ๓ คน ทั้งนี้ ประธานกรรมการสอบต้องไม่เป็นอาจารย์ที่ปรึกษาวิทยานิพนธ์หลักหรืออาจารย์ที่ปรึกษาวิทยานิพนธ์ร่วม โดยอาจารย์ผู้สอบวิทยานิพนธ์ต้องมีคุณวุฒิ คุณสมบัติ และผลงานทางวิชาการดังนี้

๑) กรณีอาจารย์ประจำหลักสูตร ต้องมีคุณวุฒิปริญญาเอกหรือเทียบเท่า หรือขั้นต่ำปริญญาโทหรือเทียบเท่าที่มีตำแหน่งรองศาสตราจารย์ และมีผลงานทางวิชาการที่ไม่ใช้ส่วนหนึ่งของการศึกษาเพื่อรับปริญญา และเป็นผลงานทางวิชาการที่ได้รับการเผยแพร่ตามหลักเกณฑ์ที่กำหนดในการพิจารณาแต่งตั้งให้บุคคลดำรงตำแหน่งทางวิชาการอย่างน้อย ๓ รายการ ในรอบ ๕ ปีย้อนหลัง โดยอย่างน้อย ๑ รายการต้องเป็นผลงานวิจัย

๒) กรณีผู้ทรงคุณวุฒิภายนอก ต้องมีคุณวุฒิปริญญาเอกหรือเทียบเท่า และมีผลงานทางวิชาการที่ได้รับการตีพิมพ์เผยแพร่ในวารสารที่มีชื่ออยู่ในฐานข้อมูลที่เป็นที่ยอมรับในระดับชาติ ซึ่งตรงหรือสัมพันธ์กับหัวข้อวิทยานิพนธ์หรือการค้นคว้าอิสระ ไม่น้อยกว่า ๑๐ เรื่อง

กรณีผู้ทรงคุณวุฒิภายนอกที่ไม่มีคุณวุฒิและผลงานทางวิชาการตามที่กำหนดข้างต้น ผู้ทรงคุณวุฒิภายนอกจะต้องเป็นผู้มีความรู้ความเชี่ยวชาญและประสบการณ์สูง เป็นที่ยอมรับ ซึ่งตรงหรือสัมพันธ์กับหัวข้อวิทยานิพนธ์ หรือการค้นคว้าอิสระ โดยผ่านความเห็นชอบจากสภาสถาบันอุดมศึกษาแห่งนั้น และแจ้งคณะกรรมการการอุดมศึกษารับทราบ

๑๐.๓.๕ อาจารย์ผู้สอน ต้องเป็นอาจารย์ประจำหรืออาจารย์พิเศษ ที่มีคุณวุฒิขั้นต่ำปริญญาโทหรือเทียบเท่า ในสาขาวิชานั้นหรือสาขาวิชาที่สัมพันธ์กัน หรือในสาขาวิชาของรายวิชาที่สอน และต้องมีประสบการณ์ด้านการสอนและมีผลงานทางวิชาการที่ไม่ใช่ส่วนหนึ่งของการศึกษาเพื่อรับปริญญา และเป็นผลงานทางวิชาการที่ได้รับการเผยแพร่ตามหลักเกณฑ์ที่กำหนดในการพิจารณาแต่งตั้งให้บุคคลดำรงตำแหน่งทางวิชาการอย่างน้อย ๑ รายการ ในรอบ ๕ ปีย้อนหลัง

ทั้งนี้ อาจารย์พิเศษต้องมีชั่วโมงสอนไม่เกินร้อยละ ๕๐ ของรายวิชา โดยมีอาจารย์ประจำเป็นผู้รับผิดชอบรายวิชานั้น

#### ๑๐.๔ ปริญญาเอก

๑๐.๔.๑ อาจารย์ประจำหลักสูตร มีคุณวุฒิปริญญาเอกหรือเทียบเท่า หรือขั้นต่ำปริญญาโทหรือเทียบเท่าที่มีตำแหน่งรองศาสตราจารย์ และมีผลงานทางวิชาการที่ไม่ใช่ส่วนหนึ่งของการศึกษาเพื่อรับปริญญา และเป็นผลงานทางวิชาการที่ได้รับการเผยแพร่ตามหลักเกณฑ์ที่กำหนดในการพิจารณาแต่งตั้งให้บุคคลดำรงตำแหน่งทางวิชาการอย่างน้อย ๓ รายการ ในรอบ ๕ ปีย้อนหลัง โดยอย่างน้อย ๑ รายการต้องเป็นผลงานวิจัย

๑๐.๔.๒ อาจารย์ผู้รับผิดชอบหลักสูตร จำนวนอย่างน้อย ๓ คน มีคุณวุฒิปริญญาเอกหรือเทียบเท่า หรือขั้นต่ำปริญญาโทหรือเทียบเท่าที่มีตำแหน่งศาสตราจารย์ และมีผลงานทางวิชาการที่ไม่ใช่ส่วนหนึ่งของการศึกษาเพื่อรับปริญญา และเป็นผลงานทางวิชาการที่ได้รับการเผยแพร่ตามหลักเกณฑ์ที่กำหนดในการพิจารณาแต่งตั้งให้บุคคลดำรงตำแหน่งทางวิชาการอย่างน้อย ๓ รายการ ในรอบ ๕ ปีย้อนหลัง โดยอย่างน้อย ๑ รายการต้องเป็นผลงานวิจัย

กรณีที่มีความจำเป็นอย่างยิ่งสำหรับสาขาวิชาที่ไม่สามารถสรรหาอาจารย์ผู้รับผิดชอบหลักสูตรครบตามจำนวน หรือมีจำนวนนักศึกษาน้อยกว่า ๑๐ คน ทางสถาบันอุดมศึกษาต้องเสนอจำนวนและคุณวุฒิของอาจารย์ผู้รับผิดชอบหลักสูตรที่มีนั้นให้คณะกรรมการการอุดมศึกษาพิจารณาเป็นกรณี

#### ๑๐.๔.๓ อาจารย์ที่ปรึกษาวิทยานิพนธ์ แบ่งออกเป็น ๒ ประเภท คือ

๑) อาจารย์ที่ปรึกษาวิทยานิพนธ์หลัก ต้องเป็นอาจารย์ประจำหลักสูตร มีคุณวุฒิปริญญาเอกหรือเทียบเท่า หรือขั้นต่ำปริญญาโทหรือเทียบเท่าที่มีตำแหน่งรองศาสตราจารย์ และมีผลงานทางวิชาการที่ไม่ใช่ส่วนหนึ่งของการศึกษาเพื่อรับปริญญา และเป็นผลงานทางวิชาการที่ได้รับการเผยแพร่ ตามหลักเกณฑ์ที่กำหนดในการพิจารณาแต่งตั้งให้บุคคลดำรงตำแหน่งทางวิชาการอย่างน้อย ๓ รายการ ในรอบ ๕ ปีย้อนหลัง โดยอย่างน้อย ๑ รายการต้องเป็นผลงานวิจัย

๒) อาจารย์ที่ปรึกษาวิทยานิพนธ์ร่วม (ถ้ามี) ต้องมีคุณวุฒิและคุณสมบัติ ดังนี้

อาจารย์ที่ปรึกษาวิทยานิพนธ์ร่วมที่เป็นอาจารย์ประจำ ต้องมีคุณวุฒิ และผลงานทางวิชาการเช่นเดียวกับอาจารย์ที่ปรึกษาวิทยานิพนธ์หลัก

สำหรับอาจารย์ที่ปรึกษาวิทยานิพนธ์ร่วมที่เป็นผู้ทรงคุณวุฒิภายนอก ต้องมีคุณวุฒิปริญญาเอกหรือเทียบเท่า และมีผลงานทางวิชาการที่ได้รับการตีพิมพ์เผยแพร่ในวารสาร ที่มีชื่ออยู่ในฐานข้อมูลที่เป็นที่ยอมรับในระดับนานาชาติ ซึ่งตรงหรือสัมพันธ์กับหัวข้อวิทยานิพนธ์ ไม่น้อยกว่า ๕ เรื่อง

กรณีผู้ทรงคุณวุฒิภายนอกที่ไม่มีคุณวุฒิและผลงานทางวิชาการ ตามที่กำหนดข้างต้น ผู้ทรงคุณวุฒิภายนอกจะต้องเป็นผู้มีความรู้ความเชี่ยวชาญและประสบการณ์สูงมาก เป็นที่ยอมรับ ซึ่งตรงหรือสัมพันธ์กับหัวข้อวิทยานิพนธ์ โดยผ่านความเห็นชอบจากสภาสถาบันอุดมศึกษาแห่งนั้น และแจ้งคณะกรรมการการอุดมศึกษารับทราบ

๑๐.๔.๔ อาจารย์ผู้สอบวิทยานิพนธ์ ต้องประกอบด้วยอาจารย์ประจำหลักสูตร และผู้ทรงคุณวุฒิภายนอกสถาบัน รวมไม่น้อยกว่า ๕ คน ทั้งนี้ประธานกรรมการสอบต้องเป็นผู้ทรงคุณวุฒิภายนอก โดยอาจารย์ผู้สอบวิทยานิพนธ์ต้องมีคุณวุฒิ คุณสมบัติ และผลงานทางวิชาการ ดังนี้

๑) กรณีอาจารย์ประจำหลักสูตร ต้องมีคุณวุฒิปริญญาเอกหรือเทียบเท่า หรือขั้นต่ำปริญญาโทหรือเทียบเท่าที่มีตำแหน่งรองศาสตราจารย์ และมีผลงานทางวิชาการที่ไม่ใช้ส่วนหนึ่งของ การศึกษาเพื่อรับปริญญา และเป็นผลงานทางวิชาการที่ได้รับการเผยแพร่ตามหลักเกณฑ์ที่กำหนด ในกรณีพิจารณาแต่งตั้งให้บุคคลดำรงตำแหน่งทางวิชาการอย่างน้อย ๓ รายการ ในรอบ ๕ ปีย้อนหลัง โดยอย่างน้อย ๑ รายการต้องเป็นผลงานวิจัย

๒) กรณีผู้ทรงคุณวุฒิภายนอก ต้องมีคุณวุฒิปริญญาเอกหรือเทียบเท่า และมีผลงานทางวิชาการที่ได้รับการตีพิมพ์เผยแพร่ในวารสารที่มีชื่ออยู่ในฐานข้อมูลที่เป็นที่ยอมรับ ในระดับนานาชาติ ซึ่งตรงหรือสัมพันธ์กับหัวข้อวิทยานิพนธ์ ไม่น้อยกว่า ๕ เรื่อง

กรณีผู้ทรงคุณวุฒิภายนอกที่ไม่มีคุณวุฒิและผลงานทางวิชาการ ตามที่กำหนดข้างต้น ผู้ทรงคุณวุฒิภายนอกจะต้องเป็นผู้มีความรู้ความเชี่ยวชาญและประสบการณ์สูงมาก เป็นที่ยอมรับ ซึ่งตรงหรือสัมพันธ์กับหัวข้อวิทยานิพนธ์ โดยผ่านความเห็นชอบจากสภาสถาบันอุดมศึกษาแห่งนั้น และแจ้งคณะกรรมการการอุดมศึกษารับทราบ

๑๐.๔.๕ อาจารย์ผู้สอน ต้องเป็นอาจารย์ประจำหรืออาจารย์พิเศษ ที่มีคุณวุฒิ ปริญญาเอกหรือเทียบเท่า หรือขั้นต่ำปริญญาโทหรือเทียบเท่าที่มีตำแหน่งรองศาสตราจารย์ ในสาขาวิชานั้น หรือสาขาวิชาที่สัมพันธ์กัน หรือในสาขาวิชาของรายวิชาที่สอน และต้องมีประสบการณ์ด้านการสอน และมีผลงานทางวิชาการ ที่ไม่ใช่ส่วนหนึ่งของ การศึกษาเพื่อรับปริญญา และเป็นผลงานทางวิชาการ ที่ได้รับการเผยแพร่ตามหลักเกณฑ์ที่กำหนดในการพิจารณาแต่งตั้งให้บุคคลดำรงตำแหน่งทางวิชาการ อย่างน้อย ๑ รายการ ในรอบ ๕ ปีย้อนหลัง

ในกรณีรายวิชาที่สอนไม่ใช่วิชาในสาขาวิชาของหลักสูตร อนุมัติให้อาจารย์ที่มีคุณวุฒิระดับปริญญาโทหรือเทียบเท่าที่มีตำแหน่งทางวิชาการต่ำกว่ารองศาสตราจารย์ ทำหน้าที่อาจารย์ผู้สอนได้

ทั้งนี้ อาจารย์พิเศษต้องมีชั่วโมงสอนไม่เกินร้อยละ ๕๐ ของรายวิชา โดยมีอาจารย์ประจำเป็นผู้รับผิดชอบรายวิชานั้น

๑๑. ภาระงานที่ปรึกษาวิทยานิพนธ์และการค้นคว้าอิสระ

๑๑.๑ อาจารย์ประจำหลักสูตร ๑ คน ให้เป็นอาจารย์ที่ปรึกษาวิทยานิพนธ์หลักของนักศึกษาปริญญาโทและปริญญาเอกตามหลักเกณฑ์ ดังนี้

กรณีอาจารย์ประจำหลักสูตรมีคุณวุฒิปริญญาเอกหรือเทียบเท่า และมีผลงานทางวิชาการตามเกณฑ์ ให้เป็นอาจารย์ที่ปรึกษาวิทยานิพนธ์ของนักศึกษาระดับปริญญาโทและเอกรวมได้ไม่เกิน ๕ คน ต่อภาคการศึกษา

กรณีอาจารย์ประจำหลักสูตรมีคุณวุฒิปริญญาเอกหรือเทียบเท่า และดำรงตำแหน่งระดับผู้ช่วยศาสตราจารย์ขึ้นไป หรือมีคุณวุฒิปริญญาโทหรือเทียบเท่าที่มีตำแหน่งรองศาสตราจารย์ขึ้นไป และมีผลงานทางวิชาการตามเกณฑ์ ให้เป็นอาจารย์ที่ปรึกษาวิทยานิพนธ์ของนักศึกษาระดับปริญญาโทและเอกรวมได้ไม่เกิน ๑๐ คนต่อภาคการศึกษา

กรณีอาจารย์ประจำหลักสูตรมีคุณวุฒิปริญญาเอกหรือเทียบเท่า และดำรงตำแหน่งศาสตราจารย์และมีความจำเป็นต้องดูแลนักศึกษาเกินกว่าจำนวนที่กำหนดให้เสนอต่อสภาสถาบันพิจารณา แต่ทั้งนี้ต้องไม่เกิน ๑๕ คนต่อภาคการศึกษา หากมีความจำเป็นต้องดูแลนักศึกษามากกว่า ๑๕ คน ให้ขอความเห็นชอบจากคณะกรรมการการอุดมศึกษาเป็นรายกรณี

๑๑.๒ อาจารย์ประจำหลักสูตร ๑ คน ให้เป็นอาจารย์ที่ปรึกษาการค้นคว้าอิสระของนักศึกษาปริญญาโทได้ไม่เกิน ๑๕ คน

หากเป็นอาจารย์ที่ปรึกษาทั้งวิทยานิพนธ์และการค้นคว้าอิสระ ให้คิดสัดส่วนจำนวนนักศึกษาที่ทำวิทยานิพนธ์ ๑ คน เทียบได้กับจำนวนนักศึกษาที่ค้นคว้าอิสระ ๓ คน แต่ทั้งนี้รวมแล้วต้องไม่เกิน ๑๕ คนต่อภาคการศึกษา

๑๑.๓ อาจารย์ผู้รับผิดชอบหลักสูตร ต้องทำหน้าที่อาจารย์ที่ปรึกษาวิทยานิพนธ์และ/หรืออาจารย์ผู้สอบวิทยานิพนธ์ และ/หรืออาจารย์ผู้สอนในหลักสูตรนั้นด้วย

๑๒. คุณสมบัติของผู้เข้าศึกษา

๑๒.๑ ประกาศนียบัตรบัณฑิต จะต้องเป็นผู้สำเร็จการศึกษาระดับปริญญาตรีหรือเทียบเท่า

๑๒.๒ ประกาศนียบัตรบัณฑิตชั้นสูง จะต้องเป็นผู้สำเร็จการศึกษาระดับประกาศนียบัตรบัณฑิตหรือปริญญาโท หรือเทียบเท่า

๑๒.๓ ปริญญาโท จะต้องเป็นผู้สำเร็จการศึกษาระดับปริญญาตรีหรือเทียบเท่า

๑๒.๔ ปริญญาเอก จะต้องเป็นผู้สำเร็จการศึกษาระดับปริญญาตรีหรือเทียบเท่า ที่มีผลการเรียนดีมาก หรือปริญญาโทหรือเทียบเท่า และมีผลการสอบภาษาอังกฤษได้ตามเกณฑ์ ที่คณะกรรมการการอุดมศึกษากำหนด

๑๓. การลงทะเบียนเรียนและระยะเวลาการศึกษา ให้ลงทะเบียนเรียนได้ไม่เกิน ๑๕ หน่วยกิต ในแต่ละภาคการศึกษาปกติ และให้ใช้เวลาศึกษาในแต่ละหลักสูตร ดังนี้

๑๓.๑ ประกาศนียบัตรบัณฑิตและประกาศนียบัตรบัณฑิตชั้นสูง ให้ใช้เวลาศึกษาไม่เกิน ๓ ปีการศึกษา

๑๓.๒ ปริญญาโท ให้ใช้เวลาศึกษาไม่เกิน ๕ ปีการศึกษา

๑๓.๓ ปริญญาเอก ผู้ที่สำเร็จปริญญาตรีแล้วเข้าศึกษาต่อในระดับปริญญาเอกให้ใช้เวลาศึกษาไม่เกิน ๘ ปีการศึกษา ส่วนผู้ที่สำเร็จปริญญาโทแล้วเข้าศึกษาต่อในระดับปริญญาเอกให้ใช้เวลาศึกษาไม่เกิน ๖ ปีการศึกษา

การลงทะเบียนเรียนสำหรับผู้เข้าศึกษาแบบไม่เต็มเวลา ให้สถาบันอุดมศึกษากำหนดจำนวนหน่วยกิตที่ลงทะเบียนเรียนได้ในแต่ละภาคการศึกษาปกติ โดยเทียบเคียงกับจำนวนหน่วยกิตที่กำหนดข้างต้นในสัดส่วนที่เหมาะสม

หากสถาบันอุดมศึกษาใดมีเหตุผลและความจำเป็นพิเศษ การลงทะเบียนเรียน ที่มีจำนวนหน่วยกิตแตกต่างไปจากเกณฑ์ข้างต้นก็อาจทำได้ แต่ทั้งนี้ต้องไม่กระทบกระเทือนต่อมาตรฐาน และคุณภาพการศึกษา

๑๔. เกณฑ์การสำเร็จการศึกษา นักศึกษาจะต้องปฏิบัติ ดังนี้

๑๔.๑ ประกาศนียบัตรบัณฑิตและประกาศนียบัตรบัณฑิตชั้นสูง ต้องเรียนครบตามจำนวนหน่วยกิตที่กำหนดไว้ในหลักสูตร และต้องได้ระดับคะแนนเฉลี่ยไม่ต่ำกว่า ๓.๐๐ จากระบบ ๔ ระดับคะแนนหรือเทียบเท่า

๑๔.๒ ปริญญาโท

๑๔.๒.๑ แผน ก แบบ ก ๑ เสนอวิทยานิพนธ์และสอบผ่านการสอบปากเปล่าขั้นสุดท้าย โดยคณะกรรมการที่สถาบันอุดมศึกษานั้นแต่งตั้ง และต้องเป็นระบบเปิดให้ผู้สนใจเข้ารับฟังได้ สำหรับผลงานวิทยานิพนธ์หรือส่วนหนึ่งของวิทยานิพนธ์ต้องได้รับการตีพิมพ์ หรืออย่างน้อยได้รับการยอมรับให้ตีพิมพ์ในวารสารระดับชาติหรือระดับนานาชาติที่มีคุณภาพตามประกาศคณะกรรมการการอุดมศึกษา เรื่อง หลักเกณฑ์การพิจารณาวารสารทางวิชาการสำหรับการเผยแพร่ผลงานทางวิชาการ

๑๔.๒.๒ แผน ก แบบ ก ๒ ศึกษาวิจัยครบถ้วนตามที่กำหนดในหลักสูตร โดยจะต้องได้ระดับคะแนนเฉลี่ยไม่ต่ำกว่า ๓.๐๐ จากระบบ ๔ ระดับคะแนนหรือเทียบเท่า พร้อมทั้งเสนอวิทยานิพนธ์และสอบผ่านการสอบปากเปล่าขั้นสุดท้ายโดยคณะกรรมการที่สถาบันอุดมศึกษานั้นแต่งตั้ง และต้องเป็นระบบเปิดให้ผู้สนใจเข้ารับฟังได้

ผลงานวิทยานิพนธ์หรือส่วนหนึ่งของวิทยานิพนธ์ต้องได้รับการตีพิมพ์ หรืออย่างน้อยได้รับการยอมรับให้ตีพิมพ์ในวารสารระดับชาติหรือระดับนานาชาติที่มีคุณภาพตามประกาศคณะกรรมการการอุดมศึกษา เรื่อง หลักเกณฑ์การพิจารณาวารสารทางวิชาการสำหรับการเผยแพร่ผลงานทางวิชาการ หรือนำเสนอต่อที่ประชุมวิชาการโดยบทความที่นำเสนอฉบับสมบูรณ์ (Full Paper) ได้รับการตีพิมพ์ในรายงานสืบเนื่องจากการประชุมวิชาการ (Proceedings) ดังกล่าว

๑๔.๒.๓ แผน ข ศึกษารายวิชาครบถ้วนตามที่กำหนดในหลักสูตร โดยจะต้อง ได้รับความคะแนนเฉลี่ยไม่ต่ำกว่า ๓.๐๐ จากระบบ ๔ ระดับคะแนนหรือเทียบเท่า และสอบผ่านการสอบ ประมวลความรู้ (Comprehensive Examination) ด้วยข้อเขียนและ/หรือปากเปล่าในสาขาวิชานั้น พร้อมทั้งเสนอรายงานการค้นคว้าอิสระและสอบผ่านการสอบปากเปล่าขั้นสุดท้ายโดยคณะกรรมการ ที่สถาบันอุดมศึกษานั้นแต่งตั้ง โดยเป็นระบบเปิดให้ผู้สนใจเข้ารับฟังได้ และรายงานการค้นคว้าอิสระ หรือส่วนหนึ่งของรายงานการค้นคว้าอิสระต้องได้รับการเผยแพร่ในลักษณะใดลักษณะหนึ่งที่สืบค้นได้

#### ๑๔.๓ ปริญญาเอก

๑๔.๓.๑ แบบ ๑ สอบผ่านการสอบวัดคุณสมบัติ (Qualifying Examination) เพื่อเป็นผู้มีสิทธิขอทำวิทยานิพนธ์ เสนอวิทยานิพนธ์ และสอบผ่านการสอบปากเปล่าขั้นสุดท้าย โดยคณะกรรมการที่สถาบันอุดมศึกษานั้นแต่งตั้ง ซึ่งจะต้องประกอบด้วยผู้ทรงคุณวุฒิจากภายใน และภายนอกสถาบันและต้องเป็นระบบเปิดให้ผู้สนใจเข้ารับฟังได้

สำหรับผลงานวิทยานิพนธ์หรือส่วนหนึ่งของวิทยานิพนธ์ต้องได้รับการตีพิมพ์ หรืออย่างน้อยได้รับการยอมรับให้ตีพิมพ์ในวารสารระดับชาติหรือนานาชาติที่มีคุณภาพตามประกาศ คณะกรรมการการอุดมศึกษา เรื่อง หลักเกณฑ์การพิจารณาวารสารทางวิชาการสำหรับการเผยแพร่ ผลงานทางวิชาการ อย่างน้อย ๒ เรื่อง

๑๔.๓.๒ แบบ ๒ ศึกษารายวิชาครบถ้วนตามที่กำหนดในหลักสูตร โดยจะต้อง ได้รับความคะแนนเฉลี่ยไม่ต่ำกว่า ๓.๐๐ จากระบบ ๔ ระดับคะแนนหรือเทียบเท่า สอบผ่านการสอบวัด คุณสมบัติ (Qualifying Examination) เพื่อเป็นผู้มีสิทธิขอทำวิทยานิพนธ์ เสนอวิทยานิพนธ์และสอบผ่าน การสอบปากเปล่าขั้นสุดท้ายโดยคณะกรรมการที่สถาบันอุดมศึกษานั้นแต่งตั้ง ซึ่งจะต้องประกอบด้วย ผู้ทรงคุณวุฒิจากภายในและภายนอกสถาบันและต้องเป็นระบบเปิดให้ผู้สนใจเข้ารับฟังได้

สำหรับผลงานวิทยานิพนธ์หรือส่วนหนึ่งของวิทยานิพนธ์ต้องได้รับการตีพิมพ์ หรืออย่างน้อยได้รับการยอมรับให้ตีพิมพ์ในวารสารระดับชาติหรือนานาชาติที่มีคุณภาพตามประกาศ คณะกรรมการการอุดมศึกษา เรื่อง หลักเกณฑ์การพิจารณาวารสารทางวิชาการสำหรับการเผยแพร่ผลงานทางวิชาการ

#### ๑๕. ชื่อประกาศนียบัตรและชื่อปริญญา

๑๕.๑ ประกาศนียบัตรบัณฑิต ให้ใช้ชื่อว่า “ประกาศนียบัตรบัณฑิต (Graduate Diploma)” อักษรย่อ “ป.บัณฑิต (Grad. Dip.)” แล้วตามด้วยชื่อสาขาวิชาต่อท้าย

๑๕.๒ ประกาศนียบัตรบัณฑิตชั้นสูง ให้ใช้ชื่อว่า “ประกาศนียบัตรบัณฑิตชั้นสูง (Higher Graduate Diploma)” อักษรย่อ “ป.บัณฑิตชั้นสูง (Higher Grad. Dip.)” แล้วตามด้วย ชื่อสาขาวิชาต่อท้าย

๑๕.๓ ปริญญาโทและปริญญาเอก สถาบันอุดมศึกษาที่มีการตราพระราชกฤษฎีกาว่าด้วย ปริญญาในสาขาวิชา และอักษรย่อสำหรับสาขาวิชาไว้แล้ว ให้ใช้ชื่อปริญญาตามที่กำหนดในพระราชกฤษฎีกานั้น ในกรณีที่ปริญญาใดยังมิได้กำหนดชื่อไว้ในพระราชกฤษฎีกา หรือกรณีที่สถาบันอุดมศึกษาใดไม่มีการตรา พระราชกฤษฎีกาว่าด้วยปริญญาในสาขาวิชา และอักษรย่อสำหรับสาขาวิชาให้ใช้ชื่อปริญญาตามหลักเกณฑ์ การกำหนดชื่อปริญญา ตามที่คณะกรรมการการอุดมศึกษากำหนด

๑๖. การประกันคุณภาพของหลักสูตร ให้ทุกหลักสูตรกำหนดระบบการประกันคุณภาพของหลักสูตร โดยเบื้องต้นประกอบในการประกันคุณภาพอย่างน้อย ๖ ด้าน คือ

- (๑) การกำกับมาตรฐาน
- (๒) บัณฑิต
- (๓) นักศึกษา
- (๔) คณาจารย์
- (๕) หลักสูตร การเรียนการสอน การประเมินผู้เรียน
- (๖) สิ่งสนับสนุนการเรียนรู้

๑๗. การพัฒนาหลักสูตร ให้ทุกหลักสูตรพัฒนาหลักสูตรให้ทันสมัยโดยมีการประเมินและรายงานผลการดำเนินการของหลักสูตรทุกปีการศึกษาเพื่อนำข้อมูลที่ได้ไปปรับปรุงพัฒนาหลักสูตรเป็นระยะ ๆ อย่างน้อย ตามรอบระยะเวลาของหลักสูตร หรือทุกรอบ ๕ ปี

๑๘. ในกรณีที่ไม่สามารถปฏิบัติตามแนวทางดังกล่าวได้ หรือมีความจำเป็นต้องปฏิบัติ นอกเหนือจากที่กำหนดไว้ในประกาศนี้ ให้อยู่ในดุลยพินิจของคณะกรรมการการอุดมศึกษาที่จะพิจารณา และให้ถือคำวินิจฉัยของคณะกรรมการการอุดมศึกษานั้นเป็นที่สุด

ประกาศ ณ วันที่ ๗ ตุลาคม พ.ศ. ๒๕๕๘

พลเอก ศาว์พงษ์ รัตนสุวรรณ

รัฐมนตรีว่าการกระทรวงศึกษาธิการ

ภาคผนวก ค  
คำสั่งมหาวิทยาลัยราชภัฏลำปาง  
เรื่อง แต่งตั้งคณะกรรมการพัฒนาหลักสูตร





คำสั่งมหาวิทยาลัยราชภัฏลำปาง  
ที่ ๑๕ /๒๕๕๙  
เรื่อง คำสั่งแต่งตั้งคณะกรรมการพัฒนาหลักสูตรครุศาสตรมหาบัณฑิต  
สาขาวิชาเทคโนโลยีและสื่อสารการศึกษา

เพื่อให้กระบวนการพัฒนาหลักสูตรครุศาสตรมหาบัณฑิต สาขาวิชาเทคโนโลยีและสื่อสารการศึกษา คณะครุศาสตร์ เป็นไปตามหลักเกณฑ์การรับรองปริญญาทางการศึกษาของสำนักงานเลขาธิการคุรุสภาและกรอบมาตรฐานคุณวุฒิระดับอุดมศึกษาแห่งชาติ พ.ศ. ๒๕๕๘ อาศัยอำนาจตามความในมาตรา ๓๖ แห่งพระราชบัญญัติมหาวิทยาลัยราชภัฏ พ.ศ. ๒๕๔๗ เพื่อให้การดำเนินงานของคณะครุศาสตร์มีประสิทธิภาพ ดังนั้น คณะครุศาสตร์จึงขอแต่งตั้งคณะกรรมการพัฒนาหลักสูตรครุศาสตรมหาบัณฑิต สาขาวิชาเทคโนโลยีและสื่อสารการศึกษา คณะครุศาสตร์ ดังต่อไปนี้

๑. ผู้ช่วยศาสตราจารย์ ดร.พิสิทธ์ ฌอน	บัวคนก	ประธานกรรมการ
๒. ผู้ช่วยศาสตราจารย์ ดร.ปราโมทย์	ทรหมจันทร์	กรรมการ
๓. ผู้ช่วยศาสตราจารย์ ดร.กนิษฐ์กานต์	ปันแก้ว	กรรมการ
๔. ผู้ช่วยศาสตราจารย์สมชาย	เมืองมูล	กรรมการ
๕. นายธีรศักดิ์	สุวรรณปัญญา	ผู้ทรงคุณวุฒิ
๖. อาจารย์กิตติยา	ปลอดแก้ว	กรรมการและเลขานุการ

สั่ง ณ วันที่ ๔ มกราคม พ.ศ. ๒๕๕๙

(รองศาสตราจารย์ ดร.สมเกียรติ สายสนู)  
อธิการบดีมหาวิทยาลัยราชภัฏลำปาง

ภาคผนวก ง  
คำสั่งมหาวิทยาลัยราชภัฏลำปาง  
เรื่อง แต่งตั้งคณะกรรมการผู้ทรงคุณวุฒิวิพากษ์หลักสูตร



คำสั่งมหาวิทยาลัยราชภัฏลำปาง

ที่ ๕๐๖ / ๒๕๕๙

เรื่อง แต่งตั้งคณะกรรมการผู้ทรงคุณวุฒิวิพากษ์หลักสูตรเทคโนโลยีและสื่อสารการศึกษา

เพื่อให้กระบวนการพัฒนาหลักสูตรเทคโนโลยีและสื่อสารการศึกษา คณะครุศาสตร์ ให้มีคุณภาพเป็นไปตามหลักเกณฑ์การรับรองปริญญาทางการศึกษาของสำนักงานเลขาธิการคุรุสภาและกรอบมาตรฐานคุณวุฒิระดับอุดมศึกษาแห่งชาติ พ.ศ. ๒๕๕๒

อาศัยอำนาจตามความในมาตรา ๓๖ แห่งพระราชบัญญัติมหาวิทยาลัยราชภัฏลำปาง พ.ศ. ๒๕๔๗ จึงขอแต่งตั้งคณะกรรมการผู้ทรงคุณวุฒิวิพากษ์หลักสูตร ดังต่อไปนี้

๑) ดร. วิจิต	เทพประสิทธิ์	คณะครุศาสตร์ มหาวิทยาลัยราชภัฏเชียงราย
๒) นายอานนท์	สายคำฟู	โรงเรียนอนุบาลลำปาง (เขลางค์รัตน์อนุสรณ์)
๓) นางจันทร์สวย	บุญนำมา	สถานีวิทยุกระจายเสียงลำปาง
๔) นายสุทิน	แก้วพนา	สำนักงานเขตพื้นที่การศึกษาประถมศึกษา ลำปางเขต ๑
๕) นายทองปอนด์	สาตอ่อน	สำนักงานเขตพื้นที่การศึกษามัธยมศึกษา เขต ๓๕
๖) ผู้ช่วยศาสตราจารย์ ดร. วิยดา เหล่มตระกูล		คณะครุศาสตร์ มหาวิทยาลัยราชภัฏลำปาง
๗) ดร. ประรอนา	โกวิทยางกูร	คณะครุศาสตร์ มหาวิทยาลัยราชภัฏลำปาง

ทั้งนี้ให้คณะกรรมการทุกท่าน ปฏิบัติหน้าที่ด้วยความรับผิดชอบ เอาใจใส่และเกิดผลดีต่อทางราชการ

สั่ง ณ วันที่ ๑๗ กุมภาพันธ์ พ.ศ. ๒๕๕๙

(รองศาสตราจารย์ ดร.สมเกียรติ สายธนู)

อธิการบดีมหาวิทยาลัยราชภัฏลำปาง

ภาคผนวก จ  
ผลงานอาจารย์ประจำหลักสูตร

## ข้อมูลอาจารย์ประจำหลักสูตร

### 1. นางสาวกนิษฐกานต์ ปั่นแก้ว

#### 1.1 ตำแหน่งทางวิชาการ

ผู้ช่วยศาสตราจารย์

#### 1.2 ประวัติการศึกษา

ระดับ	ชื่อปริญญา (สาขาวิชา)	ชื่อสถาบัน	ปี พ.ศ. ที่จบ
ปริญญาเอก	ปรัชญาดุษฎีบัณฑิต (เทคโนโลยีการศึกษา)	มหาวิทยาลัยขอนแก่น	2554
ปริญญาโท	ศึกษาศาสตรมหาบัณฑิต (เทคโนโลยีทางการศึกษา)	มหาวิทยาลัยขอนแก่น	2551
ปริญญาตรี	วิศวกรรมศาสตรบัณฑิต (วิศวกรรมโยธา)	มหาวิทยาลัยเทคโนโลยีมหานคร	2543

#### 1.3 ผลงานวิชาการ

ผลงานแต่ง หรือ เรียบเรียงตำรา หรือหนังสือ

- ไม่มี -

ผลงานวิจัย

กนิษฐกานต์ ปั่นแก้ว และคณะ. (2560). ศูนย์การเรียนรู้ภูมิปัญญาท้องถิ่นกลุ่มชาติพันธุ์บ้านจำปุย อำเภอแม่เมาะ จังหวัดลำปาง วารสารการวิจัยเพื่อพัฒนาชุมชน, 10(1): 144-155.

กนิษฐกานต์ ปั่นแก้ว และคณะ. (2558). การศึกษาความหลากหลายทางชีวภาพด้านศิลปวัฒนธรรมของกลุ่มชาติพันธุ์ในชุมชนรอบวัดศิลปะพม่า อำเภอเมือง จังหวัดลำปาง. วารสารการวิจัยเพื่อพัฒนาชุมชน, 8(2) : 98-109.

กนิษฐกานต์ ปั่นแก้ว และคณะ. (2556). การพัฒนารูปแบบการอบรม โดยใช้การจัดการความรู้เพื่อสร้างบทเรียนคอมพิวเตอร์ช่วยสอนของครู. วารสารมหาวิทยาลัยราชภัฏอุตรดิตถ์, 8(2) : 171-182.

ปรัชญา จินาวงค์, ปราโมทย์ พรหมจันทร์ และกนิษฐกานต์ ปั่นแก้ว. (2559). การพัฒนาบทเรียนคอมพิวเตอร์บนเครือข่ายอินเทอร์เน็ตเพื่อการสร้างองค์ความรู้ด้วยตนเองหน่วยการเรียนรู้ที่ 3 การทำงานกับโปรแกรม ProShow Gold ชั้นมัธยมศึกษาปีที่ 4. รายงานสืบเนื่องจากการประชุมวิชาการและการนำเสนอผลงานครุศาสตร์วิจัย ครั้งที่ 2. การประชุมทางวิชาการระดับชาติ “ครุศาสตร์วิจัย” ครั้งที่ 2: 29-30 กรกฎาคม 2559: คณะครุศาสตร์ มหาวิทยาลัยราชภัฏลำปาง. 259-274.

ศุภพันธุ์ สุพรม, กนิษฐ์กานต์ ปันแก้ว และปราโมทย์ พรหมจันทร์. (2559). การพัฒนาสื่อการเรียนการสอนผ่านเว็บ หน่วยการเรียนรู้ หลักการทำงานของคอมพิวเตอร์ สำหรับนักเรียนชั้นมัธยมศึกษาปีที่ 1. รายงานสืบเนื่องจากการประชุมวิชาการและการนำเสนอผลงานครุศาสตร์วิจัย ครั้งที่ 2. การประชุมทางวิชาการระดับชาติ “ครุศาสตร์วิจัย” ครั้งที่ 2: 29-30 กรกฎาคม 2559: คณะครุศาสตร์ มหาวิทยาลัยราชภัฏลำปาง. 296-310.

สุริฉาย เป็นเอก, กิตติยา ปลอดภัย และกนิษฐ์กานต์ ปันแก้ว. (2559). การพัฒนาบทเรียนคอมพิวเตอร์ช่วยสอน รายวิชาคอมพิวเตอร์ หน่วยการเรียนรู้ ตกแต่งภาพธรรมชาติ(Photoscape) ชั้นประถมศึกษาปีที่ 4. รายงานสืบเนื่องจากการประชุมวิชาการและการนำเสนอผลงานครุศาสตร์วิจัย ครั้งที่ 2. การประชุมทางวิชาการระดับชาติ “ครุศาสตร์วิจัย” ครั้งที่ 2: 29-30 กรกฎาคม 2559: คณะครุศาสตร์ มหาวิทยาลัยราชภัฏลำปาง. 318-332.

อดิศักดิ์ กำแพงแก้ว, กนิษฐ์กานต์ ปันแก้ว และกิตติยา ปลอดภัย. (2559). การพัฒนาผลสัมฤทธิ์ทางการเรียน โดยใช้บทเรียนคอมพิวเตอร์ช่วยสอนแบบเกม สำหรับนักเรียนชั้นมัธยมศึกษาปีที่ 2 โรงเรียนเทศบาล 4 (บ้านเชียงราย) อำเภอเมืองจังหวัดลำปาง. รายงานสืบเนื่องจากการประชุมวิชาการและการนำเสนอผลงานครุศาสตร์วิจัย ครั้งที่ 2. การประชุมทางวิชาการระดับชาติ “ครุศาสตร์วิจัย” ครั้งที่ 2: 29-30 กรกฎาคม 2559. คณะครุศาสตร์ มหาวิทยาลัยราชภัฏลำปาง. 333-345.

- บทความวิชาการ

- ไม่มี -

- ผลงานลักษณะอื่น

- ไม่มี -

#### 1.4 ประสบการณ์การสอนระดับอุดมศึกษา 10 ปี

อาจารย์	มหาวิทยาลัยราชภัฏลำปาง	ปี พ.ศ. 2550 – 2558
ผู้ช่วยศาสตราจารย์	มหาวิทยาลัยราชภัฏลำปาง	ปี พ.ศ. 2558 – ปัจจุบัน

#### 1.5 ภาระงานสอน

ภาระงานสอนที่มีอยู่แล้ว

รายวิชาที่รับผิดชอบ ได้แก่

1. 1032701 นวัตกรรมและเทคโนโลยีสารสนเทศทางการศึกษา
2. 1023647 การออกแบบการเรียนการสอนคอมพิวเตอร์
3. 1023307 การออกแบบสิ่งแวดล้อมทางการเรียนรู้ตามแนวคอนสตรัคติวิสต์
4. 1044411 การวิจัยและพัฒนานวัตกรรมการจัดการเรียนรู้ด้านคอมพิวเตอร์
5. 1024648 การจัดการเรียนรู้วิชาคอมพิวเตอร์ 1

6. 1024649 การจัดการเรียนรู้วิชาคอมพิวเตอร์ 2

รวมภาระงานสอน 24 ชม/ปีการศึกษา

### ภาระงานสอนในหลักสูตรใหม่

รายวิชาที่รับผิดชอบ ได้แก่

#### วิชาบังคับ

1. 1045301 วิธีวิทยาการวิจัยทางการศึกษา 1

#### วิชาเลือก

2. 1035902 สัมมนานวัตกรรมและเทคโนโลยีการศึกษา

3. 1035102 การออกแบบสิ่งแวดล้อมทางการเรียนรู้ตามแนวคอนสตรัคติวิสต์

#### วิทยานิพนธ์

4. 1035904 วิทยานิพนธ์

## 2. นายปราโมทย์ พรหมจันทร์

### 2.1 ตำแหน่งทางวิชาการ

ผู้ช่วยศาสตราจารย์

### 2.2 ประวัติการศึกษา

ระดับ	ชื่อปริญญา (สาขาวิชา)	ชื่อสถาบัน	ปี พ.ศ. ที่จบ
ปริญญาเอก	ครุศาสตรดุษฎีบัณฑิต (เทคโนโลยีและสื่อสารการศึกษา)	จุฬาลงกรณ์มหาวิทยาลัย	2554
ปริญญาโท	ศึกษาศาสตรมหาบัณฑิต (การศึกษานอกระบบ)	มหาวิทยาลัยเชียงใหม่	2546
ปริญญาตรี	ครุศาสตรบัณฑิต (คอมพิวเตอร์ศึกษา)	มหาวิทยาลัยราชภัฏลำปาง	2548
	บริหารธุรกิจบัณฑิต (บริหารธุรกิจ)	มหาวิทยาลัยเชียงใหม่	2532

### 2.3 ผลงานวิชาการ

ผลงานแต่ง หรือ เรียบเรียงตำรา หรือหนังสือ

- ไม่มี -

#### ผลงานวิจัย

ปรัชญา จินาวงค์, ปราโมทย์ พรหมจันทร์ และกนิษฐกานต์ ปันแก้ว. (2559). การพัฒนา  
บทเรียนคอมพิวเตอร์บนเครือข่ายอินเทอร์เน็ตเพื่อการสร้างองค์ความรู้ด้วย  
ตนเองหน่วยการเรียนรู้ที่ 3 การทำงานกับโปรแกรม ProShow Gold  
ชั้นมัธยมศึกษาปีที่ 4. รายงานสืบเนื่องจากการประชุมวิชาการและการนำเสนอผลงาน  
ครุศาสตร์วิจัย ครั้งที่ 2. การประชุมทางวิชาการระดับชาติ “ครุศาสตร์วิจัย” ครั้งที่ 2:  
29-30 กรกฎาคม 2559: คณะครุศาสตร์ มหาวิทยาลัยราชภัฏลำปาง. 259-274.

ศุภพันธุ์ สุพรม, กนิษฐ์กานต์ ปันแก้ว และปราโมทย์ พรหมจันทร์. (2559). การพัฒนาสื่อ  
การเรียนการสอนผ่านเว็บ หน่วยการเรียนรู้ หลักการทำงานของคอมพิวเตอร์  
สำหรับนักเรียนชั้นมัธยมศึกษาปีที่ 1. รายงานสืบเนื่องจากการประชุมวิชาการและ  
การนำเสนอผลงานครุศาสตร์วิจัย ครั้งที่ 2. การประชุมทางวิชาการระดับชาติ  
“ครุศาสตร์วิจัย” ครั้งที่ 2: 29-30 กรกฎาคม 2559: คณะครุศาสตร์  
มหาวิทยาลัยราชภัฏลำปาง. 296-310.

ปราโมทย์ พรหมจันทร์. (2556). การพัฒนาความสามารถของครูด้านการออกแบบและสร้าง  
นวัตกรรมการศึกษาโดยใช้การวิจัยเป็นฐาน. วารสารครุศาสตร์ จุฬาลงกรณ์  
มหาวิทยาลัย, 41(3) : 98-114.

ปราโมทย์ พรหมจันทร์. (2557). ผลของการเรียนการสอนแบบโครงงานในการออกแบบ  
และพัฒนานวัตกรรมการศึกษาที่ส่งเสริมความคิดสร้างสรรค์ของนักศึกษาครู  
คณะครุศาสตร์ มหาวิทยาลัยราชภัฏลำปาง. วารสารวิชาการมนุษยศาสตร์และ  
สังคมศาสตร์ มหาวิทยาลัยราชภัฏอุตรดิตถ์ , 1(1) : 150-165.

- บทความวิชาการ

- ไม่มี -

- ผลงานลักษณะอื่น

- ไม่มี -

#### 2.4 ประสบการณ์การสอนระดับอุดมศึกษา 12 ปี

อาจารย์	มหาวิทยาลัยราชภัฏลำปาง	ปี พ.ศ.2548 – 2557
ผู้ช่วยศาสตราจารย์	มหาวิทยาลัยราชภัฏลำปาง	ปี พ.ศ.2557 – ปัจจุบัน

#### 2.5 ภาระงานสอน

ภาระงานสอนที่มีอยู่แล้ว

รายวิชาที่รับผิดชอบ ได้แก่

1. 1033707 คอมพิวเตอร์เพื่อการศึกษา
2. 4121304 อัลกอริทึมและการเขียนโปรแกรมเบื้องต้น
3. 4122206 ระบบฐานข้อมูล
4. 1032701 นวัตกรรมและเทคโนโลยีสารสนเทศทางการศึกษา
5. 1034705 ระบบสารสนเทศเพื่อการบริหารการศึกษา

รวมภาระงานสอน 24 ชม/ปีการศึกษา



## ภาระงานสอนในหลักสูตรใหม่

รายวิชาที่รับผิดชอบ ได้แก่

### วิชาบังคับ

1. 1035101 การออกแบบการเรียนการสอน

### วิชาเลือก

2. 1035504 เทคโนโลยีการศึกษายุควิศวะ
3. 1035203 การออกแบบและพัฒนาอีเลิร์นนิ่งเพื่อการเรียนการสอน
4. 1036202 การออกแบบและพัฒนาคอร์สแวร์เพื่อการเรียนการสอน

### วิทยานิพนธ์

5. 1035904 วิทยานิพนธ์

## 3. นายพิสิทธ์ ฌอน บัวนก

### 3.1 ตำแหน่งทางวิชาการ

ผู้ช่วยศาสตราจารย์

### 3.2 ประวัติการศึกษา

ระดับ	ชื่อปริญญา (สาขาวิชา)	ชื่อสถาบัน	ปี พ.ศ. ที่จบ
ปริญญาเอก	ปรัชญาดุษฎีบัณฑิต (เทคโนโลยีการศึกษา)	มหาวิทยาลัยขอนแก่น	2554
ปริญญาโท	นิเทศศาสตรมหาบัณฑิต (นิเทศศาสตร์โฆษณา)	มหาวิทยาลัยกรุงเทพ	2548
ปริญญาตรี	วิทยาศาสตร์บัณฑิต (ปฐพีวิทยา)	มหาวิทยาลัยเกษตรศาสตร์	2541

### 3.3 ผลงานวิชาการ

- ผลงานแต่ง หรือ เรียบเรียงตำรา หรือหนังสือ

- ไม่มี -

- ผลงานวิจัย

พิสิทธ์ ฌอน บัวนก.(2557). การพัฒนารูปแบบการผลิตสื่อมัลติมีเดียเพื่อแก้ปัญหา  
ภัยยาเสพติดในชุมชน บ้านเอื้อม ตำบลบ้านเอื้อม อำเภอเมือง จังหวัดลำปาง.  
วารสารวิจัยเพื่อการพัฒนาเชิงพื้นที่ สกว. 6 (3) : 61-78.

พิสิทธ์ ฌอน บัวนก.(2558). การพัฒนาสื่อศึกษาโดยกระบวนการมีส่วนร่วมของชุมชนเพื่อ  
การสร้างควมตระหนักสุขภาวะชุมชนสุขภาพดี กรณีศึกษาชุมชนบ้านแพะดอนตัน  
ตำบลชมพู จังหวัดลำปาง. วารสารครุศาสตร์. จุฬาลงกรณ์มหาวิทยาลัย. 43(1) : 63-79.

พิสิกส์ ฌอน บัวกนง.(2558). การพัฒนาสื่อมัลติมีเดียเพื่อส่งเสริมทักษะและความเข้าใจ  
ของอาสาสมัครในการดูแลสุขภาพ ผู้สูงอายุ ในเขตเทศบาลเมือง จังหวัดลำปาง.  
วารสารวิจัยเพื่อการพัฒนาเชิงพื้นที่ สกว. 7 (4) : 70-89.

พิสิกส์ ฌอน บัวกนง.(2560). การพัฒนาสื่อเทคโนโลยีการจัดการศึกษาเพื่อพัฒนาคุณภาพชีวิต  
ผู้สูงอายุจากการมีส่วนร่วมของชุมชน ในเขตชานเมือง เทศบาลเมือง จังหวัดลำปาง.  
วารสารการวิจัยเพื่อพัฒนาชุมชน (มนุษยศาสตร์และสังคมศาสตร์) มหาวิทยาลัยนเรศวร.  
10 (4) : 15-27.

Fisik Sean Buakanok. (2013). The effect of using a training course for  
community leaders applying the synectics technique multi-media  
production skill for community Strengthening, Humanities and  
social science review Journal. Vol 02 no. 04 (9-18)

Fisik Sean Buakanok and Pongwat Fongkanta (2014). An investigation into  
students' perception of multimedia production as part of project-based  
learning into drug problem solution. Proceeding of International Journal of  
Arts and Sciences. Vol 7 no.02 (347-360).

Fisik Sean Buakanok. (2016). A model for integrating learning technologies  
via multimedia development, Proceeding International Journal of  
Arts and Sciences. Vol 09 no.03 (97-106)

Fisik Sean Buakanok (2017). Digital Game-Based Learning: Keys of the engaging  
and educative for adult learners. Proceeding of International Journal of  
Arts and Sciences. Vol 10 no.02 (17-24). Harward Medical School. USA.

- บทความวิชาการ

- ไม่มี -

- ผลงานลักษณะอื่น

- ไม่มี -

### 3.4 ประสพการณ์การสอนระดับอุดมศึกษา 6 ปี

อาจารย์	มหาวิทยาลัยราชภัฏลำปาง	ปี พ.ศ. 2554 - 2558
ผู้ช่วยศาสตราจารย์	มหาวิทยาลัยราชภัฏลำปาง	ปี พ.ศ. 2558 - ปัจจุบัน

### 3.5 ภาระงานสอน

#### ภาระงานสอนที่มีอยู่แล้ว

รายวิชาที่รับผิดชอบ ได้แก่

1. 1031502 การผลิตสื่อระบบดิจิทัล
2. 1032771 นวัตกรรมและเทคโนโลยีสารสนเทศ
3. 1032506 การออกแบบและพัฒนาสื่อมัลติมีเดีย
4. 1034905 โครงการพิเศษด้านคอมพิวเตอร์เพื่อการศึกษา

รวมภาระงานสอน 24 ชม/ปีการศึกษา

#### ภาระงานสอนในหลักสูตรใหม่

รายวิชาที่รับผิดชอบ ได้แก่

##### วิชาบังคับ

1. 1035501 การสื่อสารและแพร่กระจายนวัตกรรมการศึกษา

##### วิชาเลือก

2. 1035901 การวิจัยทางนวัตกรรมและเทคโนโลยีการศึกษา
3. 1035201 การออกแบบและผลิตสื่อกราฟิกและภาพดิจิทัลทางการศึกษา
4. 1035202 การออกแบบและพัฒนาสื่อสิ่งพิมพ์อิเล็กทรอนิกส์เพื่อการศึกษา
5. 1036203 การออกแบบสภาพแวดล้อมเสมือนทางการเรียนรู้

##### วิทยานิพนธ์

6. 1035904 วิทยานิพนธ์

## 4. นางสาวกิตติยา ปลอดภัย

### 4.1 ตำแหน่งทางวิชาการ

อาจารย์

### 4.2 ประวัติการศึกษา

ระดับ	ชื่อปริญญา (สาขาวิชา)	ชื่อสถาบัน	ปี พ.ศ. ที่จบ
ปริญญาเอก	ปรัชญาดุษฎีบัณฑิต (เทคโนโลยีและสื่อสาร การศึกษา)	มหาวิทยาลัยเกษตรศาสตร์	2560
ปริญญาโท	ศึกษาศาสตรมหาบัณฑิต (เทคโนโลยีการศึกษา)	มหาวิทยาลัยเกษตรศาสตร์	2551
ปริญญาตรี	สารสนเทศศาสตรบัณฑิต (การจัดการสารสนเทศ)	มหาวิทยาลัยวลัยลักษณ์	2549

### 4.3 ผลงานวิชาการ

#### งานวิจัย

สุริฉาย เป็นเอก, กิตติยา ปลอดภัย และกนิษฐ์กานต์ ปันแก้ว. (2559). การพัฒนา  
บทเรียนคอมพิวเตอร์ช่วยสอน รายวิชาคอมพิวเตอร์ หน่วยการเรียนรู้ ตกแต่ง  
ภาพ(Photoscape) ชั้นประถมศึกษาปีที่ 4. รายงานสืบเนื่องจากการประชุม  
วิชาการและการนำเสนอผลงานครุศาสตร์วิจัย ครั้งที่ 2. การประชุมทางวิชาการ  
ระดับชาติ “ครุศาสตร์วิจัย” ครั้งที่ 2: 29-30 กรกฎาคม 2559: คณะครุศาสตร์  
มหาวิทยาลัยราชภัฏลำปาง. 318-332.

อดิศักดิ์ กำแพงแก้ว, กนิษฐ์กานต์ ปันแก้ว และกิตติยา ปลอดภัย. (2559). การพัฒนา  
ผลสัมฤทธิ์ทางการเรียน โดยใช้บทเรียนคอมพิวเตอร์ช่วยสอนแบบเกม สำหรับ  
นักเรียนชั้นมัธยมศึกษาปีที่ 2 โรงเรียนเทศบาล 4 (บ้านเชียงราย) อำเภอเมือง  
จังหวัดลำปาง. รายงานสืบเนื่องจากการประชุมวิชาการและการนำเสนอผลงาน  
ครุศาสตร์วิจัย ครั้งที่ 2. การประชุมทางวิชาการระดับชาติ “ครุศาสตร์วิจัย” ครั้งที่ 2:  
29-30 กรกฎาคม 2559. คณะครุศาสตร์ มหาวิทยาลัยราชภัฏลำปาง. 333-345.

Kittiya Plodkaew and Sasichai Tanamai. (2014). A Study on Problems in  
Professional Experiences of Preservice Teacher from Rajabhat  
University in Southern of Thailand. Proceeding of International Journal  
Economics Development and Research, Education and Management  
Innovation III. Vol 70 no.06 (28-32). Hong Kong.

- บทความวิชาการ

- ไม่มี

- บทความวิจัย

- ไม่มี

- ผลงานลักษณะอื่น

- ไม่มี

### 4.4 ประสบการณ์การสอนระดับอุดมศึกษา 5 ปี

อาจารย์ มหาวิทยาลัยราชภัฏสุราษฎร์ธานี ปี พ.ศ. 2552 – 2555

อาจารย์ มหาวิทยาลัยราชภัฏลำปาง ปี พ.ศ. 2558 – ปัจจุบัน

#### 4.5 ภาระงานสอน

##### ภาระงานสอนที่มีอยู่แล้ว

รายวิชาที่รับผิดชอบ ได้แก่

1. 1032701 นวัตกรรมและเทคโนโลยีสารสนเทศทางการศึกษา
2. 1033707 คอมพิวเตอร์เพื่อการเรียนการสอน
3. 1023647 การออกแบบการเรียนการสอนคอมพิวเตอร์
4. 1023307 การออกแบบสิ่งแวดล้อมทางการเรียนรู้ตามแนวคอนสแตคติวิสต์
5. 1034505 การผลิตสื่อการเรียนการสอน

รวมภาระงานสอน 24 ชม/ปีการศึกษา

##### ภาระงานสอนในหลักสูตรใหม่

รายวิชาที่รับผิดชอบ ได้แก่

###### วิชาบังคับ

1. 1035702 นวัตกรรมและเทคโนโลยีสารสนเทศเพื่อการศึกษา

###### วิชาเลือก

2. 1035301 คอมพิวเตอร์เพื่อการเรียนรู้

###### วิทยานิพนธ์

3. 1035904 วิทยานิพนธ์

ภาคผนวก ฉ  
ผลงานอาจารย์ผู้สอน

ชื่อ-สกุล	วุฒิการศึกษา	ประสบการณ์ การสอน	งานวิจัย
1. ผศ.ชุติกานต์ รักธรรม	ป.เอก	23	Chutigarn Raktham. (2011). "Factors Contributing or Hindering Sociocultural Adjustment of International Students and the Importance of Intercultural Training." <b>Journal of Liberal Arts, Prince of Songkha University</b> , 3(2): 56-71.
2. ผศ.มะยุรีย์ พิทยาเสนีย์	ป.โท	8	<p>มะยุรีย์ พิทยาเสนีย์. (2558). <b>การพัฒนาบทเรียนคอมพิวเตอร์ช่วยสอนด้วยโปรแกรม Adobe Flash Professional</b>. สาขาวิชาคอมพิวเตอร์ คณะครุศาสตร์ มหาวิทยาลัยราชภัฏลำปาง (ตำรา) กานต์ทิศา ทิพยศ มะยุรีย์ พิทยาเสนีย์ และ ประมินทร์ วงษ์คำสิงห์. (2559). <b>การพัฒนาบทเรียนคอมพิวเตอร์ช่วยสอน หน่วยการเรียนรู้ที่ 1 ข้อมูลรอบตัว สำหรับนักเรียนชั้นประถมศึกษาปีที่ 3</b>. รวบบทคัดย่อการประชุมวิชาการและการนำเสนอผลงานวิจัยระดับชาติ ครุศาสตร์วิจัย ครั้งที่ 2: 2559, หน้า 69. คณะครุศาสตร์ มหาวิทยาลัยราชภัฏลำปาง.</p> <p>ธนากร แสนคำมา, มะยุรีย์ พิทยาเสนีย์ และ ชนนกกาญจน์ สุวรรณเรือง. (2559). <b>การพัฒนาบทเรียนคอมพิวเตอร์ช่วยสอนบนเครือข่ายอินเทอร์เน็ต หน่วยการเรียนรู้ที่ 2 เครือข่ายคอมพิวเตอร์เบื้องต้น โดยใช้ทฤษฎีคอนสตรัคติวิสต์สำหรับนักเรียนชั้น</b></p>

ชื่อ-สกุล	วุฒิการศึกษา	ประสบการณ์ การสอน	งานวิจัย
			<p><b>มัธยมศึกษาปีที่ 2.</b> รวบรวมคัดย่อการประชุมวิชาการและการนำเสนอผลงานวิจัยระดับชาติ ครุศาสตร์วิจัย ครั้งที่ 2: 2559, หน้า 73. คณะครุศาสตร์ มหาวิทยาลัยราชภัฏลำปาง.</p>
3. ผศ.ดร.วิยดา เหล่มตระกูล	ป.เอก	12	<p>W Lemtrakul.(พ.ศ. 2555–2556).  <b>An Evaluation of The Supporting Multilingual Education for Ethnic Minority in Northern Thailand Programme</b>          โดยได้รับทุนสนับสนุนจาก Pestalozzi Children’s Foundation พ.ศ. 2555– 2556.          W Lemtrakul. (2013). <b>The Evaluation of “Supporting Multilingual Education for Ethnic Minority in Northern Thailand” Project : An application of Logi Model.</b> Innovations and Trends in Education” 25 – 28 มิถุนายน 2556          ปิยรัตน์ ท้าวตื้อ และ วิยดา เหล่มตระกูล. (2558). <b>การประเมินโครงการฝึกอบรมวิจัยในชั้นเรียนตามแนวคิดการประเมินที่ใช้ทฤษฎีเป็นฐาน.</b> วารสารการประชุมวิชาการนำเสนอผลงานวิจัยระดับบัณฑิตศึกษาแห่งชาติ ครั้งที่ 37 วันที่ 17 – 18 ธันวาคม 2558 มหาวิทยาลัยราชภัฏเชียงราย (EDU 2.3-6)</p>



ชื่อ-สกุล	วุฒิการศึกษา	ประสบการณ์ การสอน	งานวิจัย
4. ผศ.ดร.อัมเรศ เนตาสิตี	ป.เอก	6	<p>อัมเรศ เนตาสิตี (2556). การพัฒนา รูปแบบการเรียนการสอน ที่ส่งเสริมการมีภาวะผู้นำสำหรับ นักศึกษาระดับบัณฑิตศึกษา. วารสารศึกษาศาสตร์ มหาวิทยาลัย นเรศวร ปีที่ 15 ฉบับที่ 1 ม.ค.- มี.ค.56.</p> <p>Ammaret Netasit. (2013). <b>The Development of Resilience Quotient (RQ) Promotional Model to Apply for the Flooded Community by Using the Community Participation Activity, case study: District, Lampang Province.</b> Proceedings of The Asian Conference Psychology &amp; the Behavioral Sciences.</p> <p>Ammaret Netasit. (2014). <b>The Development of Resilience Quotient (Rq) Promotional Model to Apply for the Flooded Community by Using the Community Participation Activity, Case Study: District, Lampang Province.</b> The iafor European conference series 2014</p>
5.อาจารย์ ดร. เจือจันทร์ วงศ์พลกานันท์	ป.เอก	27	<p>Juajan Wongpolganant, et. al. <b>Developing English Communicative Skills of Grade Five Students from Primary Schools in Lampang</b></p>

ชื่อ-สกุล	วุฒิการศึกษา	ประสบการณ์การสอน	งานวิจัย
			<p>through Task-based Learning. EVI Journal, August 2014, vol.4, Issue 4, pp. 130-154.</p> <p>เจื้อจันท์ วงศ์พลกานันท์ (2557)  <b>การจัดการความรู้เพื่อพัฒนาศักยภาพของชุมชนในการจัดการท่องเที่ยวเชิงวัฒนธรรมอย่างยั่งยืน : ศึกษากรณีชุมชนวัดศิลปะพม่าในจังหวัดลำปาง.</b>  วารสารการประชุมวิชาการระดับชาติ “มศว.วิจัย”  หน้า 82 –72.</p>
<p>6. ผู้ช่วยศาสตราจารย์  ดร.ปรารธนา  โกวิทยางกูร</p>	<p>ป.เอก</p>	<p>9</p>	<p>ปรารธนา โกวิทยางกูร.(2558). <b>การพัฒนาทักษะการประเมินการเรียนรู้ในศตวรรษที่ 21 ของครูผู้สอนในระดับปฐมวัยในจ.ลำปาง (2558).</b>  วารสารวิชาการมหาวิทยาลัยฟาร์อีสเทอร์น ปีที่ 9 ฉบับที่ 2 – ฉบับที่ 4 สิงหาคม 2558 – ธันวาคม 2558</p> <p>อังคณา วงศ์เขียว และปรารธนา  โกวิทยางกูร. (2558). <b>การวิจัยเชิงปฏิบัติการในชั้นเรียนเพื่อพัฒนาการเขียนเชิงสร้างสรรค์ของนักเรียนชั้นมัธยมศึกษาปีที่ 1 โรงเรียนเวียงมอกวิทยา อำเภอลำปาง จังหวัดลำปาง.</b> วารสารการประชุมวิชาการนำเสนอผลงานวิจัยระดับบัณฑิตศึกษาแห่งชาติ ครั้งที่ 37 วันที่ 17 – 18 ธันวาคม 2558  มหาวิทยาลัยราชภัฏเชียงราย (EDU 2.3-3)</p>

ชื่อ-สกุล	วุฒิการศึกษา	ประสบการณ์การสอน	งานวิจัย
			<p>วุฒิชัย วงศ์เขียว และปรารณา โกวินทางกูร. (2558). การวิจัยเชิงปฏิบัติการในชั้นเรียนเพื่อพัฒนาทักษะการทดลองวิทยาศาสตร์ของนักเรียนชั้นประถมศึกษาปีที่ 5 โรงเรียนเสรีวิทยสำนักงานเขตพื้นที่การศึกษาประถมศึกษาแม่ฮ่องสอน เขต 1. วารสารการประชุมวิชาการนำเสนอผลงานวิจัยระดับบัณฑิตศึกษาแห่งชาติ ครั้งที่ 37. วันที่ 17 – 18 ธันวาคม 2558 มหาวิทยาลัยราชภัฏเชียงราย (EDU 2.3-4).</p> <p>ศิริพร ธรรมสิทธิ์ี และปรารณา โกวินทางกูร.(2558). การพัฒนาเครื่องมือประเมินทักษะและกระบวนการทางคณิตศาสตร์ ชั้นประถมศึกษาปีที่ 6. วารสารการประชุมวิชาการนำเสนอผลงานวิจัยระดับบัณฑิตศึกษาแห่งชาติ ครั้งที่ 37 วันที่ 17 – 18 ธันวาคม 2558 มหาวิทยาลัยราชภัฏเชียงราย (EDU 2.3-5).</p> <p>ปรารณา โกวินทางกูร.(2557). ผลการใช้เทคนิคการให้ข้อมูลย้อนกลับทันทีเพื่อพัฒนาผลสัมฤทธิ์ในวิชาสถิติเพื่อการวิเคราะห์ข้อมูลทางการศึกษา คณะครุศาสตร์ มหาวิทยาลัยราชภัฏลำปาง. การประชุมวิชาการระดับชาติ</p>



ชื่อ-สกุล	วุฒิการศึกษา	ประสบการณ์ การสอน	งานวิจัย
			ครั้งที่ 1 วันที่ 3 กรกฎาคม 2558 ณ มหาวิทยาลัยราชภัฏอุตรดิตถ์.
8. อาจารย์ศิริพรรณ กาจกำแหง	ป.โท	20	Siriphan Katkhamhaeng, et. al. (2015). <b>A Model for Developing English Teachers' Potentials in the 21<sup>st</sup> Century Learning Management through Integrative Network of Primary Schools in Muangpan District, Lampang Province.</b> Proceedings of the 2nd International Conference on Language, Literature, and Cultural Studies, Department of Western Languages (ICLLCS), Burapa University, pp. 98-107.
9. ผู้ช่วยศาสตราจารย์ สมชาย เมืองมูล	ป.โท	9	สมชาย เมืองมูล. (2557). การพัฒนาเพิ่ม สะสมผลงานออนไลน์โดยใช้ ทักษะการใช้งานเว็บไซต์ Social Media ในรายวิชาคอมพิวเตอร์ เพื่อการศึกษา สำหรับนักศึกษา ภาษาอังกฤษ ชั้นปีที่ 2 ภาคเรียน ที่ 1 ปีการศึกษา 2553. ใน: รายงานสืบเนื่องจากการประชุม วิชาการบูรณาการองค์ความรู้สู่ การพัฒนาการศึกษาและท้องถิ่น อย่างยั่งยืน. การประชุมทางวิชาการ ระดับชาติ “บูรณาการองค์ความรู้สู่ การพัฒนาการศึกษาและท้องถิ่น อย่างยั่งยืน” ครั้งที่ 1: 13-14 พฤศจิกายน 2557. ณ มหาวิทยาลัย ราชภัฏลำปาง. 796-810.

ชื่อ-สกุล	วุฒิการศึกษา	ประสบการณ์ การสอน	งานวิจัย
			สมชาย เมืองมูล, สุภาภรณ์ มาชัยวงศ์, เกษตร วงศ์อุปราช และเบญจมาศ พุทธิมา. (2556). <b>การจัดการความรู้เกี่ยวกับนวัตกรรมจัดการเรียนรู้ของ สถานศึกษาในจังหวัด ลำปาง.</b> ใน กำหนดการและบทคัดย่อการประชุม วิชาการงานวิจัยเพื่อพัฒนาเชิงพื้นที่ พะเยาวิจัย ครั้งที่ 2, 270-271. พะเยา : มหาวิทยาลัยพะเยา.
10.อาจารย์พงศัวัชร ฟองกันทา	ป.เอก	6	Fisik Sean Buakanok and Pongwat Fongkanta (2014). <b>An investigation into students' perception of multimedia production as part of project-based learning into drug problem solution.</b> Proceeding of International Journal of Arts and Sciences. Vol 7 no.02 (347-360).

ภาคผนวก ข  
การกำหนดหมวดหมู่วิชาของมหาวิทยาลัยราชภัฏลำปาง

## การกำหนดหมวดและหมู่วิชาของมหาวิทยาลัยราชภัฏลำปาง

มหาวิทยาลัยราชภัฏลำปางก่อตั้งขึ้นโดยพระราชบัญญัติมหาวิทยาลัยราชภัฏ พ.ศ. 2547 โดยเริ่มจากการเป็น “วิทยาลัยครูลำปาง” และ “สถาบันราชภัฏลำปาง” ตามลำดับ มีพันธกิจหลัก คือ การจัดการศึกษา โดยที่ผ่านมาก่อนเป็นมหาวิทยาลัยราชภัฏลำปาง หลักสูตรที่ใช้เปิดสอนเป็นหลักสูตรของสภาสถาบันราชภัฏ และปัจจุบันได้ปรับหลักสูตรที่เปิดสอนเป็นหลักสูตรของมหาวิทยาลัยราชภัฏลำปาง และมหาวิทยาลัยกำหนดหลักการสร้างรหัสวิชา ดังต่อไปนี้

### หลักการสร้างรหัสวิชา

การสร้างรหัสวิชามีหลักการดังต่อไปนี้

1. ระบบรหัสวิชายึดพื้นฐานของระบบรหัสเดิมที่ใช้ในหลักสูตรสภาสถาบันราชภัฏ พ.ศ. 2543

2. การจัดหมวดวิชา หมู่วิชา ยึดระบบการจัดหมวดหมู่วิชาของ ISCED (International Standard Classification Education) เป็นแนวทาง

3. การจัดหมวดวิชาและหมู่วิชา ยึดหลัก 3 ประการ คือ

1.1 ยึดสาระสำคัญ (Concept) ของคำอธิบายรายวิชา

1.2 ยึดฐานกำเนิดของรายวิชา

1.3 อาศัยผู้เชี่ยวชาญ

4. รหัสวิชาประกอบด้วยตัวเลข 7 ตัว

เลขตัวที่ 1-3 บ่งบอกถึงหมวดวิชาและหมู่วิชา

เลขตัวที่ 4 บ่งบอกถึงระดับความยากง่ายหรือชั้นปี

เลขตัวที่ 5 บ่งบอกถึงลักษณะเนื้อหาวิชา

เลขตัวที่ 6, 7 บ่งบอกถึงลำดับก่อนหลังของวิชา

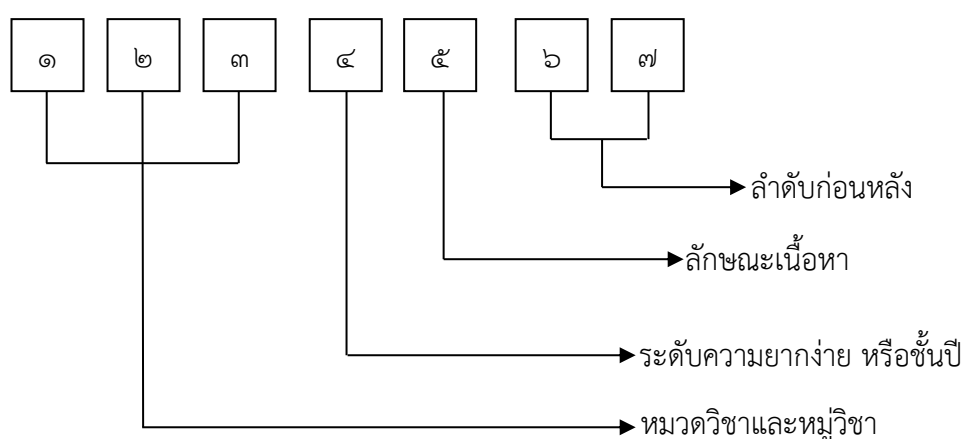



5. หมวดวิชาและหมู่วิชาของรหัสตัวเลข 3 ตัวแรก กำหนดดังนี้

100 - 149	หมวดวิชาและหมู่วิชาครุศาสตร์	มี	11	หมู่วิชา
150 - 199	หมวดวิชาและหมู่วิชามนุษยศาสตร์	มี	24	หมู่วิชา
200 - 249	หมวดวิชาและหมู่วิชาศิลปกรรมศาสตร์	มี	7	หมู่วิชา
250 - 299	หมวดวิชาและหมู่วิชาสังคมศาสตร์	มี	8	หมู่วิชา
300 - 349	หมวดวิชาและหมู่วิชานิติศาสตร์	มี	8	หมู่วิชา
350 - 399	หมวดวิชาและหมู่วิชาบริหารธุรกิจและการจัดการ	มี	15	หมู่วิชา
400 - 449	หมวดวิชาและหมู่วิชาวิทยาศาสตร์และเทคโนโลยี	มี	13	หมู่วิชา
450 - 499	หมวดวิชาและหมู่วิชาคหกรรมศาสตร์	มี	7	หมู่วิชา
500 - 549	หมวดวิชาและหมู่วิชาเกษตรศาสตร์	มี	16	หมู่วิชา
550 - 559	หมวดวิชาและหมู่วิชาเทคโนโลยีอุตสาหกรรม	มี	21	หมู่วิชา
900 - 949	หมวดวิชาและหมู่วิชาศึกษาทั่วไป	มี	2	หมู่วิชา

6. หมู่วิชาของหมวดวิชาต่าง ๆ กำหนดดังนี้

**หมวดวิชาครุศาสตร์ (100 – 149)**

100	หมู่วิชาที่ไม่สามารถจัดเข้าหมู่วิชาใดได้
101	หมู่วิชาหลักการศึกษา
102	หมู่วิชาหลักสูตรและการสอน
103	หมู่วิชาเทคโนโลยีและนวัตกรรมทางการศึกษา
104	หมู่วิชาการประเมินผลและวิจัยทางการศึกษา
105	หมู่วิชาจิตวิทยาและการแนะแนว
106	หมู่วิชาการบริหารการศึกษา
107	หมู่วิชาการศึกษาปฐมวัย

- 108 หนูวิชาการศึกษาพิเศษ
- 109 หนูวิชาภาษาอังกฤษ
- 110 หนูวิชาภาษาไทย

**หมวดวิชามนุษยศาสตร์ (150 – 199)**

- 150 หนูวิชาที่ไม่สามารถจัดเข้าหนูวิชาใดได้ในหมวดวิชามนุษยศาสตร์
- 151 หนูวิชาปรัชญา
- 152 หนูวิชาศาสนาและเทววิทยา
- 153 หนูวิชาภาษาศาสตร์
- 154 หนูวิชาภาษาไทย
- 155 หนูวิชาภาษาอังกฤษ
- 156 หนูวิชาภาษาญี่ปุ่น
- 157 หนูวิชาภาษาจีน
- 158 หนูวิชาภาษามาลเลย์
- 159 หนูวิชาภาษาฝรั่งเศส
- 160
- 161 หนูวิชาภาษาเยอรมัน
- 162 หนูวิชาภาษาอิตาลี
- 163 หนูวิชาบรรณารักษ์และสารนิเทศ
- 164 หนูวิชาประวัติศาสตร์
- 165 หนูวิชาภาษารัสเซีย
- 166 หนูวิชาภาษาเกาหลี
- 167 หนูวิชาภาษาลาว

- 168 หมู่วิชาภาษาเขมร  
169 หมู่วิชาภาษาพม่า  
170  
171 หมู่วิชาภาษาเวียดนาม  
172 หมู่วิชาภาษาสเปน  
173 หมู่วิชาภาษาอาหรับ

#### หมวดวิชาศิลปกรรมศาสตร์ (200 – 249)

- 200 หมู่วิชาที่ไม่สามารถจัดเข้าหมู่วิชาใดได้ในหมวดวิชาศิลปกรรมศาสตร์  
201 หมู่วิชาทฤษฎี หลักการ และความเข้าใจทางศิลปกรรม  
202 หมู่วิชาจิตรศิลป์  
203 หมู่วิชาประยุกต์ศิลป์ ออกแบบ 2 มิติ  
204 หมู่วิชาประยุกต์ศิลป์ ออกแบบ 3 มิติ  
205 หมู่วิชานาฏศิลป์และการแสดง  
206 หมู่วิชาดุริยางคศิลป์

#### หมวดวิชาสังคมศาสตร์ (250 – 299)

- 250 หมู่วิชาที่ไม่สามารถจัดเข้าหมู่วิชาใดได้ในหมวดวิชาสังคมศาสตร์  
251 หมู่วิชาจิตวิทยา  
252 หมู่วิชามนุษยวิทยา  
253 หมู่วิชาสังคมวิทยา  
254 หมู่วิชาภูมิศาสตร์  
255 หมู่วิชารัฐศาสตร์

- 256 ภูมิวนานิตศาสตร
- 257 ภูมิวนาศรขรฐศาสตร
- 258 ภูมิวนาการพัฒนาคูนชน
- 259 ภูมิวนารัฐประศาสนศาสตร

#### หมวดวนานิตศาสตร (300 – 349)

- 300 ภูมิวนาที่ไม่สามารถจัดเขาภูมิวนาไดไดในหมวดวนานิตศาสตร
- 301 ภูมิวนาการสื่อสาร
- 302 ภูมิวนาลิ่งพิมพ์
- 303 ภูมิวนาการประชาสัมพันธ์
- 304 ภูมิวนาวิทยุกระจายเสียงและวิทยุโทรทัศน์
- 305 ภูมิวนาการโฆษณา
- 306 ภูมิวนาการถ่ายภาพ
- 307 ภูมิวนาภาพยนตร์

#### หมวดวนาบริหารธุรกิจและการจัดการ (350 – 399)

- 350 ภูมิวนาที่ไม่สามารถจัดเขาภูมิวนาไดไดในหมวดวนาบริหารธุรกิจและการจัดการ
- 351 ภูมิวนาเลขานุการ
- 352 ภูมิวนาการบัญชี
- 353 ภูมิวนาการเงินและการธนาคาร
- 354 ภูมิวนาการตลาด
- 355 ภูมิวนาการสหกรณ์
- 356 ภูมิวนาการบริหารธุรกิจ

- 357 หมู่วิชาธุรกิจบริการ
- 358 หมู่วิชาประกันภัยและวินาศภัย
- 359 หมู่วิชาเศรษฐศาสตร์ธุรกิจ
- 360
- 361 หมู่วิชาคอมพิวเตอร์ธุรกิจ
- 362 หมู่วิชาการจัดการธุรกิจระหว่างประเทศ
- 363 หมู่วิชาการจัดการธุรกิจอิเล็กทรอนิกส์
- 364 หมู่วิชาการจัดการธุรกิจค้าปลีก

#### หมวดวิชาวิทยาศาสตร์และเทคโนโลยี (400 – 449)

- 400 หมู่วิชาที่ไม่สามารถจัดเข้าหมู่วิชาใดได้ในหมวดวิชาวิทยาศาสตร์และเทคโนโลยี
- 401 หมู่วิชาฟิสิกส์
- 402 หมู่วิชาเคมี
- 403 หมู่วิชาชีววิทยา
- 404 หมู่วิชาดาราศาสตร์
- 405 หมู่วิชาวิทยาศาสตร์เกี่ยวกับโลก
- 406 หมู่วิชาวิทยาศาสตร์สิ่งแวดล้อม
- 407 หมู่วิชาวิทยาศาสตร์สุขภาพ
- 408 หมู่วิชาวิทยาศาสตร์การกีฬา
- 409 หมู่วิชาคณิตศาสตร์
- 410
- 411 หมู่วิชาสถิติประยุกต์
- 412 หมู่วิชาคอมพิวเตอร์

### หมวดวิชาคหกรรมศาสตร์ (450 – 499)

- 450 หมู่วิชาที่ไม่สามารถจัดเข้าหมู่วิชาใดได้ในหมวดวิชาคหกรรมศาสตร์
- 451 หมู่วิชาอาหารและโภชนาการ
- 452 หมู่วิชาผ้าและเครื่องแต่งกาย
- 453 หมู่วิชาบ้านและการบริหารงานบ้าน
- 454 หมู่วิชาพัฒนาการครอบครัวและเด็ก
- 455 หมู่วิชาศิลปประดิษฐ์
- 456 หมู่วิชาสิ่งทอ

### หมวดวิชาเกษตรศาสตร์ (500 – 549)

- 500 หมู่วิชาที่ไม่สามารถจัดเข้าหมู่วิชาใดได้ในหมวดวิชาเกษตรศาสตร์
- 501 หมู่วิชาปฐพีวิทยา
- 502 หมู่วิชาพืชไร่
- 503 หมู่วิชาพืชสวน
- 504 หมู่วิชาสัตวบาล
- 505 หมู่วิชาสัตวรักษ์
- 506 หมู่วิชาการประมง
- 507 หมู่วิชาอุตสาหกรรมเกษตร
- 508 หมู่วิชากีฏวิทยา โรคพืช และ วัชพืช
- 509 หมู่วิชาวนศาสตร์
- 510
- 511 หมู่วิชาการชลประทาน
- 512 หมู่วิชาเกษตรกลวิธาน

- 513  หมูวิชาสงเสริมการเกษตร
- 514  หมูวิชาสื่อสารการเกษตร
- 515  หมูวิชาเกษตรศึกษา

**หมวดวิชาเทคโนโลยีอุตสาหกรรม (550 – 599)**

- 550  หมูวิชาที่ไม่สามารถจัดเข้าหมูวิชาใดได้ในหมวดวิชาเทคโนโลยีอุตสาหกรรม
- 551  หมูวิชาอุตสาหกรรม
- 552  หมูวิชาเซรามิกส์
- 553  หมูวิชาศิลปหัตถกรรม
- 554  หมูวิชาออกแบบผลิตภัณฑ์อุตสาหกรรม
- 555  หมูวิชาออกแบบ - เขียนแบบสถาปัตยกรรม
- 556  หมูวิชาก่อสร้าง - โยธา
- 557  หมูวิชาไฟฟ้ากำลัง
- 558  หมูวิชาอิเล็กทรอนิกส์
- 559  หมูวิชาเครื่องกล
- 560
- 561  หมูวิชาเทคนิคการผลิต
- 562  หมูวิชาเทคโนโลยีการพิมพ์
- 563  หมูวิชาสถาปัตยกรรมภายใน
- 564  หมูวิชาเทคโนโลยีฟิสิกส์ประยุกต์ในอุตสาหกรรม
- 565  หมูวิชาเทคโนโลยีคอมพิวเตอร์อุตสาหกรรม
- 566  หมูวิชาเทคโนโลยี

- 567  หมูวิชาวิศวกรรมซอฟต์แวร์
- 568  หมูวิชาเทคโนโลยีพลังงาน
- 569  หมูวิชามาตรวิทยาและระบบคุณภาพ
- 570  หมูวิชาอุตสาหกรรมศิลป์

**หมวดวิชาศึกษาทั่วไป (900 – 949)**

- 900  หมูวิชาที่ไม่สามารถจัดเข้าหมูวิชาใดได้ในหมวดวิชาศึกษาทั่วไป
- 901  หมูวิชาศึกษาทั่วไป

7. ลักษณะเนื้อหาของหมูวิชาต่าง ๆ กำหนดในตัวเลขตัวที่ 5 ดังนี้

**7.1 หมวดวิชาและหมูวิชาครุศาสตร์ มี 11 หมูวิชา ดังนี้**

**7.1.1 หมูวิชาที่ไม่สามารถจัดเข้าหมูวิชาใดได้ในหมวดวิชาครุศาสตร์ (100)**

หมูวิชาที่ไม่สามารถจัดเข้าหมูวิชาใดได้ในหมวดวิชาครุศาสตร์ ได้จัดลักษณะ  
เนื้อหาของวิชา ดังนี้

- |    |   |           |
|----|---|-----------|
| 1. |   | (100-1--) |
| 2. |   | (100-2--) |
| 3. |   | (100-3--) |
| 4. |   | (100-4--) |
| 5. |   | (100-5--) |
| 6. |   | (100-6--) |
| 7. |   | (100-7--) |
| 8. | การฝึกประสบการณ์วิชาชีพครู              | (100-8--) |
| 9. | โครงการพิเศษ ปัญหาพิเศษ วิทยานิพนธ์     | (100-9--) |
|    | โครงการศึกษาเอกเทศ การสัมมนาและการวิจัย |           |



### 7.1.2 หมู่วิชาหลักการศึกษ (101)

หมู่วิชาหลักการศึกษ ได้จัดลักษณะเนื้อหาวิชา ดังนี้

1. หลักการศึกษ (101-1--)
  2. การศึกษากับสังคม (101-2--)
  3. ทฤษฎีและหลักการเกี่ยวกับการศึกษานอกระบบ (101-3--)
  4. (101-4--)
  5. (101-5--)
  6. (101-6--)
  7. (101-7--)
  8. (101-8--)
  9. โครงการพิเศษ ปัญหาพิเศษ วิทยานิพนธ์ (101-9--)
- โครงการศึกษาเอกเทศ การสัมมนาและการวิจัย

### 7.1.3 หมู่วิชาหลักสูตรและการสอน (102)

หมู่วิชาหลักสูตรและการสอน ได้จัดลักษณะเนื้อหาวิชา ดังนี้

1. ทฤษฎีและหลักการเกี่ยวกับหลักสูตร (102-1--)
  2. ทฤษฎีและหลักการเกี่ยวกับการสอน (102-2--)
  3. ทฤษฎีและหลักการเกี่ยวกับการนิเทศ (102-3--)
  4. การวิจัยและนวัตกรรมด้านหลักสูตรและการสอน (102-4--)
  5. ทฤษฎีและหลักการเกี่ยวกับการประเมินหลักสูตร (102-5--)
  6. ยุทธศาสตร์การสอนวิชาเฉพาะ (102-6--)
  7. (102-7--)
  8. ฝึกประสบการณ์วิชาชีพครู (102-8--)
  9. โครงการพิเศษ ปัญหาพิเศษ วิทยานิพนธ์ (102-9--)
- โครงการศึกษาเอกเทศ การสัมมนาและการวิจัย

#### 7.1.4 หมู่วิชาเทคโนโลยีและนวัตกรรมทางการศึกษา (103)

ออกเป็น ดังนี้

หมู่วิชาเทคโนโลยีและนวัตกรรมทางการศึกษา ได้จัดลักษณะเนื้อหาวิชา

1. หลักทฤษฎีทั่วไป (103-1--)
  2. เทคโนโลยีและนวัตกรรม (103-2--)
  3. คอมพิวเตอร์เพื่อการศึกษา (103-3--)
  4. การจัดการเรียนรู้ทางเทคโนโลยีการศึกษา (103-4--)
  5. สารสนเทศและสื่อสารการศึกษา (103-5--)
  6. (103-6--)
  7. (103-7--)
  8. ฝึกประสบการณ์วิชาชีพครู (103-8--)
  9. โครงการพิเศษ ปัญหาพิเศษ วิทยานิพนธ์ (103-9--)
- โครงการศึกษาเอกเทศ การสัมมนาและการวิจัย

#### 7.1.5 หมู่วิชาการประเมินผลและวิจัยทางการศึกษา (104)

ออกเป็น ดังนี้

หมู่วิชาการประเมินผลและวิจัยทางการศึกษา ได้จัดลักษณะเนื้อหาวิชา

1. วัดผล (104-1--)
2. ประเมิน (104-2--)
3. วิจัย (104-3--)
4. สถิติ (104-4--)
5. (104-5--)
6. (104-6--)
7. (104-7--)

- |    |  |           |
|----|--|-----------|
| 8. | ฝึกประสบการณ์วิชาชีพครู  | (104-8--) |
| 9. | โครงการพิเศษ ปัญหาพิเศษ วิทยานิพนธ์ โครงการ<br>ศึกษาเอกเทศ การสัมมนา และการวิจัย | (104-9--) |

#### 7.1.6 หมู่วิชาจิตวิทยาและการแนะแนว (105)

หมู่วิชาจิตวิทยาและการแนะแนว ได้จัดลักษณะเนื้อหา ดังนี้

- |    |   |           |
|----|---|-----------|
| 1. | จิตวิทยาพื้นฐาน   | (105-1--) |
| 2. | จิตวิทยาพัฒนาการ  | (105-2--) |
| 3. | จิตวิทยาการศึกษา  | (105-3--) |
| 4. | จิตวิทยาการแนะแนวและการปรึกษา   | (105-4--) |
| 5. | จิตวิทยาประยุกต์  | (105-5--) |
| 6. |   | (105-6--) |
| 7. |   | (105-7--) |
| 8. | การฝึกประสบการณ์วิชาชีพครู  | (105-8--) |
| 9. | โครงการพิเศษ ปัญหาพิเศษ วิทยานิพนธ์<br>โครงการเอกเทศ การสัมมนาและการวิจัย | (105-9--) |

#### 7.1.7 หมู่วิชาการบริหารการศึกษา (106)

หมู่วิชาการบริหารการศึกษา ได้จัดลักษณะเนื้อหาวิชาออกเป็น ดังนี้

- |    |                       |           |
|----|-----------------------|-----------|
| 1. | ทฤษฎี-หลักการบริหาร   | (106-1--) |
| 2. | ยุทธศาสตร์การบริหาร   | (106-2--) |
| 3. | การนิเทศ              | (106-3--) |
| 4. | การบริหารงานด้านต่างๆ | (106-4--) |
| 5. | การบริหารสถาบันต่าง ๆ | (106-5--) |

- |    |  |           |
|----|--|-----------|
| 6. |  | (106-6--) |
| 7. |  | (106-7--) |
| 8. | การฝึกประสบการณ์วิชาชีพครู               | (106-8--) |
| 9. | โครงการพิเศษ ปัญหาพิเศษ วิทยานิพนธ์      | (106-9--) |
|    | โครงการศึกษาเอกเทศ การสัมมนา และการวิจัย |           |

#### 7.1.8 หมู่วิชาการศึกษาปฐมวัย (107)

หมู่วิชาการศึกษาปฐมวัย ได้จัดลักษณะเนื้อหาวิชาออกเป็น ดังนี้

- |    |  |           |
|----|--|-----------|
| 1. | พื้นฐานการศึกษาปฐมวัย                          | (107-1--) |
| 2. | หลักสูตรแบบเรียน คู่มือกิจกรรม โปรแกรมการศึกษา | (107-2--) |
| 3. | วิธีสอน กระบวนการเตรียมความพร้อม               | (107-3--) |
| 4. | สื่อและนวัตกรรม                                | (107-4--) |
| 5. | การแนะแนวและการบริการชุมชน                     | (107-5--) |
| 6. | การประเมินผล การสร้างแบบทดสอบ                  | (107-6--) |
| 7. | การบริหาร                                      | (107-7--) |
| 8. | ฝึกประสบการณ์วิชาชีพครู                        | (107-8--) |
| 9. | โครงการพิเศษ ปัญหาพิเศษ วิทยานิพนธ์            | (107-9--) |
|    | โครงการศึกษาเอกเทศ การสัมมนา และการวิจัย       |           |

#### 7.1.9 หมู่วิชาการศึกษาพิเศษ (108)

หมู่วิชาการศึกษาพิเศษ ได้จัดลักษณะเนื้อหาวิชาออกเป็น ดังนี้

- |    |  |           |
|----|--|-----------|
| 1. | องค์ความรู้พื้นฐานทางการศึกษาพิเศษ           | (108-1--) |
| 2. | หลักสูตรและการจัดการเรียนรู้ทางการศึกษาพิเศษ | (108-2--) |

3. นวัตกรรมและสิ่งอำนวยความสะดวกทางการศึกษา พิเศษ (108-3--)
4. การบริหารจัดการ การศึกษาพิเศษ (108-4--)
5. การวัดประเมินผลทางการศึกษาพิเศษ (108-5--)
6. การให้คำปรึกษาและการฟื้นฟูบำบัด (108-6--)
7. (108-7--)
8. การฝึกประสบการณ์วิชาชีพครู (108-8--)
9. โครงการพิเศษ ปัญหาพิเศษ วิทยานิพนธ์  
โครงการเอกเทศ การสัมมนาและการวิจัย (108-9--)

#### 7.1.10 หมู่วิชาภาษาอังกฤษ (109)

หมู่วิชาภาษาอังกฤษ ได้จัดลักษณะเนื้อหาวิชา ดังนี้

1. หลักภาษา (109-1--)
2. ทักษะการฟังและการพูด (109-2--)
3. ทักษะการอ่านและการเขียน (109-3--)
4. ภาษาศาสตร์ (109-4--)
5. การสอนวิชาเอก (109-5--)
6. (109-6--)
7. ภาษาอังกฤษสำหรับวิชาชีพ (109-7--)
8. การฝึกประสบการณ์วิชาชีพครู (109-8--)
9. โครงการพิเศษ ปัญหาพิเศษ วิทยานิพนธ์  
โครงการเอกเทศ การสัมมนาและการวิจัย (109-9--)

### 7.1.11 หมู่วิชาภาษาไทย (110)

หมู่วิชาภาษาไทย ได้จัดลักษณะเนื้อหาวิชาออกเป็น ดังนี้

1. ทักษะภาษา (110 -1--)
2. ภาษาและวัฒนธรรม (110 -2--)
3. หลักการใช้ภาษา (110 -3--)
4. วรรณคดีและวรรณกรรมวิจารณ์ (110 -4--)
5. แบบเรียนและการสอนภาษาไทย (110 -5--)
6. การประยุกต์ใช้ (110 -6--)
7. (110 -7--)
8. ฝึกประสบการณ์วิชาชีพรู (110 -8--)
9. โครงการพิเศษ ปัญหาพิเศษ วิทยานิพนธ์ โครงการ  
ศึกษาเอกเทศ การสัมมนา และการวิจัย (110 -9--)

ภาคผนวก ซ  
คำอธิบายรายวิชา

## 1. หมวดวิชาเฉพาะ

### 1.1 วิชาบังคับ

รหัสวิชา	ชื่อและคำอธิบายรายวิชา	น(ท-ป-อ)
1035101	<b>การออกแบบการเรียนการสอน</b> <b>Instructional Design</b> วิวัฒนาการการออกแบบการเรียนการสอน หลักการออกแบบและพัฒนาการเรียนการสอน ทฤษฎีจิตวิทยา และหลักการทางเทคโนโลยีการศึกษา หลักการเหตุผลในการดำเนินงานออกแบบและพัฒนาการเรียนการสอน Evaluation and the principles of instructional design, instructional development, theories of Psychology and principles of educational technology	3 (3-0-9)
1035501	<b>การสื่อสารและแพร่กระจายนวัตกรรมการศึกษา</b> <b>Communications and Diffusion of Educational Innovations</b> ทฤษฎีการสื่อสารและหลักการสื่อสารในบริบทที่หลากหลาย บทบาทของการสื่อสารนวัตกรรมการศึกษา ทฤษฎีและหลักการแพร่กระจาย หลักการการยอมรับนวัตกรรม บทบาทของนักเทคโนโลยีการศึกษาในฐานะตัวกลางการแพร่กระจาย กลวิธีในการแพร่กระจายนวัตกรรม การวิเคราะห์ปัญหาและการออกแบบระบบเพื่อการแพร่กระจายนวัตกรรมการศึกษา Theories and principles of communication in various contexts, roles of communication in educational innovations, the theories and diffusion: adoption process, roles of educational technologists as diffuse agents and strategies for diffusion, problem analysis and designing system to diffuse educational innovations.	3 (2-2-7)
1035702	<b>นวัตกรรมและเทคโนโลยีสารสนเทศเพื่อการศึกษา</b> <b>Innovation and Information Technology for Education</b> ขอบข่ายเทคโนโลยีการศึกษาและการสื่อสาร หลักการประยุกต์และบูรณาการนวัตกรรมรูปแบบต่างๆ ทั้งสื่อบุคคล สื่ออิเล็กทรอนิกส์ ระบบเครือข่าย และเทคโนโลยีในกระแสโลกาภิวัตน์ เพื่อพัฒนาการเรียนการสอนในสภาพแวดล้อมจริงและเสมือน แนวโน้มเทคโนโลยีการศึกษาและการสื่อสารในอนาคต	3 (2-2-7)



Theoretical framework of educational technology and communication, Application and integration of innovations: personal media, electronic media, network and globalization of technology to improve instruction in real situation or simulation, Trends of educational technology and communications

1045301 วิธีวิทยาการวิจัยทางการศึกษา 1

3 (2-2-7)

### Educational Research Methodology 1

พัฒนาการของการแสวงหาความรู้ ความหมายของการวิจัย กระบวนทัศน์ของการวิจัยทางสังคมศาสตร์ มโนทัศน์พื้นฐานของการวิจัย ประเมินของการวิจัย จรรยาบรรณนักวิจัย การกำหนดปัญหาการวิจัย การออกแบบการวิจัย การรวบรวมข้อมูล การประมวลผลข้อมูล การวิเคราะห์ข้อมูล สถิติเพื่อการวิเคราะห์ข้อมูล การเขียนโครงร่างการวิจัย การเขียนรายงาน การวิจัย การประเมินงานวิจัย การประยุกต์การวิจัยเพื่อพัฒนาการศึกษา

Development of knowledge searching; Definition of research; Paradigms in social sciences research; Basic concepts of research; Types of research; Setting up the research questions; Research design; Data collection; Data processing; Data analysis, Statistics for data analysis; Research proposal writing; Research reporting; Research assessment; Application of research for educational development; Researcher's ethics.

#### 1.2 วิชาเลือก

รหัสวิชา

ชื่อและคำอธิบายรายวิชา

น(ท-ป-อ)

#### 1.2 กลุ่มวิชาเทคโนโลยีและสื่อสารการศึกษา

1035102 การออกแบบสิ่งแวดล้อมทางการเรียนรู้ตามแนวคอนสตรัคติวิสต์ 3(3-0-9)

### Design of Constructivist Learning Environment

หลักการของทฤษฎีการเรียนรู้ตามแนวคอนสตรัคติวิสต์ รูปแบบการจัดกิจกรรมการเรียนรู้ การวิเคราะห์เนื้อหา บทบาทผู้เรียน บทบาทผู้สอน การออกแบบสิ่งแวดล้อมทางการเรียนรู้ตามแนวคอนสตรัคติวิสต์ และการประเมินผล

Principles of Constructivist Learning Theory, Features of Learning Activities. Content analysis. The roles of learners and teachers, Designs of Learning environment based on Constructivist and Evaluation.

**1035201 การออกแบบและผลิตสื่อกราฟิกและภาพดิจิทัลทางการศึกษา 3 (2-2-7)**  
**Design and production of Graphic and digital media for Education**

ความสำคัญ และลักษณะภาพกราฟิกและภาพดิจิทัลทางการเรียนการสอน การออกแบบ และการจัดองค์ประกอบทางศิลป์ การใช้กล้องดิจิทัล การฝึกทักษะการใช้ส่วน เครื่องมือ การประยุกต์โปรแกรมคอมพิวเตอร์ผลิตงานกราฟิก การสร้างภาพดิจิทัล การผสม ภาพเพื่อสร้างงานกราฟิก การประเมินการออกแบบและผลิตสื่อกราฟิกและภาพดิจิทัลทาง การศึกษา

Importance and characteristic of graphic and digital in instruction. Design and art composition. Using digital camera. Skill practice in hardware utilization, Application of computer program for graphic production. Digital picture construction and mixing for graphic production. Evaluation of Design and production of Graphic and digital media for Education.

**1035202 การออกแบบและพัฒนาสื่อสิ่งพิมพ์อิเล็กทรอนิกส์เพื่อการศึกษา 3(2-2-7)**  
**Design and Development of electronic publication for Education**

หลักการออกแบบและพัฒนาสื่อสิ่งพิมพ์อิเล็กทรอนิกส์ ลักษณะ รูปแบบ บทบาทของสื่อสิ่งพิมพ์อิเล็กทรอนิกส์ที่เกี่ยวข้องกับการศึกษา เทคนิคการพัฒนาสื่อสิ่งพิมพ์ สื่อ หนังสืออิเล็กทรอนิกส์ ตลอดจนแนวโน้มของสื่อสิ่งพิมพ์อิเล็กทรอนิกส์เพื่อการศึกษา การประเมินการออกแบบและพัฒนาสื่อสิ่งพิมพ์อิเล็กทรอนิกส์เพื่อการศึกษา

Principles of design and development of electronic publication. Character and roles of electric publication for Education, Techniques of electronic publication development, Development techniques of electronic publication, Electronic books, Trend of electronic publication for education, Evaluation of design and development of electronic publication for education.

**1035203 การออกแบบและพัฒนาอีเลิร์นนิงเพื่อการเรียนการสอน 3 (2-2-7)**  
**E-learning Design and Development for Instruction**

หลักการและทฤษฎีการออกแบบอีเลิร์นนิงเพื่อการเรียนการสอน การประยุกต์ ใช้เทคโนโลยีคอมพิวเตอร์เพื่อผสมผสานเข้ากับวิธีการสอนแบบต่างๆ เพื่อสนับสนุนการเรียน การสอนการควบคุมและการจัดการเรียนด้วยระบบการจัดการเรียนรู้ แนวทางการประเมิน อีเลิร์นนิงเพื่อการเรียนการสอน

Principles and theories of E- learning design for instruction, integration of computer technology to instructional methods for supporting learning, controlling and managing E-learning by learning management system.

**1035301 คอมพิวเตอร์เพื่อการเรียนรู้ 3 (2-2-7)**

**Computer for learning**

หลักการทํางานคอมพิวเตอร์ ฮาร์ดแวร์ ซอฟต์แวร์ กระบวนการใช้คอมพิวเตอร์มาใช้ในการเรียนรู้ การประยุกต์ใช้คอมพิวเตอร์ เพื่อการบริหารและบริการการเรียนรู้ การควบคุม การดูแล บำรุงรักษาและการใช้ประโยชน์ได้อย่างคุ้มค่า จรรยาบรรณจริยธรรมการใช้งานคอมพิวเตอร์

Principles of computer operation, hardware, software, Process of using computer for learning, Computer application for learning management and service, Controlling and maintaining, Worthwhile using, Ethics of computer using.

**1035502 การออกแบบสารเพื่อการเรียนการสอน 3 (2-2-7)**

**Instructional Message Design**

การวิเคราะห์และสังเคราะห์หลักการและทฤษฎีด้านการออกแบบและพัฒนาการเรียนการสอน การสื่อสาร จิตวิทยา รวมทั้งงานวิจัยที่เกี่ยวข้องเพื่อใช้ออกแบบสารสำหรับบทเรียน สื่อการเรียนการสอน เพื่อการเรียนรู้ที่หลากหลายในยุคสังคมสารสนเทศ เน้นการประยุกต์ใช้หลักการ ทฤษฎี และผลงานวิจัยในการออกแบบ พัฒนา และประเมินต้นแบบชิ้นงาน

Analysis and synthesis of principles and theories of instructional design and development, communication, psychology and related research for designing messages for lessons, instructional media, instructional strategies for a variety of learning in information society, Research findings in designing and developing prototypes.

**1035901 การวิจัยทางนวัตกรรมและเทคโนโลยีการศึกษา 3 (2-2-7)**

**Research on Innovation and Educational Technology**

ความหมายและระเบียบวิธีของการวิจัย ประเภทของการวิจัย การวิจัยในชั้นเรียน กระบวนการและการออกแบบการวิจัยทางเทคโนโลยีการศึกษา สถิติพื้นฐานและสถิติอ้างอิงเพื่อการวิเคราะห์ข้อมูล การเขียนรายงานการวิจัยทางเทคโนโลยีการศึกษา การสังเคราะห์และการนำผลวิจัยทางเทคโนโลยีการศึกษา ไปใช้เพื่อพัฒนาคุณภาพการจัดการศึกษา

Definition and methods of research. Types of research, Classroom Research. Process and research design in educational technology. Statistics and statistical data analysis. Writing research reports on educational technology. Synthesis and application of research in educational technology to improve the quality of education.

**1035902**      **สัมมนานวัตกรรมและเทคโนโลยีการศึกษา**      **3 (1-4-5)**  
**Seminar on Innovation and Educational Technology**  
อภิปรายประเด็นปัญหา งานวิจัยทางเทคโนโลยีการศึกษาและนวัตกรรมและดำเนินการแก้ไขอย่างมีคุณธรรม จริยธรรมและจรรยาบรรณ การพัฒนากรอบแนวคิดการวิจัย การออกแบบและพัฒนาโครงการงานวิจัย  
Discussion Issues and problems in educational technology and innovation, solving problems with morality and ethics. Research framework development; a research proposal design and development.

**1036201**      **สื่อสมัยใหม่เพื่อการเรียนรู้**      **3 (2-2-7)**  
**Modern Media for Learning**  
เทคนิค วิธีการและแนวทางปฏิบัติในการนำสื่อสมัยใหม่ประเภทต่างๆ มาประยุกต์ใช้ในการศึกษา เช่น สื่อมัลติมีเดีย สื่อดิจิทัล สื่อสังคมออนไลน์ การจัดนิทรรศการ การฝึกอบรม ข้อดี ข้อเสีย คุณธรรมและจริยธรรมการใช้สื่อตามยุคสมัย  
Techniques, methods and resolution for applying modern media in education: multimedia, digital media, social media, exhibition and training, Pros and Cons, Ethics of using media by age

**1036202**      **การออกแบบและพัฒนาคอร์สแวร์เพื่อการเรียนการสอน**      **3 (2-2-7)**  
**Courseware Design and Development for Instruction**  
หลักการและทฤษฎีการออกแบบคอร์สแวร์เพื่อการเรียนการสอน หลักการทางด้านจิตวิทยา ขั้นตอนการออกแบบบทเรียน รูปแบบการเรียนการสอนที่เป็นออฟไลน์และออนไลน์การประยุกต์ใช้เทคโนโลยีคอมพิวเตอร์เพื่อผสมผสานเข้ากับวิธีการสอนแบบต่างๆ การใช้ซอฟต์แวร์เพื่อสร้างและออกแบบบทเรียนในลักษณะที่เป็นแบบสื่อเดียว สื่อประสม สื่ออิเล็กทรอนิกส์ เพื่อสนับสนุนการเรียนการสอนการควบคุมและการจัดการเรียนด้วยระบบการจัดการเรียนรู้ การประเมินคอร์สแวร์การเรียนรู้  
Principles and theories of courseware design for instruction, psychology principles, steps of lesson design, offline and online instructional model, integration of computer technology to instructional methods, Using

software to design lessons, as a single media, multimedia, and electronic media for supporting learning, controlling, and managing courseware by learning system management, Evaluation of courseware leaning

**1036203      การออกแบบสภาพแวดล้อมเสมือนทางการเรียนรู้      3 (2-2-7)**  
**Design of Virtual Learning Environment**  
 การออกแบบและพัฒนา การประเมินสื่อสามมิติ โลกเสมือนจริง ระบบบริหารจัดการสภาพแวดล้อมเสมือนเพื่อการเรียนรู้ วิธีการ กระบวนการ และกลยุทธ์ ในการจัดการสิ่งแวดล้อมเสมือนเพื่อการเรียนรู้  
 Design and development 3 Dimension media, a virtual world; a Virtual Learning Environment (VLE) management system; method, process, and strategy in managing virtual environment for learning.

**1036504      เทคโนโลยีการศึกษา ubiquitous      3 (2-2-7)**  
**Ubiquitous technology in Education**  
 การออกแบบและพัฒนาระบบการเรียนรู้ผ่านเครื่องมือสื่อสารเคลื่อนที่ตลอดจน การประเมินสื่อ แนวโน้มการใช้เครื่องมือสื่อสารเคลื่อนที่เป็นสื่อเรียนรู้ อธิบายหลักการบูรณาการคอมพิวเตอร์สู่สิ่งแวดล้อมทางการเรียนรู้  
 Design and development instructional system on mobile communication, evaluation of media, Trend of using mobile devices as instructional media. Describing the concept of computer integration into the learning environment.

## 2. วิทยานิพนธ์

<b>รหัสวิชา</b>	<b>ชื่อและคำอธิบายรายวิชา</b>	<b>น(ท-ป-อ)</b>
-----------------	-------------------------------	-----------------

<b>1035904</b>	<b>วิทยานิพนธ์</b> <b>Thesis</b> การศึกษาค้นคว้าวิจัยอย่างลุ่มลึกเกี่ยวกับประเด็นที่น่าสนใจและเป็น การเพิ่มพูนองค์ความรู้ในด้านเทคโนโลยีและสื่อสารการศึกษา ดำเนินการวิจัยภายใต้ การแนะนำ และการควบคุมดูแลอย่างใกล้ชิดของคณะอาจารย์ที่ปรึกษา The in-depth study and research on the issue of interest assuring the enhancement of knowledge on Educational Technology and Communications; the research process being conducted under the close supervision and advice of the thesis advisory board	<b>12 (540)</b>
----------------	--	-----------------



ภาคผนวก ฉ  
ข้อบังคับคุรุสภาว่าด้วยมาตรฐานวิชาชีพ พ.ศ. 2556



## ข้อบังคับคุรุสภา

### ว่าด้วยมาตรฐานวิชาชีพ พ.ศ. ๒๕๕๖

.....

โดยที่เป็นการสมควรยกเลิกข้อบังคับคุรุสภา ว่าด้วยมาตรฐานวิชาชีพและจรรยาบรรณของวิชาชีพ พ.ศ. ๒๕๔๘

อาศัยอำนาจตามความในมาตรา ๘ (๑) (๑๑) (ง) และมาตรา ๔๘ แห่งพระราชบัญญัติสภาครูและบุคลากรทางการศึกษา พ.ศ. ๒๕๔๖ ประกอบกับมติคณะกรรมการคุรุสภา ในการประชุมครั้งที่ ๕/๒๕๕๖ วันที่ ๑๖ พฤษภาคม ๒๕๕๖ และครั้งที่ ๑๑/๒๕๕๖ วันที่ ๒ กันยายน ๒๕๕๖ โดยความเห็นชอบของรัฐมนตรีว่าการกระทรวงศึกษาธิการ คณะกรรมการคุรุสภาจึงออกข้อบังคับคุรุสภา ว่าด้วยมาตรฐานวิชาชีพไว้ดังต่อไปนี้

ข้อ ๑ ข้อบังคับนี้เรียกว่า “ข้อบังคับคุรุสภา ว่าด้วยมาตรฐานวิชาชีพ พ.ศ. ๒๕๕๖”

ข้อ ๒ ข้อบังคับนี้ให้ใช้บังคับตั้งแต่วันประกาศในราชกิจจานุเบกษาเป็นต้นไป

ข้อ ๓ ให้ยกเลิก

(๑) ข้อบังคับคุรุสภา ว่าด้วยมาตรฐานวิชาชีพและจรรยาบรรณของวิชาชีพ พ.ศ. ๒๕๔๘

(๒) ข้อบังคับคุรุสภา ว่าด้วยมาตรฐานวิชาชีพและจรรยาบรรณของวิชาชีพ (ฉบับที่ ๒)

พ.ศ. ๒๕๕๔

(๓) ประกาศคณะกรรมการคุรุสภา เรื่อง มาตรฐานความรู้ มาตรฐานประสบการณ์วิชาชีพ สาระความรู้ สมรรถนะ และมาตรฐานการปฏิบัติงานของผู้ประกอบวิชาชีพศึกษานิเทศก์

(๔) ประกาศคณะกรรมการคุรุสภา เรื่อง มาตรฐานความรู้ มาตรฐานประสบการณ์วิชาชีพ สาระความรู้ สมรรถนะ และมาตรฐานการปฏิบัติงานของผู้ประกอบวิชาชีพศึกษานิเทศก์ (ฉบับที่ ๒)

ข้อบังคับคุรุสภาฉบับใดอ้างอิงข้อบังคับคุรุสภาฉบับที่ยกเลิกแล้วตามวรรคหนึ่ง รวมทั้งระเบียบหรือประกาศใดที่ออกภายใต้ข้อบังคับดังกล่าว ให้ถือว่าอ้างอิงข้อบังคับคุรุสภา ว่าด้วยมาตรฐานวิชาชีพ พ.ศ. ๒๕๕๖ หรือข้อบังคับคุรุสภา ว่าด้วยจรรยาบรรณของวิชาชีพ พ.ศ. ๒๕๕๖ แล้วแต่กรณี

ข้อ ๔ ในข้อบังคับนี้

“วิชาชีพ” หมายความว่า วิชาชีพทางการศึกษาที่ทำหน้าที่หลักทางด้านการเรียนการสอน และการส่งเสริมการเรียนรู้ของผู้เรียนด้วยวิธีการต่าง ๆ รวมทั้งการรับผิดชอบการบริหารสถานศึกษา ในสถานศึกษาปฐมวัย ขั้นพื้นฐาน และอุดมศึกษาที่ต่ำกว่าปริญญาทั้งของรัฐและเอกชน และการบริหาร



การศึกษานอกสถานศึกษาในระดับเขตพื้นที่การศึกษา ตลอดจนการสนับสนุนการศึกษา ให้บริการหรือปฏิบัติงานเกี่ยวเนื่องกับการจัดกระบวนการเรียนการสอน การนิเทศ และการบริหารการศึกษาในหน่วยงานการศึกษาต่าง ๆ

“สถาบัน” หมายความว่า มหาวิทยาลัย วิทยาลัย สถาบัน บัณฑิตวิทยาลัย คณะ หรือหน่วยงานที่เรียกชื่ออย่างอื่นที่มีฐานะเทียบเท่า ซึ่งจัดการศึกษาตามหลักสูตรปริญญา หรือประกาศนียบัตร

“ผู้ประกอบวิชาชีพทางการศึกษา” หมายความว่า ครู ผู้บริหารสถานศึกษา ผู้บริหารการศึกษา และบุคลากรทางการศึกษาอื่น ซึ่งได้รับใบอนุญาตเป็นผู้ประกอบวิชาชีพตามพระราชบัญญัติสภาครูและบุคลากรทางการศึกษา พ.ศ.๒๕๕๖

“ครู” หมายความว่า บุคคลซึ่งประกอบวิชาชีพหลักทางด้านการเรียนการสอนและการส่งเสริมการเรียนรู้ของผู้เรียนด้วยวิธีการต่าง ๆ ในสถานศึกษาปฐมวัย ขั้นพื้นฐาน และอุดมศึกษาที่ต่ำกว่าปริญญาทั้งของรัฐและเอกชน

“ผู้บริหารสถานศึกษา” หมายความว่า บุคคลซึ่งปฏิบัติงานในตำแหน่งผู้บริหารสถานศึกษาภายในเขตพื้นที่การศึกษา และสถานศึกษาอื่นที่จัดการศึกษาปฐมวัย ขั้นพื้นฐาน และอุดมศึกษาที่ต่ำกว่าปริญญาทั้งของรัฐและเอกชน

“ผู้บริหารการศึกษา” หมายความว่า บุคคลซึ่งปฏิบัติงานในตำแหน่งผู้บริหารนอกสถานศึกษาในระดับเขตพื้นที่การศึกษา

“บุคลากรทางการศึกษาอื่น” หมายความว่า บุคคลซึ่งทำหน้าที่สนับสนุนการศึกษา ให้บริการหรือปฏิบัติงานเกี่ยวเนื่องกับการจัดกระบวนการเรียนการสอน การนิเทศ และการบริหารการศึกษาในหน่วยงานการศึกษาต่าง ๆ ซึ่งหน่วยงานการศึกษากำหนดตำแหน่งให้ต้องมีคุณวุฒิทางการศึกษา

“มาตรฐานวิชาชีพทางการศึกษา” หมายความว่า ข้อกำหนดเกี่ยวกับคุณลักษณะ และคุณภาพที่พึงประสงค์ในการประกอบวิชาชีพทางการศึกษา ซึ่งผู้ประกอบวิชาชีพทางการศึกษาต้องประพฤติปฏิบัติตาม ประกอบด้วย มาตรฐานความรู้และประสบการณ์วิชาชีพ มาตรฐานการปฏิบัติงานและมาตรฐานการปฏิบัติตน

“มาตรฐานความรู้และประสบการณ์วิชาชีพ” หมายความว่า ข้อกำหนดเกี่ยวกับความรู้และประสบการณ์ในการจัดการเรียนรู้ หรือการจัดการศึกษา ซึ่งผู้ต้องการประกอบวิชาชีพทางการศึกษาต้องมีเพียงพอที่สามารถนำไปใช้ในการประกอบวิชาชีพได้

“มาตรฐานการปฏิบัติงาน” หมายความว่า ข้อกำหนดเกี่ยวกับคุณลักษณะหรือการแสดงผลการปฏิบัติงานและการพัฒนางาน ซึ่งผู้ประกอบวิชาชีพทางการศึกษาต้องปฏิบัติตามเพื่อให้เกิดผลตามวัตถุประสงค์และเป้าหมายการเรียนรู้ หรือการจัดการศึกษา รวมทั้งต้องฝึกฝนให้มีทักษะหรือความชำนาญสูงขึ้นอย่างต่อเนื่อง

(ก) มาตรฐานความรู้ ประกอบด้วยความรู้ ดังต่อไปนี้

- ๑) การพัฒนาวิชาชีพ
- ๒) ความเป็นผู้นำทางวิชาการ
- ๓) การบริหารสถานศึกษา
- ๔) หลักสูตร การสอน การวัดและประเมินผลการเรียนรู้
- ๕) กิจการและกิจกรรมนักรียน
- ๖) การประกันคุณภาพการศึกษา
- ๗) คุณธรรม จริยธรรมและจรรยาบรรณ

(ข) มาตรฐานประสบการณ์วิชาชีพ ดังต่อไปนี้

- ๑) มีประสบการณ์ด้านปฏิบัติการสอนมาแล้วไม่น้อยกว่าห้าปี หรือ
- ๒) มีประสบการณ์ด้านปฏิบัติการสอนและต้องมีประสบการณ์ในตำแหน่งหัวหน้าหมวด

หรือหัวหน้าสาย หรือหัวหน้างาน หรือตำแหน่งบริหารอื่น ๆ ในสถานศึกษามาแล้วไม่น้อยกว่าสองปี

ข้อ ๘ ผู้ประกอบวิชาชีพผู้บริหารการศึกษา ต้องมีคุณวุฒิไม่ต่ำกว่าปริญญาตรีทางการบริหารการศึกษา หรือเทียบเท่า หรือมีคุณวุฒิอื่นที่คุรุสภารับรอง โดยมีมาตรฐานความรู้และประสบการณ์วิชาชีพ ดังต่อไปนี้

(ก) มาตรฐานความรู้ ประกอบด้วยความรู้ ดังต่อไปนี้

- ๑) การพัฒนาวิชาชีพ
- ๒) ความเป็นผู้นำทางวิชาการ
- ๓) การบริหารการศึกษา
- ๔) การส่งเสริมคุณภาพการศึกษา
- ๕) การประกันคุณภาพการศึกษา
- ๖) คุณธรรม จริยธรรมและจรรยาบรรณ

(ข) มาตรฐานประสบการณ์วิชาชีพ ดังต่อไปนี้

- ๑) มีประสบการณ์ด้านปฏิบัติการสอนมาแล้วไม่น้อยกว่าแปดปี หรือ
- ๒) มีประสบการณ์ในตำแหน่งผู้บริหารสถานศึกษามาแล้วไม่น้อยกว่าสามปี หรือ
- ๓) มีประสบการณ์ในตำแหน่งบุคลากรทางการศึกษาอื่นตามที่กำหนดใน

กฎกระทรวงมาแล้ว ไม่น้อยกว่าสามปี หรือ

๔) มีประสบการณ์ในตำแหน่งบุคลากรทางการศึกษาอื่นที่มีประสบการณ์การบริหารไม่ต่ำกว่าหัวหน้ากลุ่ม หรือผู้อำนวยการกลุ่ม หรือเทียบเท่า มาแล้วไม่น้อยกว่าห้าปี หรือ

๕) มีประสบการณ์ด้านปฏิบัติการสอน และมีประสบการณ์ในตำแหน่งผู้บริหารสถานศึกษา หรือบุคลากรทางการศึกษาอื่น ตามที่กำหนดในกฎกระทรวง หรือบุคลากรทางการศึกษาอื่นที่มีประสบการณ์การบริหารไม่ต่ำกว่าหัวหน้ากลุ่ม หรือผู้อำนวยการกลุ่ม หรือเทียบเท่า รวมกันมาแล้ว ไม่น้อยกว่าแปดปี

- ๑๐) ร่วมมือกับผู้อื่นในชุมชนอย่างสร้างสรรค์
- ๑๑) แสวงหาและใช้ข้อมูลข่าวสารในการพัฒนา
- ๑๒) สร้างโอกาสให้ผู้เรียนได้เรียนรู้ในทุกสถานการณ์

ข้อ ๑๒ ผู้ประกอบวิชาชีพผู้บริหารสถานศึกษา และผู้บริหารการศึกษา ต้องมีมาตรฐานการปฏิบัติงาน ดังต่อไปนี้

- ๑) ปฏิบัติกิจกรรมทางวิชาการเพื่อพัฒนาวิชาชีพการบริหารการศึกษาให้ก้าวหน้าอยู่เสมอ
- ๒) ตัดสินใจปฏิบัติกิจกรรมต่าง ๆ โดยคำนึงถึงผลที่จะเกิดขึ้นกับการพัฒนาของผู้เรียน บุคลากร และชุมชน

ผู้เรียน บุคลากร และชุมชน

- ๓) มุ่งมั่นพัฒนาผู้ร่วมงานให้สามารถปฏิบัติงานได้เต็มศักยภาพ
- ๔) พัฒนาแผนงานขององค์กรให้มีคุณภาพสูง สามารถปฏิบัติให้เกิดผลได้จริง
- ๕) พัฒนาและใช้นวัตกรรมการบริหารจนเกิดผลงานที่มีคุณภาพสูงขึ้นเป็นลำดับ
- ๖) ปฏิบัติงานขององค์กรโดยเน้นผลถาวร
- ๗) ดำเนินการและรายงานผลการพัฒนาคุณภาพการศึกษาได้อย่างเป็นระบบ
- ๘) ปฏิบัติตนเป็นแบบอย่างที่ดี
- ๙) ร่วมมือกับชุมชนและหน่วยงานอื่นอย่างสร้างสรรค์
- ๑๐) แสวงหาและใช้ข้อมูลข่าวสารในการพัฒนา
- ๑๑) เป็นผู้นำและสร้างผู้นำทางวิชาการในหน่วยงานของตนได้
- ๑๒) สร้างโอกาสในการพัฒนาได้ทุกสถานการณ์

ข้อ ๑๓ ผู้ประกอบวิชาชีพศึกษานิเทศก์ ต้องมีมาตรฐานการปฏิบัติงาน ดังต่อไปนี้

๑) ปฏิบัติกิจกรรมทางวิชาการเพื่อพัฒนาการนิเทศการศึกษา เพื่อให้เกิดการพัฒนาวิชาชีพทางการศึกษาอย่างสม่ำเสมอ

- ๒) ตัดสินใจปฏิบัติกิจกรรมการนิเทศการศึกษา โดยคำนึงถึงผลที่จะเกิดแก่ผู้รับการนิเทศ
- ๓) มุ่งมั่นพัฒนาผู้รับการนิเทศให้ลงมือปฏิบัติกิจกรรมจนเกิดผลต่อการพัฒนา

อย่างมีคุณภาพ เต็มศักยภาพ

- ๔) พัฒนาแผนการนิเทศให้มีคุณภาพสูง สามารถปฏิบัติให้เกิดผลได้จริง
- ๕) พัฒนาและใช้นวัตกรรมการนิเทศการศึกษจนเกิดผลงานที่มีคุณภาพสูงขึ้นเป็นลำดับ
- ๖) จัดกิจกรรมการนิเทศการศึกษาโดยเน้นผลถาวรที่เกิดแก่ผู้รับการนิเทศ
- ๗) ดำเนินการและรายงานผลการนิเทศการศึกษาให้มีคุณภาพสูงได้อย่างเป็นระบบ
- ๘) ปฏิบัติตนเป็นแบบอย่างที่ดี
- ๙) ร่วมพัฒนางานกับผู้อื่นอย่างสร้างสรรค์
- ๑๐) แสวงหาและใช้ข้อมูลข่าวสารในการพัฒนา
- ๑๑) เป็นผู้นำและสร้างผู้นำทางวิชาการ
- ๑๒) สร้างโอกาสในการพัฒนางานได้ทุกสถานการณ์

หมวด ๓  
มาตรฐานการปฏิบัติตน

ข้อ ๑๕ ผู้ประกอบวิชาชีพทางการศึกษา ต้องมีมาตรฐานการปฏิบัติตนตามข้อบังคับคุรุสภา ว่าด้วยจรรยาบรรณของวิชาชีพ

หมวด ๔  
บทเฉพาะกาล

ข้อ ๑๕ ข้อบังคับนี้ไม่กระทบสิทธิและหน้าที่ของบรรดาผู้ได้รับใบอนุญาตประกอบวิชาชีพทางการศึกษา ที่ใช้มาตรฐานวิชาชีพตามข้อบังคับคุรุสภาว่าด้วยมาตรฐานวิชาชีพและจรรยาบรรณวิชาชีพ พ.ศ.๒๕๕๘

ข้อ ๑๖ ให้สถาบันที่ยังปรับปรุงหลักสูตรไม่แล้วเสร็จตามข้อบังคับนี้ ยังคงใช้หลักสูตรตามข้อบังคับคุรุสภา ว่าด้วยมาตรฐานวิชาชีพและจรรยาบรรณวิชาชีพ พ.ศ. ๒๕๕๘ ไปพลางก่อน ทั้งนี้ ต้องไม่เกินสามปีหลังจากวันที่ข้อบังคับนี้ใช้บังคับ

ข้อ ๑๗ ผู้ที่สำเร็จการศึกษาตามหลักสูตรที่ใช้มาตรฐานวิชาชีพตามข้อบังคับคุรุสภาว่าด้วยมาตรฐานวิชาชีพและจรรยาบรรณของวิชาชีพ พ.ศ. ๒๕๕๘ ที่ต้องการขึ้นทะเบียนขอรับใบอนุญาตให้มาขอขึ้นทะเบียนใบอนุญาตให้แล้วเสร็จภายในห้าปีนับตั้งแต่วันที่สำเร็จการศึกษา

ผู้มีคุณสมบัติไม่ต่ำกว่าปริญญาตรีทางการศึกษา หรือเทียบเท่า หรือคุณสมบัติอื่นที่คุรุสภาให้การรับรองตามข้อบังคับคุรุสภา ว่าด้วยมาตรฐานวิชาชีพและจรรยาบรรณของวิชาชีพ พ.ศ.๒๕๕๘ สามารถใช้เป็นผู้มีคุณสมบัติในการขอรับใบอนุญาตประกอบวิชาชีพครู ได้ภายในห้าปีนับแต่วันที่ข้อบังคับนี้ใช้บังคับ

ผู้มีคุณสมบัติไม่ต่ำกว่าปริญญาตรีทางการบริหารการศึกษา หรือเทียบเท่า หรือคุณสมบัติอื่นที่คุรุสภาให้การรับรองตามข้อบังคับคุรุสภา ว่าด้วยมาตรฐานวิชาชีพและจรรยาบรรณของวิชาชีพ พ.ศ.๒๕๕๘ สามารถใช้เป็นผู้มีคุณสมบัติในการขอรับใบอนุญาตประกอบวิชาชีพผู้บริหารสถานศึกษา และผู้บริหารการศึกษา ได้ภายในห้าปีนับแต่วันที่ข้อบังคับนี้ใช้บังคับ

ผู้มีคุณสมบัติไม่ต่ำกว่าปริญญาโททางการศึกษา หรือเทียบเท่า หรือคุณสมบัติอื่นที่คุรุสภาให้การรับรองตามข้อบังคับคุรุสภา ว่าด้วยมาตรฐานวิชาชีพและจรรยาบรรณของวิชาชีพ พ.ศ.๒๕๕๘ สามารถใช้เป็นผู้มีคุณสมบัติในการขอรับใบอนุญาตประกอบวิชาชีพศึกษานิเทศก์ ได้ภายในห้าปีนับแต่วันที่ข้อบังคับนี้ใช้บังคับ

ประกาศ ณ วันที่                      กันยายน พ.ศ.๒๕๕๖

(ศาสตราจารย์ไพฑูรย์ สินลารัตน์)  
ประธานกรรมการคุรุสภา

ภาคผนวก ญ  
ประกาศครุสภา เรื่อง การรับรองปริญญาและประกาศนียบัตรทางการศึกษา  
เพื่อการประกอบวิชาชีพ พ.ศ. 2557

## ประกาศครูสภา

เรื่อง การรับรองปริญญาและประกาศนียบัตรทางการศึกษาเพื่อการประกอบวิชาชีพ

พ.ศ. ๒๕๕๗

อาศัยอำนาจตามความในมาตรา ๙ (๗) และมาตรา ๒๐ (๑) แห่งพระราชบัญญัติสภาครูและบุคลากรทางการศึกษา พ.ศ. ๒๕๔๖ ประกอบกับมติคณะกรรมการครูสภา ในการประชุมครั้งที่ ๑๖/๒๕๕๖ วันที่ ๑๙ ธันวาคม ๒๕๕๖ ครูสภาจึงกำหนดเกณฑ์การรับรองปริญญาและประกาศนียบัตรทางการศึกษาเพื่อการประกอบวิชาชีพไว้ ดังต่อไปนี้

ข้อ ๑ ให้ยกเลิก

(๑) ประกาศครูสภา เรื่อง การรับรองปริญญาและประกาศนียบัตรทางการศึกษาเพื่อการประกอบวิชาชีพ

(๒) ประกาศครูสภา เรื่อง การรับรองปริญญาและประกาศนียบัตรทางการศึกษาเพื่อการประกอบวิชาชีพ (ฉบับที่ ๒)

(๓) ประกาศครูสภา เรื่อง การรับรองปริญญาและประกาศนียบัตรทางการศึกษาเพื่อการประกอบวิชาชีพ (ฉบับที่ ๓)

ข้อ ๒ นอกจากจะกำหนดไว้เป็นอย่างอื่น ในประกาศนี้

“เกณฑ์การรับรอง” หมายความว่า เกณฑ์การรับรองปริญญาตรี โท และเอกทางการศึกษา ประกาศนียบัตร

“ปริญญา” หมายความว่า ปริญญาตรี โท และเอกทางการศึกษา หรือที่เรียกชื่ออย่างอื่น ซึ่งกำหนดให้มีการปฏิบัติการสอนในสถานศึกษาตามหลักสูตรเป็นเวลาไม่น้อยกว่าหนึ่งปีในสาขาวิชาชีพครู และมีการปฏิบัติการวิชาชีพในสาขาบริหารการศึกษา

“ประกาศนียบัตร” หมายความว่า ประกาศนียบัตรบัณฑิตวิชาชีพครู หรือที่เรียกชื่ออย่างอื่น

“หลักสูตร” หมายความว่า หลักสูตรปริญญาตรี โท และเอกทางการศึกษา ประกาศนียบัตรบัณฑิตวิชาชีพครู

“สถาบัน” หมายความว่า มหาวิทยาลัย วิทยาลัย สถาบัน บัณฑิตวิทยาลัย คณะ หรือหน่วยงาน ที่เรียกชื่ออย่างอื่นที่มีฐานะเทียบเท่า ซึ่งจัดการศึกษาตามหลักสูตรปริญญา หรือประกาศนียบัตร

“การปฏิบัติการสอน” หมายความว่า การสอนในสถานศึกษาในสาขาวิชาเฉพาะหรือวิชาเอกตามหลักสูตรปริญญาหรือประกาศนียบัตร เป็นเวลาไม่น้อยกว่าหนึ่งปีการศึกษาในสถานศึกษาที่มีคุณสมบัติตามที่คณะกรรมการกำหนด

“คณะกรรมการ” หมายความว่า คณะกรรมการคุรุสภา

“คณะอนุกรรมการ” หมายความว่า คณะอนุกรรมการที่คณะกรรมการแต่งตั้งให้มีหน้าที่ประเมินเพื่อการรับรองปริญญา หรือประกาศนียบัตรบัณฑิตทางการศึกษา รวมทั้งพิจารณาเปรียบเทียบมาตรฐาน องค์กรประกอบและรายละเอียดอื่น ๆ ในกรณีที่สถาบันจัดการศึกษาที่ต่างไปจากมาตรฐานที่กำหนด

“เลขาธิการ” หมายความว่า เลขาธิการคุรุสภา

ข้อ ๓ การรับรองปริญญาหรือประกาศนียบัตร พิจารณาจากมาตรฐาน ๓ ด้าน ดังนี้

(๑) มาตรฐานหลักสูตร

(๒) มาตรฐานการผลิต

(๓) มาตรฐานบัณฑิต

องค์กรประกอบของมาตรฐานและเกณฑ์การรับรองตามวรรคหนึ่ง การขอรับการรับรอง และการติดตามผลการรับรองให้เป็นไปตามรายละเอียดแนบท้ายประกาศนี้

ข้อ ๔ หลักสูตรปริญญา หรือประกาศนียบัตรที่จะเสนอให้คุรุสภารับรอง ต้องเป็นหลักสูตรที่ได้รับความเห็นชอบหรือได้รับอนุมัติจากสภาสถาบัน

ข้อ ๕ สถานที่เปิดสอนหลักสูตรปริญญาหรือประกาศนียบัตรทางการศึกษาต้องได้รับความเห็นชอบหรือได้รับอนุมัติจากสภาสถาบัน

ข้อ ๖ ผู้สำเร็จการศึกษาที่ได้รับปริญญาหรือประกาศนียบัตรที่คุรุสภาให้การรับรอง ซึ่งเป็นไปตามเกณฑ์การรับรองในข้อ ๓ ต้องผ่านการทดสอบ เพื่อขอรับใบอนุญาตประกอบวิชาชีพตามที่คุรุสภากำหนด

ข้อ ๗ สถาบันที่ประสงค์จะขอรับการประเมินเพื่อรับรองปริญญาหรือประกาศนียบัตรให้ยื่นคำขอเป็นหนังสือ พร้อมทั้งจัดส่งเอกสารตามแบบที่คุรุสภากำหนดต่อเลขาธิการก่อนเปิดสอนไม่น้อยกว่า ๖๐ วัน

ข้อ ๘ ให้คณะกรรมการแต่งตั้งคณะอนุกรรมการเพื่อทำหน้าที่ประเมินเพื่อรับรองประกอบด้วย

(๑) ประธานอนุกรรมการซึ่งมีความรู้และประสบการณ์ด้านบริหารจัดการการศึกษาและมาตรฐานวิชาชีพ โดยมีตำแหน่งทางวิชาการไม่ต่ำกว่ารองศาสตราจารย์ หรือดำรงตำแหน่ง หรือเคยดำรงตำแหน่งทางการบริหารในระดับอุดมศึกษาไม่ต่ำกว่าคณบดีหรือเทียบเท่า

(๒) อนุกรรมการ จำนวนไม่น้อยกว่าสี่คน ซึ่งเป็นผู้ทรงคุณวุฒิ หรือเป็นผู้มีความรู้และประสบการณ์ด้านบริหารจัดการการศึกษา ด้านวิชาการ หรือด้านการนิเทศการศึกษา ในระดับอุดมศึกษา

(๓) อนุกรรมการจากกรรมการคณาจารย์ จำนวนไม่เกินสองคน

ให้เลขาธิการแต่งตั้งพนักงานเจ้าหน้าที่คณาจารย์หนึ่งเป็นอนุกรรมการและเลขานุการ

ข้อ ๙ คณะอนุกรรมการอาจขอข้อมูลเพิ่มเติม หรือให้สถาบันชี้แจงรายละเอียดเพิ่มเติมประกอบการพิจารณาด้วยก็ได้ โดยสถาบันจะต้องส่งข้อมูลเพิ่มเติมภายใน ๔๕ วัน

ข้อ ๑๐ เมื่อคณะอนุกรรมการประเมินมาตรฐานหลักสูตรและมาตรฐานการผลิตแล้วให้เสนอคณะกรรมการพิจารณาต่อไปโดยเร็ว

ข้อ ๑๑ เมื่อคณะกรรมการให้การรับรองปริญญาและประกาศนียบัตรทางการศึกษาแล้วให้เลขาธิการจัดทำประกาศคณาจารย์และแจ้งให้สถาบันทราบ

ในกรณีที่คณะกรรมการเห็นว่า ผลการประเมินไม่เป็นไปตามเกณฑ์ ให้เลขาธิการแจ้งให้สถาบันปรับปรุงให้เป็นไปตามเกณฑ์ภายในระยะเวลาที่คณะกรรมการกำหนด

ข้อ ๑๒ ในกรณีที่สถาบันเปลี่ยนแปลงรายละเอียดที่ได้รับการรับรองแล้ว ให้แจ้งการเปลี่ยนแปลงเป็นหนังสือต่อเลขาธิการ เพื่อดำเนินการประเมินตามที่มีการเปลี่ยนแปลง หรือในกรณีที่คณะอนุกรรมการติดตามผลการรับรอง ให้นำความในข้อ ๗ ข้อ ๘ ข้อ ๙ ข้อ ๑๐ และข้อ ๑๑ มาใช้บังคับโดยอนุโลม

คณะกรรมการอาจเพิกถอนการรับรองตามข้อ ๑๑ หากผลการประเมินตามวรรคหนึ่งไม่เป็นไปตามเกณฑ์ที่กำหนด โดยจัดทำประกาศคณาจารย์และแจ้งให้สถาบันทราบ

ข้อ ๑๓ การรับรองปริญญาหรือประกาศนียบัตรของแต่ละสถาบันไม่เกินคราวละห้าปี และสถาบันต้องขอรับการประเมินใหม่ก่อนครบกำหนดไม่น้อยกว่า ๖๐ วัน

ข้อ ๑๔ การดำเนินงานรับรองปริญญาหรือประกาศนียบัตรของแต่ละสถาบันต้องให้แล้วเสร็จภายใน ๑๘๐ วัน

ข้อ ๑๕ สถาบันจะต้องส่งข้อมูลหลังการรับรองตามที่คณาจารย์กำหนด โดยคณะอนุกรรมการจะไปติดตามผลเชิงประจักษ์ ไม่น้อยกว่าหลักสูตรละ ๑ ครั้ง



ข้อ ๑๖ ปรินญาและประกาศนียบัตรที่คุรุสภาให้การรับรอง เป็นคุณวุฒิที่ขอรับใบอนุญาตประกอบวิชาชีพได้ตามเกณฑ์ที่คุรุสภากำหนด

ให้สถาบันเสนอรายชื่อผู้ได้รับปริญญา หรือประกาศนียบัตรในแต่ละปีการศึกษาเพื่อประกอบการขอรับใบอนุญาตประกอบวิชาชีพต่อเลขาธิการ

ข้อ ๑๗ หากสถาบันยังปรับปรุงหลักสูตรไม่แล้วเสร็จตามประกาศนี้ ให้ใช้เกณฑ์การรับรองตามประกาศคุรุสภา เรื่อง การรับรองปริญญาและประกาศนียบัตรทางการศึกษาเพื่อการประกอบวิชาชีพ (ประกาศ ณ วันที่ ๒๕ พฤษภาคม พ.ศ. ๒๕๔๙) ทั้งนี้ ต้องไม่เกินสามปีหลังจากวันที่ประกาศนี้ใช้บังคับ

ข้อ ๑๘ ในกรณีที่ไม่เป็นไปตามประกาศข้อใดข้อหนึ่งให้คณะกรรมการพิจารณาเป็นกรณี ๆ ไป

ประกาศ ณ วันที่ ๓๑ มกราคม พ.ศ. ๒๕๕๗  
ศาสตราจารย์ไพฑูรย์ สินลารัตน์  
ประธานกรรมการคุรุสภา

ภาคผนวก ก  
ข้อบังคับคุรุสภา ว่าด้วยจรรยาบรรณของวิชาชีพ พ.ศ. 2556

## ข้อบังคับคุรุสภา

ว่าด้วยจรรยาบรรณของวิชาชีพ พ.ศ. ๒๕๕๖

โดยที่เป็นการสมควรยกเลิกข้อบังคับคุรุสภา ว่าด้วยมาตรฐานวิชาชีพและจรรยาบรรณของวิชาชีพ พ.ศ. ๒๕๔๘

อาศัยอำนาจตามความในมาตรา ๔ วรรคหนึ่ง (๑) (๑๑) (๖) และมาตรา ๕๐ แห่งพระราชบัญญัติสภาครูและบุคลากรทางการศึกษา พ.ศ. ๒๕๕๖ ประกอบกับมติคณะกรรมการคุรุสภา ในการประชุมครั้งที่ ๕/๒๕๕๖ วันที่ ๑๖ พฤษภาคม ๒๕๕๖ โดยความเห็นชอบของรัฐมนตรีว่าการกระทรวงศึกษาธิการ คณะกรรมการคุรุสภาจึงออกข้อบังคับคุรุสภา ว่าด้วยจรรยาบรรณของวิชาชีพ ดังต่อไปนี้

ข้อ ๑ ข้อบังคับนี้เรียกว่า “ข้อบังคับคุรุสภา ว่าด้วยจรรยาบรรณของวิชาชีพ พ.ศ. ๒๕๕๖”

ข้อ ๒ ข้อบังคับนี้ให้ใช้บังคับตั้งแต่วันประกาศในราชกิจจานุเบกษาเป็นต้นไป

ข้อ ๓ ให้ยกเลิกข้อบังคับคุรุสภา ว่าด้วยมาตรฐานวิชาชีพและจรรยาบรรณของวิชาชีพ พ.ศ. ๒๕๔๘

ข้อบังคับคุรุสภานับได้อ้างอิงข้อบังคับคุรุสภานับที่ยกเลิกแล้วตามวรรคหนึ่ง รวมทั้งระเบียบหรือประกาศใดที่ออกภายใต้ข้อบังคับดังกล่าว ให้ถือว่าอ้างอิงข้อบังคับคุรุสภา ว่าด้วยมาตรฐานวิชาชีพ พ.ศ. ๒๕๕๖ หรือข้อบังคับคุรุสภา ว่าด้วยจรรยาบรรณของวิชาชีพ พ.ศ. ๒๕๕๖ แล้วแต่กรณี

ข้อ ๔ ในข้อบังคับนี้

“วิชาชีพ” หมายความว่า วิชาชีพทางการศึกษาที่ทำหน้าที่หลักทางด้านการเรียนการสอน และการส่งเสริมการเรียนรู้ของผู้เรียนด้วยวิธีการต่าง ๆ รวมทั้งการรับผิดชอบการบริหารสถานศึกษา ในสถานศึกษาปฐมวัย ขั้นพื้นฐาน และอุดมศึกษาที่ต่ำกว่าปริญญา ทั้งของรัฐและเอกชน และการบริหาร การศึกษานอกสถานศึกษาในระดับเขตพื้นที่การศึกษา ตลอดจนการสนับสนุนการศึกษา ให้บริการ หรือปฏิบัติงานเกี่ยวเนื่องกับการจัดกระบวนการเรียนการสอน การนิเทศ และการบริหารการศึกษา ในหน่วยงานการศึกษาต่าง ๆ

“ผู้ประกอบวิชาชีพทางการศึกษา” หมายความว่า ครู ผู้บริหารสถานศึกษา ผู้บริหารการศึกษา และบุคลากรทางการศึกษาอื่น ซึ่งได้รับใบอนุญาตเป็นผู้ประกอบวิชาชีพตามพระราชบัญญัติสภาครู และบุคลากรทางการศึกษา พ.ศ. ๒๕๕๖

“ครู” หมายความว่า บุคคลซึ่งประกอบวิชาชีพหลักทางด้านการเรียนการสอนและการส่งเสริม การเรียนรู้ของผู้เรียนด้วยวิธีการต่าง ๆ ในสถานศึกษาปฐมวัย ขั้นพื้นฐาน และอุดมศึกษาที่ต่ำกว่าปริญญา ทั้งของรัฐและเอกชน

“ผู้บริหารสถานศึกษา” หมายความว่า บุคคลซึ่งปฏิบัติงานในตำแหน่งผู้บริหารสถานศึกษา ภายในเขตพื้นที่การศึกษา และสถานศึกษาอื่นที่จัดการศึกษาปฐมวัย ชั้นพื้นฐาน และอุดมศึกษาที่ต่ำกว่าปริญญา ทั้งของรัฐและเอกชน

“ผู้บริหารการศึกษา” หมายความว่า บุคคลซึ่งปฏิบัติงานในตำแหน่งผู้บริหารนอกสถานศึกษา ในระดับเขตพื้นที่การศึกษา

“บุคลากรทางการศึกษาอื่น” หมายความว่า บุคคลซึ่งทำหน้าที่สนับสนุนการศึกษา ให้บริการ หรือปฏิบัติงานเกี่ยวเนื่องกับการจัดกระบวนการเรียนการสอน การนิเทศ และการบริหารการศึกษา ในหน่วยงานการศึกษาต่าง ๆ ซึ่งหน่วยงานการศึกษากำหนดตำแหน่งให้ต้องมีคุณวุฒิทางการศึกษา

“จรรยาบรรณของวิชาชีพ” หมายความว่า มาตรฐานการปฏิบัติตนที่กำหนดขึ้นเป็นแบบแผน ในการประพฤติตน ซึ่งผู้ประกอบวิชาชีพทางการศึกษาต้องปฏิบัติตาม เพื่อรักษาและส่งเสริมเกียรติคุณชื่อเสียง และฐานะของผู้ประกอบวิชาชีพทางการศึกษาให้เป็นที่ยอมรับศรัทธาแก่ผู้รับบริการและสังคม อันจะนำมาซึ่งเกียรติและศักดิ์ศรีแห่งวิชาชีพ

ข้อ ๕ ให้ประธานกรรมการคุรุสภารักษาดำเนินการตามข้อบังคับนี้ และให้มีอำนาจออกระเบียบ ประกาศ หรือคำสั่งเพื่อปฏิบัติตามข้อบังคับนี้ รวมทั้งให้มีอำนาจตีความและวินิจฉัยชี้ขาดปัญหา เกี่ยวกับการปฏิบัติตามที่กำหนดไว้ในข้อบังคับ

ข้อ ๖ ผู้ประกอบวิชาชีพทางการศึกษา ต้องประพฤติตนตามจรรยาบรรณของวิชาชีพ และแบบแผนพฤติกรรมตามจรรยาบรรณของวิชาชีพ

## หมวด ๑

## จรรยาบรรณต่อตนเอง

ข้อ ๗ ผู้ประกอบวิชาชีพทางการศึกษา ต้องมีวินัยในตนเอง พัฒนาตนเองด้านวิชาชีพ บุคลิกภาพ และวิสัยทัศน์ ให้ทันต่อการพัฒนาทางวิทยาการ เศรษฐกิจ สังคม และการเมืองอยู่เสมอ

## หมวด ๒

## จรรยาบรรณต่อวิชาชีพ

ข้อ ๘ ผู้ประกอบวิชาชีพทางการศึกษา ต้องรัก ศรัทธา ซื่อสัตย์สุจริต รับผิดชอบต่อวิชาชีพ และเป็นสมาชิกที่ดีขององค์กรวิชาชีพ

## หมวด ๓

## จรรยาบรรณต่อผู้รับบริการ

ข้อ ๙ ผู้ประกอบวิชาชีพทางการศึกษา ต้องรัก เมตตา เอาใจใส่ ช่วยเหลือ ส่งเสริม ให้กำลังใจแก่ศิษย์ และผู้รับบริการ ตามบทบาทหน้าที่โดยเสมอหน้า

“ผู้บริหารสถานศึกษา” หมายความว่า บุคคลซึ่งปฏิบัติงานในตำแหน่งผู้บริหารสถานศึกษา ภายในเขตพื้นที่การศึกษา และสถานศึกษาอื่นที่จัดการศึกษาปฐมวัย ขั้นพื้นฐาน และอุดมศึกษาที่ต่ำกว่าปริญญา ทั้งของรัฐและเอกชน

“ผู้บริหารการศึกษา” หมายความว่า บุคคลซึ่งปฏิบัติงานในตำแหน่งผู้บริหารนอกสถานศึกษา ในระดับเขตพื้นที่การศึกษา

“บุคลากรทางการศึกษาอื่น” หมายความว่า บุคคลซึ่งทำหน้าที่สนับสนุนการศึกษา ให้บริการ หรือปฏิบัติงานเกี่ยวเนื่องกับการจัดกระบวนการเรียนการสอน การนิเทศ และการบริหารการศึกษา ในหน่วยงานการศึกษาต่าง ๆ ซึ่งหน่วยงานการศึกษากำหนดตำแหน่งให้ต้องมีคุณวุฒิทางการศึกษา

“จรรยาบรรณของวิชาชีพ” หมายความว่า มาตรฐานการปฏิบัติตนที่กำหนดขึ้นเป็นแบบแผน ในการประพฤติตน ซึ่งผู้ประกอบวิชาชีพทางการศึกษาต้องปฏิบัติตาม เพื่อรักษาและส่งเสริมเกียรติคุณชื่อเสียง และฐานะของผู้ประกอบวิชาชีพทางการศึกษาให้เป็นที่เชื่อถือศรัทธาแก่ผู้รับบริการและสังคม อันจะนำมาซึ่งเกียรติและศักดิ์ศรีแห่งวิชาชีพ

ข้อ ๕ ให้ประธานกรรมการคุรุสภารักษาราชการตามข้อบังคับนี้ และให้มีอำนาจออกระเบียบ ประกาศ หรือคำสั่งเพื่อปฏิบัติตามข้อบังคับนี้ รวมทั้งให้มีอำนาจตีความและวินิจฉัยชี้ขาดปัญหา เกี่ยวกับการปฏิบัติตามที่กำหนดไว้ในข้อบังคับ

ข้อ ๖ ผู้ประกอบวิชาชีพทางการศึกษา ต้องประพฤติตนตามจรรยาบรรณของวิชาชีพ และแบบแผนพฤติกรรมตามจรรยาบรรณของวิชาชีพ

## หมวด ๑

## จรรยาบรรณต่อตนเอง

ข้อ ๗ ผู้ประกอบวิชาชีพทางการศึกษา ต้องมีวินัยในตนเอง พัฒนาตนเองด้านวิชาชีพ บุคลิกภาพ และวิสัยทัศน์ ให้ทันต่อการพัฒนาทางวิทยาการ เศรษฐกิจ สังคม และการเมืองอยู่เสมอ

## หมวด ๒

## จรรยาบรรณต่อวิชาชีพ

ข้อ ๘ ผู้ประกอบวิชาชีพทางการศึกษา ต้องรัก ศรัทธา ซื่อสัตย์สุจริต รับผิดชอบต่อวิชาชีพ และเป็นสมาชิกที่ดีขององค์กรวิชาชีพ

## หมวด ๓

## จรรยาบรรณต่อผู้รับบริการ

ข้อ ๙ ผู้ประกอบวิชาชีพทางการศึกษา ต้องรัก เมตตา เอาใจใส่ ช่วยเหลือ ส่งเสริม ให้กำลังใจแก่ศิษย์ และผู้รับบริการ ตามบทบาทหน้าที่โดยเสมอหน้า

ภาคผนวก ฎ  
รายงานการประชุมสภามหาวิทยาลัยราชภัฏลำปาง

รายงานการประชุมสภามหาวิทยาลัยราชภัฏลำปาง

ครั้งที่ ๕/๒๕๖๐

วันที่ ๘ เมษายน ๒๕๖๐ เวลา ๐๙.๐๐ น.

ณ ห้องประชุมโอฬารฤทธิ์ ชั้น ๑๐ อาคารโอฬาร โรจน์หิรัญ มหาวิทยาลัยราชภัฏลำปาง

\*\*\*\*\*

ผู้มาประชุม

๑.	นายสุชาติ	เมืองแก้ว	นายกสภามหาวิทยาลัย
๒.	รองศาสตราจารย์สมเกียรติ	สายธนู	กรรมการสภามหาวิทยาลัยโดยตำแหน่ง
๓.	นายประเสริฐ	รัตนไพศาลศรี	กรรมการสภามหาวิทยาลัยโดยตำแหน่ง
๔.	อาจารย์เทวฤทธิ์	วิญญา	กรรมการสภามหาวิทยาลัยโดยตำแหน่ง
๕.	ศาสตราจารย์เกียรติคุณกิตติชัย	วัฒนานิก	กรรมการสภามหาวิทยาลัยผู้ทรงคุณวุฒิ
๖.	นายเฉลิมพล	ประทีปะวนิช	กรรมการสภามหาวิทยาลัยผู้ทรงคุณวุฒิ
๗.	ศาสตราจารย์ไพบูลย์	วิวัฒน์วงศ์วนา	กรรมการสภามหาวิทยาลัยผู้ทรงคุณวุฒิ
๘.	รองศาสตราจารย์สุรัชย์	ขวัญเมือง	กรรมการสภามหาวิทยาลัยผู้ทรงคุณวุฒิ
๙.	ผู้ช่วยศาสตราจารย์เรืองเดช	วงศ์หล้า	กรรมการสภามหาวิทยาลัยผู้ทรงคุณวุฒิ
๑๐.	ศาสตราจารย์สุเทพ	สวนใต้	กรรมการสภามหาวิทยาลัยผู้ทรงคุณวุฒิ
๑๑.	นายประเสริฐ	ต้นสกุล	กรรมการสภามหาวิทยาลัยผู้ทรงคุณวุฒิ
๑๒.	นายสมเกียรติ	อัญชนา	กรรมการสภามหาวิทยาลัยผู้ทรงคุณวุฒิ
๑๓.	ผู้ช่วยศาสตราจารย์กิตติศักดิ์	สมุทธรักษ์	กรรมการสภามหาวิทยาลัยจากผู้ดำรงตำแหน่งบริหาร
๑๔.	ผู้ช่วยศาสตราจารย์นพนันท์	สุขสมบูรณ์	กรรมการสภามหาวิทยาลัยจากผู้ดำรงตำแหน่งบริหาร
๑๕.	อาจารย์สุเทพ	ทองคำ	กรรมการสภามหาวิทยาลัยจากคณาจารย์ประจำ
๑๖.	ผู้ช่วยศาสตราจารย์เอกรัฐ	อินตะวงศา	กรรมการสภามหาวิทยาลัยจากคณาจารย์ประจำ
๑๗.	ผู้ช่วยศาสตราจารย์วุฒิรัตน์	พัฒน์บุญ	กรรมการสภามหาวิทยาลัยจากคณาจารย์ประจำ
๑๘.	ผู้ช่วยศาสตราจารย์ปรีเยศ	สิทธิสรวง	เลขานุการสภามหาวิทยาลัย

ผู้ไม่มาประชุม (ติดภารกิจหรือติดราชการ)

๑.	นายแสงชัย	เอกพัฒน์พาณิชย์	กรรมการสภามหาวิทยาลัยผู้ทรงคุณวุฒิ
๒.	รองศาสตราจารย์สนม	ครุฑเมือง	กรรมการสภามหาวิทยาลัยผู้ทรงคุณวุฒิ
๓.	นายชนรงค์	พุทธมลินประทีป	กรรมการสภามหาวิทยาลัยผู้ทรงคุณวุฒิ

ผู้ปฏิบัติหน้าที่ในการประชุม

๑.	นายปรีชา	ไชโย	ผู้ช่วยเลขานุการสภามหาวิทยาลัย
๒.	นางกิ่งดาว	ปัตเปา	ผู้ช่วยเลขานุการสภามหาวิทยาลัย
๓.	อาจารย์กมลวรรณ	ทาวิน	ผู้ช่วยเลขานุการสภามหาวิทยาลัย
๔.	ว่าที่ร้อยตรีณัฐพัชร	วันตัน	ผู้ช่วยเลขานุการสภามหาวิทยาลัย

รายงานการประชุมสภามหาวิทยาลัยราชภัฏลำปาง ครั้งที่ ๕/๒๕๖๐ วันที่ ๘ เมษายน ๒๕๖๐

๕. นางสาวสุปราณี สีตานุตร ผู้ช่วยเลขานุการสภามหาวิทยาลัย

**ผู้เข้าร่วมประชุม**

๑. ผู้ช่วยศาสตราจารย์อภิรักษ์ ชัยเสนา รองอธิการบดีฝ่ายวิจัยและบัณฑิตศึกษา  
 ๒. ผู้ช่วยศาสตราจารย์วิดา เหล่มตระกูล รองอธิการบดีฝ่ายวิชาการ  
 ๓. ผู้ช่วยศาสตราจารย์พงษ์สวัสดิ์ อำนาจกิติกร ผู้ช่วยอธิการบดีด้านประกันคุณภาพ  
 ๔. ผู้ช่วยศาสตราจารย์จักรกฤษณ์ อัญยะลา คณบดีคณะเทคโนโลยีอุตสาหกรรม  
 ๕. ผู้ช่วยศาสตราจารย์ปรีชา โพธิ์แพง รักษาการคณบดีคณะวิทยาศาสตร์  
 ๖. ผู้ช่วยศาสตราจารย์นันทินา ดำรงวัฒนกุล คณบดีคณะเทคโนโลยีการเกษตร  
 ๗. อาจารย์ดวงใจ พุทธวงศ์ ผู้อำนวยการสถาบันวิจัยและพัฒนา

**ผู้นำเสนอหลักสูตร**

๑. ผู้ช่วยศาสตราจารย์พิสิทธ์ ฌอน บัวกนก อาจารย์สังกัดคณะครุศาสตร์  
 ๒. ผู้ช่วยศาสตราจารย์กนิษฐ์กานต์ ปันแก้ว อาจารย์สังกัดคณะครุศาสตร์  
 ๓. อาจารย์อัศจรรย์ แมะบ้าน อาจารย์สังกัดคณะมนุษยศาสตร์และสังคมศาสตร์  
 ๔. อาจารย์เกียรติสุดา โสตามรรค อาจารย์สังกัดคณะมนุษยศาสตร์และสังคมศาสตร์  
 ๕. อาจารย์สมฤทธิ์ จันชั้น อาจารย์สังกัดคณะมนุษยศาสตร์และสังคมศาสตร์  
 ๖. อาจารย์รพี ศรีจิงใจ อาจารย์สังกัดคณะมนุษยศาสตร์และสังคมศาสตร์  
 ๗. อาจารย์เจษฎา ทองสุข อาจารย์สังกัดคณะมนุษยศาสตร์และสังคมศาสตร์  
 ๘. ผู้ช่วยศาสตราจารย์ศิริกร อินคำ อาจารย์สังกัดคณะมนุษยศาสตร์และสังคมศาสตร์  
 ๙. อาจารย์ธนพร หมูคำ อาจารย์สังกัดคณะมนุษยศาสตร์และสังคมศาสตร์  
 ๑๐. อาจารย์นิตยา มุลปินใจ อาจารย์สังกัดคณะมนุษยศาสตร์และสังคมศาสตร์  
 ๑๑. อาจารย์สิริญา สุขสวัสดิ์ อาจารย์สังกัดคณะมนุษยศาสตร์และสังคมศาสตร์  
 ๑๒. อาจารย์สุประวีณ์ แสงอรุณเฉลิมสุข อาจารย์สังกัดคณะมนุษยศาสตร์และสังคมศาสตร์  
 ๑๓. อาจารย์ณัฐพงษ์ วงษ์อำไพ อาจารย์สังกัดคณะมนุษยศาสตร์และสังคมศาสตร์  
 ๑๔. อาจารย์อนุกิจ เสาร์แก้ว อาจารย์สังกัดคณะวิทยาศาสตร์  
 ๑๕. อาจารย์พงษ์พร พันธุ์เพ็ง อาจารย์สังกัดคณะวิทยาศาสตร์  
 ๑๖. อาจารย์ปกรณ์ สันตกิจ อาจารย์สังกัดคณะวิทยาศาสตร์  
 ๑๗. อาจารย์ณัฐดนัย ประเทืองบริบูรณ์ อาจารย์สังกัดคณะมนุษยศาสตร์และสังคมศาสตร์  
 ๑๘. ผู้ช่วยศาสตราจารย์ธนวิทย์ บุตรอุดม อาจารย์สังกัดคณะมนุษยศาสตร์และสังคมศาสตร์

เริ่มประชุมเวลา ๐๙.๐๐ น.



ระเบียบวาระที่ ๕ เรื่องเสนอเพื่อพิจารณา

๕.๑๑ ขอความเห็นชอบหลักสูตรครุศาสตรมหาบัณฑิต สาขาวิชาเทคโนโลยีและสื่อสารการศึกษา หลักสูตรใหม่ พ.ศ. ๒๕๖๐

รองศาสตราจารย์สมเกียรติ สายธนู อธิการบดี กรรมการสภามหาวิทยาลัยโดยตำแหน่ง ได้เสนอให้ที่ประชุมพิจารณาให้ความเห็นชอบหลักสูตรครุศาสตรมหาบัณฑิต สาขาวิชาเทคโนโลยีและสื่อสารการศึกษา หลักสูตรใหม่ พ.ศ. ๒๕๖๐ ในการนี้ ได้ขออนุญาตที่ประชุมให้ผู้ช่วยศาสตราจารย์พิสิทธ์ ฌอน บัวกนก และผู้ช่วยศาสตราจารย์กนิษฐ์กานต์ ปันแก้ว อาจารย์สังกัดคณะครุศาสตร์ เป็นผู้นำเสนอ

ผู้ช่วยศาสตราจารย์พิสิทธ์ ฌอน บัวกนก และคณะ ได้นำเสนอรายละเอียดของหลักสูตรครุศาสตรมหาบัณฑิต สาขาวิชาเทคโนโลยีและสื่อสารการศึกษา หลักสูตรใหม่ พ.ศ. ๒๕๖๐ ให้ที่ประชุมพิจารณา รายละเอียดตามเอกสารประกอบการประชุมหมายเลข ๕.๑๑.๑

ที่ประชุมร่วมกันพิจารณาและมีข้อเสนอแนะ ดังนี้

๑. ให้มีการวางแผนการจัดการเรียนการสอนระหว่างการทำวิทยานิพนธ์กับการออกฝึกงานของนักศึกษาให้สอดคล้องกัน
๒. ในแผนการจัดการเรียนการสอนควรมีรายวิชาวิชาชีพครูด้วย
๓. ปรับหน่วยกิตของรายวิชาให้สอดคล้องกัน
๔. พัฒนาอาจารย์ให้มีผลงานวิจัยที่สอดคล้องกับการจัดการเรียนการสอน
๕. ปรับแผนการรับนักศึกษาให้สอดคล้องกับจำนวนอาจารย์

มติสภามหาวิทยาลัย เห็นชอบหลักสูตรครุศาสตรมหาบัณฑิต สาขาวิชาเทคโนโลยีและสื่อสารการศึกษา หลักสูตรใหม่ พ.ศ. ๒๕๖๐ โดยให้มีการดำเนินการตามข้อเสนอแนะของที่ประชุม

เลิกประชุมเวลา ๑๒.๓๐ น.

ขอรับรองรายงานการประชุมข้างต้น

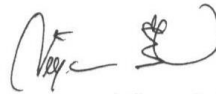

(ผู้ช่วยศาสตราจารย์ปรีเยศ สิทธีสรวง)

รองอธิการบดีฝ่ายกิจการนักศึกษาและสภามหาวิทยาลัย

เลขาธิการสภามหาวิทยาลัย

รายงานการประชุมสภามหาวิทยาลัยราชภัฏลำปาง

ครั้งที่ ๑๒/๒๕๖๐

วันที่ ๑๘ พฤศจิกายน ๒๕๖๐ เวลา ๐๙.๐๐ น.

ณ ห้องประชุมโอฬารฤทธิ์ ชั้น ๑๐ อาคารโอฬาร ไร่จันทน์รัฐ มหาวิทยาลัยราชภัฏลำปาง

\*\*\*\*\*

ผู้มาประชุม

๑. นายสุชาติ	เมืองแก้ว	นายกสภามหาวิทยาลัย
๒. ศาสตราจารย์เกียรติคุณกิตติชัย	วัฒนานิก	กรรมการสภามหาวิทยาลัยผู้ทรงคุณวุฒิ
๓. รองศาสตราจารย์สมเกียรติ	สายธนู	กรรมการสภามหาวิทยาลัยโดยตำแหน่ง
๔. อาจารย์เพชรฤทธิ์	วิญญา	กรรมการสภามหาวิทยาลัยโดยตำแหน่ง
๕. นายแสงชัย	เอกทัตถมาณีชัย	กรรมการสภามหาวิทยาลัยผู้ทรงคุณวุฒิ
๖. ผู้ช่วยศาสตราจารย์เรืองเดช	วงศ์หล้า	กรรมการสภามหาวิทยาลัยผู้ทรงคุณวุฒิ
๗. ศาสตราจารย์ไพฑูริย์	วิวัฒน์วงศ์วนา	กรรมการสภามหาวิทยาลัยผู้ทรงคุณวุฒิ
๘. นายเฉลิมพล	ประทีประวีชัย	กรรมการสภามหาวิทยาลัยผู้ทรงคุณวุฒิ
๙. นายสมเกียรติ	ธัญชญา	กรรมการสภามหาวิทยาลัยผู้ทรงคุณวุฒิ
๑๐. ศาสตราจารย์สุเทพ	สวนใต้	กรรมการสภามหาวิทยาลัยผู้ทรงคุณวุฒิ
๑๑. นายชนวรรค์	พุทธมลิณประทีป	กรรมการสภามหาวิทยาลัยผู้ทรงคุณวุฒิ
๑๒. รองศาสตราจารย์สนม	ครุฑเมือง	กรรมการสภามหาวิทยาลัยผู้ทรงคุณวุฒิ
๑๓. รองศาสตราจารย์สุรชัย	ขวัญเมือง	กรรมการสภามหาวิทยาลัยผู้ทรงคุณวุฒิ
๑๔. นายประเสริฐ	ตันสกุล	กรรมการสภามหาวิทยาลัยผู้ทรงคุณวุฒิ
๑๕. ผู้ช่วยศาสตราจารย์กิตติศักดิ์	สมุทธราชรักษ์	กรรมการสภามหาวิทยาลัยจากผู้ดำรงตำแหน่งบริหาร
๑๖. ผู้ช่วยศาสตราจารย์นพินทร์	สุชนบูรณ์	กรรมการสภามหาวิทยาลัยจากผู้ดำรงตำแหน่งบริหาร
๑๗. ผู้ช่วยศาสตราจารย์พงษ์ศร	คำโงหนัก	กรรมการสภามหาวิทยาลัยจากผู้ดำรงตำแหน่งบริหาร
๑๘. อาจารย์ปวิศต์	สายสี	กรรมการสภามหาวิทยาลัยจากผู้ดำรงตำแหน่งบริหาร
๑๙. รองศาสตราจารย์วิลาศ	ห่มหิมล	กรรมการสภามหาวิทยาลัยจากคณาจารย์ประจำ
๒๐. ผู้ช่วยศาสตราจารย์เอกรัฐ	อินดี้วงศา	กรรมการสภามหาวิทยาลัยจากคณาจารย์ประจำ
๒๑. ผู้ช่วยศาสตราจารย์สุวรรณี	จับทรัพย์	กรรมการสภามหาวิทยาลัยจากคณาจารย์ประจำ
๒๒. อาจารย์เสาวรีย์	บุญสา	กรรมการสภามหาวิทยาลัยจากคณาจารย์ประจำ
๒๓. ผู้ช่วยศาสตราจารย์ปวิศ	สิทธิธรรม	เลขานุการสภามหาวิทยาลัย

ผู้ไม่มาประชุม (ติดราชการหรือติดภารกิจ)

๑. นายประเสริฐ	วิคนไพศาลศรี	กรรมการสภามหาวิทยาลัยโดยตำแหน่ง
----------------	--------------	---------------------------------

รายงานการประชุมสภามหาวิทยาลัยราชภัฏลำปาง ครั้งที่ ๑๒/๒๕๖๐ วันที่ ๑๘ พฤศจิกายน ๒๕๖๐

**ผู้ปฏิบัติหน้าที่ในการประชุม**

๑. นายปรีชา	ไชโย	ผู้ช่วยเลขานุการสภามหาวิทยาลัย
๒. นางกิ่งดาว	ปิยะเปา	ผู้ช่วยเลขานุการสภามหาวิทยาลัย
๓. อาจารย์กมลวรรณ	ทวีน	ผู้ช่วยเลขานุการสภามหาวิทยาลัย
๔. ว่าที่ร้อยตรีณัฐพัชร	วันต้น	ผู้ช่วยเลขานุการสภามหาวิทยาลัย
๕. นางสาวสุปราณี	สีทาบุตร	ผู้ช่วยเลขานุการสภามหาวิทยาลัย

เริ่มประชุมเวลา ๐๙.๐๐ น.

**ระเบียบวาระที่ ๕ เรื่องเสนอเพื่อพิจารณา**

**๕.๗ ขอความเห็นชอบการเปลี่ยนแปลงแผนการจัดการศึกษาของหลักสูตรครุศาสตรมหาบัณฑิต สาขาวิชาเทคโนโลยีและสื่อสารการศึกษา หลักสูตรใหม่ พ.ศ. ๒๕๖๐**

รองศาสตราจารย์สมเกียรติ สายธนู อธิการบดี กรรมการสภามหาวิทยาลัยโดยตำแหน่ง ได้เสนอให้ที่ประชุมพิจารณาให้ความเห็นชอบการเปลี่ยนแปลงแผนการจัดการศึกษาของหลักสูตรครุศาสตรมหาบัณฑิต สาขาวิชาเทคโนโลยีและสื่อสารการศึกษา หลักสูตรใหม่ พ.ศ. ๒๕๖๐ โดยปรับให้เป็นแผนการศึกษาสำหรับนักศึกษาที่ไม่ประสงค์เทียบสาระและสมรรถนะตามมาตรฐานวิชาชีพของคุรุสภาเพียงแผนการศึกษาเดียว คือ แผน ก แบบ ก ๒ รายละเอียดตามเอกสารประกอบการประชุมหมายเลข ๕๗.๑

**มติสภามหาวิทยาลัย เห็นชอบการเปลี่ยนแปลงแผนการจัดการศึกษาของหลักสูตรครุศาสตรมหาบัณฑิต สาขาวิชาเทคโนโลยีและสื่อสารการศึกษา หลักสูตรใหม่ พ.ศ. ๒๕๖๐**  
**ความเสนอ**

เลิกประชุมเวลา ๑๓.๔๕ น.

ขอรับรองรายงานการประชุมข้างต้น



(นายปรีชา ไชโย)

ผู้อำนวยการสำนักงานอธิการบดี

ผู้ช่วยเลขานุการสภามหาวิทยาลัย

ปฏิบัติหน้าที่แทนเลขานุการสภามหาวิทยาลัย

รายงานการประชุมสภามหาวิทยาลัยราชภัฏลำปาง

ครั้งที่ ๔/๒๕๖๑

วันที่ ๒๑ เมษายน ๒๕๖๑ เวลา ๐๙.๐๐ น.

ณ ห้องประชุมโอหารฤทธิ ชั้น ๑๐ อาคารโอหาร โรมันดิริญ มหาวิทยาลัยราชภัฏลำปาง

\*\*\*\*\*

**ผู้มาประชุม**

๑.	นายสุชาติ	เมืองแก้ว	นายกสภามหาวิทยาลัย
๒.	ศาสตราจารย์เกียรติคุณกิตติชัย	วัฒนานิก	อุปนายกสภามหาวิทยาลัย
๓.	รองศาสตราจารย์สมเกียรติ	สายธนู	กรรมการสภามหาวิทยาลัยโดยตำแหน่ง
๔.	นายประเสริฐ	รัตนไพศาลศรี	กรรมการสภามหาวิทยาลัยโดยตำแหน่ง
๕.	อาจารย์เทวฤทธิ์	วิญญา	กรรมการสภามหาวิทยาลัยโดยตำแหน่ง
๖.	นายชนรงค์	พุทธมลิณประทีป	กรรมการสภามหาวิทยาลัยผู้ทรงคุณวุฒิ
๗.	รองศาสตราจารย์สนม	ศรุทเมือง	กรรมการสภามหาวิทยาลัยผู้ทรงคุณวุฒิ
๘.	รองศาสตราจารย์สุรัชชัย	ขวัญเมือง	กรรมการสภามหาวิทยาลัยผู้ทรงคุณวุฒิ
๙.	นายแสงชัย	เอกพัฒน์พาณิชย์	กรรมการสภามหาวิทยาลัยผู้ทรงคุณวุฒิ
๑๐.	ศาสตราจารย์สุเทพ	สวนใต้	กรรมการสภามหาวิทยาลัยผู้ทรงคุณวุฒิ
๑๑.	ผู้ช่วยศาสตราจารย์เรืองเดช	วงศ์เหล่า	กรรมการสภามหาวิทยาลัยผู้ทรงคุณวุฒิ
๑๒.	ศาสตราจารย์ไพบุลย์	วิวัฒน์วงศ์วนา	กรรมการสภามหาวิทยาลัยผู้ทรงคุณวุฒิ
๑๓.	นายเฉลิมพล	ประทีปวงฉนิช	กรรมการสภามหาวิทยาลัยผู้ทรงคุณวุฒิ
๑๔.	นายสมเกียรติ	อัญชนา	กรรมการสภามหาวิทยาลัยผู้ทรงคุณวุฒิ
๑๕.	นายประเสริฐ	ตันสกุล	กรรมการสภามหาวิทยาลัยผู้ทรงคุณวุฒิ
๑๖.	ผู้ช่วยศาสตราจารย์กิตติศักดิ์	สมุทธารักษ์	กรรมการสภามหาวิทยาลัยจากผู้ดำรงตำแหน่งบริหาร
๑๗.	ผู้ช่วยศาสตราจารย์พนันท์	สุขสมบูรณ์	กรรมการสภามหาวิทยาลัยจากผู้ดำรงตำแหน่งบริหาร
๑๘.	ผู้ช่วยศาสตราจารย์หงศธร	คำใจหนัก	กรรมการสภามหาวิทยาลัยจากผู้ดำรงตำแหน่งบริหาร
๑๙.	อาจารย์ปรีดี	สายสี	กรรมการสภามหาวิทยาลัยจากผู้ดำรงตำแหน่งบริหาร
๒๐.	ผู้ช่วยศาสตราจารย์เอกรัฐ	อินดีงวงศา	กรรมการสภามหาวิทยาลัยจากคณาจารย์ประจำ
๒๑.	ผู้ช่วยศาสตราจารย์สุวรรณิ	จันทร์ตา	กรรมการสภามหาวิทยาลัยจากคณาจารย์ประจำ
๒๒.	อาจารย์เสาวรีย์	บุญสา	กรรมการสภามหาวิทยาลัยจากคณาจารย์ประจำ
๒๓.	ผู้ช่วยศาสตราจารย์ปรีเชศ	สิทธิสรวง	เลขานุการสภามหาวิทยาลัย

**ผู้ไม่มาประชุม (ติดราชการหรือติดภารกิจ)**

๑.	รองศาสตราจารย์วิลาศ	พุ่มพิมล	กรรมการสภามหาวิทยาลัยจากคณาจารย์ประจำ
----	---------------------	----------	---------------------------------------

รายงานการประชุมสภามหาวิทยาลัยราชภัฏลำปาง ครั้งที่ ๔/๒๕๖๑ วันที่ ๒๑ เมษายน ๒๕๖๑

**ผู้ปฏิบัติหน้าที่ในการประชุม**

๑. นายปรีชา	ไชโยโย	ผู้ช่วยเลขานุการสภามหาวิทยาลัย
๒. นางกิ่งดาว	ปัตเปา	ผู้ช่วยเลขานุการสภามหาวิทยาลัย
๓. อาจารย์กมลวรรณ	หาวัน	ผู้ช่วยเลขานุการสภามหาวิทยาลัย
๔. ว่าที่ร้อยตรีณัฐพัชร์	วันตัน	ผู้ช่วยเลขานุการสภามหาวิทยาลัย
๕. นางสาวสุปราณี	สีตาบุตร	ผู้ช่วยเลขานุการสภามหาวิทยาลัย

**ผู้เข้าร่วมประชุม**

๑. ผู้ช่วยศาสตราจารย์อภิรักษ์	ชัยเสนา	รองอธิการบดีฝ่ายวิจัยและบัณฑิตศึกษา
๒. ผู้ช่วยศาสตราจารย์วิศดา	เหล่มตระกูล	รองอธิการบดีฝ่ายวิชาการ
๓. ผู้ช่วยศาสตราจารย์จักรกฤษณ์	ชั้นยะลา	คณบดีคณะเทคโนโลยีอุตสาหกรรม
๔. ผู้ช่วยศาสตราจารย์ปรารธนา	โกวิททางกูร	คณบดีคณะครุศาสตร์
๕. อาจารย์ณัฐวุฒิ	ปัญญา	รองคณบดีคณะวิทยาการจัดการ
๖. อาจารย์ชัยวุฒิ	โกเมศ	รองคณบดีคณะวิทยาศาสตร์
๗. อาจารย์ทิพรัตน์	ดิษะปัญญา	รองคณบดีคณะเทคโนโลยีการเกษตร
๘. อาจารย์ดวงใจ	พุทธวงศ์	ผู้อำนวยการสถาบันวิจัยและพัฒนา
๙. ผู้ช่วยศาสตราจารย์รัชดาพร	หวลอารมณ์	ผู้ช่วยอธิการบดีด้านบริการวิชาการและกิจการพิเศษ
๑๐. ผู้ช่วยศาสตราจารย์วัฒนา	มกรโรจน์ฤทธิ์	ผู้ช่วยอธิการบดีด้านอาคารสถานที่

เริ่มประชุมเวลา ๐๙.๐๐ น.

นายสุชาติ เมืองแก้ว นายกสภามหาวิทยาลัย ประธานการประชุมกล่าวเปิดการประชุม และดำเนินการประชุมตามระเบียบวาระ ดังนี้

**ระเบียบวาระที่ ๑ เรื่องที่ประธานแจ้งที่ประชุมทราบ**

๑.๑ การประชุมองคมนตรีด้านการศึกษาระหว่างกระทรวงศึกษาธิการ สำนักงานคณะกรรมการการอุดมศึกษา นายกสภามหาวิทยาลัยราชภัฏ ในการน้อมนำพระราโชบายด้านการศึกษาในสมเด็จพระเจ้าอยู่หัวมหาวชิราลงศุขมหาราชวิทยาลัยราชภัฏ

ประธานได้แจ้งให้ที่ประชุมทราบถึงการประชุมองคมนตรีด้านการศึกษาระหว่างกระทรวงศึกษาธิการ สำนักงานคณะกรรมการการอุดมศึกษา นายกสภามหาวิทยาลัยราชภัฏ ในการน้อมนำพระราโชบายด้านการศึกษาในสมเด็จพระเจ้าอยู่หัวมหาวชิราลงศุขมหาราชวิทยาลัยราชภัฏ เมื่อวันที่ ๓ เมษายน ๒๕๖๓ ณ ห้องประชุมศาสตราจารย์ประเสริฐ ณ นคร ชั้น ๓ สำนักงานคณะกรรมการการอุดมศึกษา ๑ รายละเอียดตามเอกสารประกอบการประชุมหมายเลข ๑.๑.๑

มติสภามหาวิทยาลัย รับทราบ

### ๑.๒ วลีเด็ดด้านการศึกษาศาสตร์ของศาสตราจารย์เกียรติคุณนายแพทย์เกษม วัฒนชัย องคมนตรี

ประธานได้แจ้งให้ที่ประชุมทราบถึงวลีเด็ดด้านการศึกษาศาสตร์ของศาสตราจารย์เกียรติคุณ นายแพทย์เกษม วัฒนชัย องคมนตรี ซึ่งได้บรรยายที่โรงแรม Royal River กรุงเทพมหานคร (๒๕๖๑) รายละเอียดตามเอกสารประกอบการประชุมหมายเลข ๑.๒.๑

มติสภามหาวิทยาลัย รัชมหา

### ๑.๓ การรับนักศึกษา ปีการศึกษา ๒๕๖๑

รองศาสตราจารย์สมเกียรติ สายธนู อธิการบดี กรรมการสภามหาวิทยาลัยโดยตำแหน่ง ได้แจ้งให้ที่ประชุมทราบว่าขณะนี้ผู้สนใจสมัครเข้าศึกษาต่อในมหาวิทยาลัยราชภัฏลำปาง ปีการศึกษา ๒๕๖๑ จำนวนประมาณ ๑,๐๐๐ คน แต่มหาวิทยาลัยมีเป้าหมายการรับนักศึกษาทั้งหมด จำนวนประมาณ ๒,๐๐๐ คน และในปีการศึกษา ๒๕๖๑ นี้ มหาวิทยาลัยมีนโยบายงดรับนักศึกษาในหลักสูตรที่มีผู้สมัครเรียนไม่ถึงจำนวน ๑๐ คน

ที่ประชุมได้มีข้อเสนอแนะให้มหาวิทยาลัยวิเคราะห์เหตุที่ทำให้จำนวนนักศึกษาลดลง อาทิเช่น จำนวนนักเรียนที่สำเร็จการศึกษาในระดับมัธยมศึกษาตอนปลาย รวมถึงนโยบายของรัฐบาลที่ส่งเสริมให้นักเรียนที่สำเร็จการศึกษาระดับมัธยมศึกษาตอนต้นไปเรียนสายอาชีพ เพื่อเตรียมความพร้อมในการแก้ไขผลกระทบที่จะเกิดขึ้นโดยเฉพาะภาระงานของอาจารย์

มติสภามหาวิทยาลัย รัชมหา

### ๑.๔ การจัดทำหลักสูตรการศึกษาต่อเนื่อง

รองศาสตราจารย์สมเกียรติ สายธนู อธิการบดี กรรมการสภามหาวิทยาลัยโดยตำแหน่ง ได้แจ้งให้ที่ประชุมทราบว่าขณะนี้มหาวิทยาลัยอยู่ระหว่างจัดทำหลักสูตรการศึกษาต่อเนื่องสำหรับผู้อยู่ในวัยทำงานและผู้สูงอายุ

ที่ประชุมได้มีข้อเสนอแนะว่ามหาวิทยาลัยควรทำความเข้าใจในเรื่องเกี่ยวกับการแลกเปลี่ยนนักศึกษากับต่างประเทศเพิ่มมากขึ้น โดยเฉพาะสาธารณรัฐประชาชนจีน และสาธารณรัฐแห่งสหภาพพม่า

มติสภามหาวิทยาลัย รัชมหา

## ระเบียบวาระที่ ๒ เรื่องรับรองรายงานการประชุม

### ๒.๑ รับรองรายงานการประชุมสภามหาวิทยาลัยราชภัฏลำปาง ครั้งที่ ๓/๒๕๖๑

ตามที่ได้มีการประชุมสภามหาวิทยาลัยราชภัฏลำปาง ครั้งที่ ๓/๒๕๖๑ เมื่อวันที่ ๑๙ มีนาคม ๒๕๖๑ ณ ห้องประชุมโอฬารฤทธิ์ ชั้น ๑๐ อาคารโอฬาร โรจน์หิรัญ มหาวิทยาลัยราชภัฏลำปาง

ฝ่ายเลขานุการ ได้จัดทำรายงานการประชุมเสร็จเรียบร้อยแล้ว รายงานการประชุมมีจำนวน ๘ หน้า รายละเอียดตามเอกสารประกอบการประชุมตั้งแต่หน้า ๑-๘ ซึ่งฝ่ายเลขานุการ

ได้ดำเนินการจัดส่งหนังสือเพื่อให้กรรมการสภามหาวิทยาลัยได้รับรองรายงานการประชุมดังกล่าวตามหนังสือที่ ศธ๐๕๓๔/สมรสป./ว๒๒ ลงวันที่ ๑๐ เมษายน ๒๕๖๑ โดยกำหนดให้กรรมการสภามหาวิทยาลัยส่งข้อแก้ไขให้ฝ่ายเลขานุการภายในวันที่ ๑๙ เมษายน ๒๕๖๑ หากพ้นกำหนดวันดังกล่าวให้ถือว่ากรรมการสภามหาวิทยาลัยรับรองรายงานการประชุมโดยไม่มีกรณีแก้ไข

**มติสภามหาวิทยาลัย รับรองรายงานการประชุมสภามหาวิทยาลัยราชภัฏลำปาง ครั้งที่ ๓/๒๕๖๑  
โดยไม่มีกรณีแก้ไข**

**ระเบียบวาระที่ ๓ เรื่องสืบเนื่อง**

-ไม่มี-

**ระเบียบวาระที่ ๔ เรื่องเสนอเพื่อทราบ**

**๔.๑ ผลการปฏิบัติตามมติสภามหาวิทยาลัยราชภัฏลำปาง ครั้งที่ ๓/๒๕๖๑ เมื่อวันที่ ๑๙ มีนาคม ๒๕๖๑**

ผู้ช่วยศาสตราจารย์ปรีเยศ สิทธิสรวง รองอธิการบดีฝ่ายกิจการนักศึกษาและสภามหาวิทยาลัย เลขานุการสภามหาวิทยาลัย ได้แจ้งให้ที่ประชุมทราบว่าจากมติสภามหาวิทยาลัยราชภัฏลำปางในการประชุม ครั้งที่ ๓/๒๕๖๑ เมื่อวันที่ ๑๙ มีนาคม ๒๕๖๑ ณ ห้องประชุมโอฬารฤทธิ์ ชั้น ๑๐ อาคารโอฬาร โรจน์ศิริรัฐ มหาวิทยาลัยราชภัฏลำปาง ฝ่ายเลขานุการสภามหาวิทยาลัยราชภัฏลำปางได้สรุปผลการปฏิบัติตามมติสภามหาวิทยาลัยราชภัฏลำปางในการประชุมครั้งที่ ๓/๒๕๖๑ โดยมีรายละเอียดตามเอกสารประกอบการประชุมของระเบียบวาระที่ ๔.๑.๑

**มติสภามหาวิทยาลัย รับทราบ**

**๔.๒ รายงานการดำเนินงานกองทุนสำนักศิลปะและวัฒนธรรม**

รองศาสตราจารย์สมเกียรติ สายธนู อธิการบดี กรรมการสภามหาวิทยาลัยโดยตำแหน่ง ได้แจ้งให้ที่ประชุมทราบถึงรายงานการดำเนินงานกองทุนสำนักศิลปะและวัฒนธรรม รายละเอียดตามเอกสารประกอบการประชุมหมายเลข ๔.๒.๑

**มติสภามหาวิทยาลัย รับทราบ**

**ระเบียบวาระที่ ๕ เรื่องเสนอเพื่อพิจารณา**

**๕.๑ การแต่งตั้งคณะกรรมการพิจารณาตำแหน่งทางวิชาการ**

รองศาสตราจารย์สมเกียรติ สายธนู อธิการบดี กรรมการสภามหาวิทยาลัยโดยตำแหน่ง ได้เสนอให้ที่ประชุมพิจารณาแต่งตั้งคณะกรรมการพิจารณาตำแหน่งทางวิชาการ โดยสืบเนื่องจากสภามหาวิทยาลัยราชภัฏลำปาง ได้มีคำสั่งสภามหาวิทยาลัยราชภัฏลำปาง ที่ ๐๓/๒๕๕๙ เรื่องแต่งตั้งคณะกรรมการพิจารณาตำแหน่งทางวิชาการ และคำสั่งสภามหาวิทยาลัยราชภัฏลำปาง ที่ ๓๖/๒๕๕๙ เรื่องแต่งตั้งคณะกรรมการพิจารณาตำแหน่งทางวิชาการ (แทนตำแหน่งที่ว่าง) โดยมีวาระการดำรงตำแหน่งคราว

ละสองปี นับตั้งแต่วันที่สภามหาวิทยาลัยแต่งตั้ง ซึ่งหมดวาระในวันที่ ๒๒ เมษายน ๒๕๖๓ ในกรณีมหาวิทยาลัยจึงขอเสนอสภามหาวิทยาลัยเพื่อพิจารณาแต่งตั้งคณะกรรมการพิจารณาตำแหน่งทางวิชาการ ดังนี้

๑. เลือกประธานกรรมการ โดยสภามหาวิทยาลัยคัดเลือกจากกรรมการสภามหาวิทยาลัยผู้ทรงคุณวุฒิ

๒. สภามหาวิทยาลัยคัดเลือกกรรมการผู้ทรงคุณวุฒิ จากบุคคลภายนอกมหาวิทยาลัย จำนวนไม่น้อยกว่า ๕ คน แต่ไม่เกิน ๑๐ คน จากบัญชีรายชื่อผู้ทรงคุณวุฒิที่ ก.พ.อ. กำหนด ซึ่งครอบคลุมคณะหรือสาขาวิชาที่มีการจัดการเรียนการสอนในมหาวิทยาลัย ซึ่งมหาวิทยาลัยขอเสนอรายชื่อผู้ทรงคุณวุฒิดังกล่าว จำนวน ๕ คน ประกอบด้วย

๑) ศาสตราจารย์เกียรติคุณมนัส สุวรรณ	สุวรรณ	เป็นกรรมการ
๒) ศาสตราจารย์สุเทพ สอนใต้	สอนใต้	เป็นกรรมการ
๓) ศาสตราจารย์ไพบุลย์ วิวัฒน์วงศ์วนา	วิวัฒน์วงศ์วนา	เป็นกรรมการ
๔) ศาสตราจารย์เกียรติคุณอานันท์ กาญจนพันธุ์	กาญจนพันธุ์	เป็นกรรมการ
๕) ศาสตราจารย์กิตติคุณวัลลภา เทพหัสดิน ณ อยุธยา	เทพหัสดิน ณ อยุธยา	เป็นกรรมการ

รายละเอียดตามเอกสารประกอบการประชุมหมายเลข ๕.๑.๑

ที่ประชุมร่วมกันพิจารณาและดำเนินการ ดังนี้

๑. เห็นชอบเลือกศาสตราจารย์เกียรติคุณกิตติชัย วัฒนานิกร อุปนายกสภามหาวิทยาลัย เป็นประธานกรรมการพิจารณาตำแหน่งทางวิชาการ

๒. เห็นชอบเลือกบุคคลต่อไปนี้ เป็นกรรมการพิจารณาตำแหน่งทางวิชาการ

๑) ศาสตราจารย์เกียรติคุณมนัส สุวรรณ	สุวรรณ	เป็นกรรมการ
๒) ศาสตราจารย์สุเทพ สอนใต้	สอนใต้	เป็นกรรมการ
๓) ศาสตราจารย์ไพบุลย์ วิวัฒน์วงศ์วนา	วิวัฒน์วงศ์วนา	เป็นกรรมการ
๔) ศาสตราจารย์เกียรติคุณอานันท์ กาญจนพันธุ์	กาญจนพันธุ์	เป็นกรรมการ
๕) ศาสตราจารย์กิตติคุณวัลลภา เทพหัสดิน ณ อยุธยา	เทพหัสดิน ณ อยุธยา	เป็นกรรมการ

มติสภามหาวิทยาลัย เห็นชอบแต่งตั้งคณะกรรมการพิจารณาตำแหน่งทางวิชาการของมหาวิทยาลัย

ราชภัฏลำปาง ประกอบด้วย

๑. ศาสตราจารย์เกียรติคุณกิตติชัย วัฒนานิกร	วัฒนานิกร	เป็นประธานกรรมการ
๒. ศาสตราจารย์เกียรติคุณมนัส สุวรรณ	สุวรรณ	เป็นกรรมการ
๓. ศาสตราจารย์สุเทพ สอนใต้	สอนใต้	เป็นกรรมการ
๔. ศาสตราจารย์ไพบุลย์ วิวัฒน์วงศ์วนา	วิวัฒน์วงศ์วนา	เป็นกรรมการ
๕. ศาสตราจารย์เกียรติคุณอานันท์ กาญจนพันธุ์	กาญจนพันธุ์	เป็นกรรมการ
๖. ศาสตราจารย์กิตติคุณวัลลภา เทพหัสดิน ณ อยุธยา	เทพหัสดิน ณ อยุธยา	เป็นกรรมการ



## ๕.๒ การพิจารณาอนุมัติปริญญาบัตรสำหรับนักศึกษาที่สำเร็จการศึกษา

รองศาสตราจารย์สมเกียรติ สายธนู อธิการบดี กรรมการสภามหาวิทยาลัยโดยตำแหน่ง ได้เสนอให้ที่ประชุมพิจารณาอนุมัติปริญญาบัตรสำหรับนักศึกษาที่สำเร็จการศึกษา ปีการศึกษา ๒๕๖๐ ระดับปริญญาตรี จำนวน ๕๕๗ คน ระดับบัณฑิตศึกษา จำนวน ๑๗ คน และระดับประกาศนียบัตร จำนวน ๑๖๔ คน ในการนี้มหาวิทยาลัยขอเสนอสภามหาวิทยาลัยเพื่อขออนุมัติการให้ปริญญา สำหรับนักศึกษาที่สำเร็จการศึกษา ปีการศึกษา ๒๕๖๐ เป็นจำนวนรวมทั้งสิ้น ๗๓๘ คน ดังนี้

### ระดับปริญญาตรี

สาขาวิชานิติศาสตร์	จำนวน	๓ คน
สาขาวิชาวิทยาศาสตร์	จำนวน	๑๐ คน
สาขาวิชาศิลปศาสตร์	จำนวน	๑๕ คน
สาขาวิชาครุศาสตร์	จำนวน	๕๒๑ คน
สาขาวิชาบริหารธุรกิจ	จำนวน	๘ คน
สาขาวิชาการบัญชี	จำนวน	๑ คน

### ระดับปริญญาโท

สาขาวิชาการบริหารและพัฒนาประชาคมเมือง และชนบท	จำนวน	๑๕ คน
สาขาวิชาการจัดการ	จำนวน	๒ คน
ระดับประกาศนียบัตรบัณฑิตวิชาชีพครู	จำนวน	๑๖๔ คน

รายละเอียดตามเอกสารประกอบการประชุมหมายเลข ๕.๒.๑-๕.๒.๔

มติสภามหาวิทยาลัย เห็นชอบและอนุมัติปริญญาบัตรสำหรับนักศึกษาที่สำเร็จการศึกษา ปีการศึกษา ๒๕๖๐ จำนวน ๗๓๘ คน ตามเสนอ

๕.๓ ขอความเห็นชอบแผนปฏิบัติการ และขออนุมัติงบประมาณประจำปีงบประมาณ พ.ศ. ๒๕๖๑ เพิ่มเติม (เดือนเมษายน-กันยายน ๒๕๖๑) โรงเรียนสาธิตมหาวิทยาลัยราชภัฏลำปาง

ผู้ช่วยศาสตราจารย์ณพนันท์ สุขสมบูรณ์ รองอธิการบดีฝ่ายวางแผนและพัฒนาระบบกายภาพ กรรมการสภามหาวิทยาลัยจากผู้ดำรงตำแหน่งบริหาร ได้เสนอให้ที่ประชุมพิจารณาให้ความเห็นชอบแผนปฏิบัติการ และขออนุมัติงบประมาณประจำปีงบประมาณ พ.ศ. ๒๕๖๑ เพิ่มเติม (เดือนเมษายน-กันยายน ๒๕๖๑) โรงเรียนสาธิตมหาวิทยาลัยราชภัฏลำปาง รายละเอียดตามเอกสารประกอบการประชุมหมายเลข ๕.๓.๑

มติสภามหาวิทยาลัย เห็นชอบแผนปฏิบัติการ และขออนุมัติงบประมาณประจำปีงบประมาณ พ.ศ. ๒๕๖๑ เพิ่มเติม (เดือนเมษายน-กันยายน ๒๕๖๑) โรงเรียนสาธิตมหาวิทยาลัยราชภัฏลำปางตามเสนอ

**๕.๔** ให้ความเห็นชอบการเปลี่ยนแปลงการรับนักศึกษาจากปีการศึกษา ๒๕๖๐ เป็นปีการศึกษา ๒๕๖๑

รองศาสตราจารย์สมเกียรติ สายธนู อธิการบดี กรรมการสภามหาวิทยาลัยโดยตำแหน่ง ได้เสนอให้ที่ประชุมพิจารณาให้ความเห็นชอบการเปลี่ยนแปลงการรับนักศึกษาจากปีการศึกษา ๒๕๖๐ เป็นปีการศึกษา ๒๕๖๑ สำหรับหลักสูตรครุศาสตรมหาบัณฑิต สาขาวิชาการวิจัยและประเมินผลการศึกษา และหลักสูตรครุศาสตรมหาบัณฑิต สาขาวิชาเทคโนโลยีสื่อสารการศึกษา เนื่องจากขณะนี้อยู่ระหว่างการส่งเล่มหลักสูตรไปยังสำนักงานคณะกรรมการการอุดมศึกษา (สกอ.) เพื่อรับทราบหลักสูตร รายละเอียดตามเอกสารประกอบการประชุมหมายเลข ๕.๔.๑

มติสภามหาวิทยาลัย เห็นชอบการเปลี่ยนแปลงการรับนักศึกษาจากปีการศึกษา ๒๕๖๐ เป็นปีการศึกษา ๒๕๖๑ สำหรับหลักสูตรครุศาสตรมหาบัณฑิต สาขาวิชาการวิจัยและประเมินผลการศึกษา และหลักสูตรครุศาสตรมหาบัณฑิต สาขาวิชาเทคโนโลยีสื่อสารการศึกษา ตามเสนอ

**๕.๕** (ร่าง) ข้อบังคับมหาวิทยาลัยราชภัฏลำปาง ว่าด้วยหลักเกณฑ์ วิธีการและเงื่อนไขการต่อเวลาราชการของข้าราชการพลเรือนในมหาวิทยาลัยราชภัฏลำปาง พ.ศ. ...

รองศาสตราจารย์สุรัชย์ ขวัญเมือง กรรมการสภามหาวิทยาลัยผู้ทรงคุณวุฒิ ในฐานะประธานคณะกรรมการร่างกฎ ระเบียบ และข้อบังคับของมหาวิทยาลัยฯ ได้เสนอให้ที่ประชุมพิจารณา (ร่าง) ข้อบังคับมหาวิทยาลัยราชภัฏลำปาง ว่าด้วยหลักเกณฑ์ วิธีการและเงื่อนไขการต่อเวลาราชการของข้าราชการพลเรือนในมหาวิทยาลัยราชภัฏลำปาง พ.ศ. ... รายละเอียดตามเอกสารประกอบการประชุมหมายเลข ๕.๕.๑

ที่ประชุมร่วมกันพิจารณาและมีข้อเสนอแนะให้แก้ไข ดังนี้

๑. ข้อ ๔ ความหมายของคำนิยามคำว่า ข้าราชการ ให้ตัดข้อความ “และให้หมายความถึงพนักงานมหาวิทยาลัยของมหาวิทยาลัยราชภัฏลำปาง” ออก

๒. ข้อ ๗(ข) บรรทัดที่ ๒ ให้เพิ่มข้อความจาก “...หรือรายการ...” เป็น “...หรือหนึ่งรายการ...”

๓. ข้อ ๙(๓) ให้แก้ไขข้อความจาก “รองอธิการบดีฝ่ายวิชาการ..” เป็น “รองอธิการบดีที่กำกับดูแลงานด้านวิชาการ...”

๔. ข้อ ๙(๖) ให้แก้ไขข้อความจาก “รองอธิการบดีฝ่ายบริหาร..” เป็น “รองอธิการบดีที่กำกับดูแลงานด้านบริหาร...”

๕. ข้อ ๙ วรรคสาม ให้ตัดข้อความ “การพิจารณาอนุมัติหรือไม่อนุมัติให้ต่อเวลาราชการของสภามหาวิทยาลัยให้เป็นที่สุด” เป็นข้อ ๙ วรรคสี่

๖. ข้อ ๑๓ ให้ตัดข้อความวรรคสองออก

มติสภามหาวิทยาลัย เห็นชอบ (ร่าง) ข้อบังคับมหาวิทยาลัยราชภัฏลำปาง ว่าด้วยหลักเกณฑ์ วิธีการ และเงื่อนไขการต่อเวลาราชการของข้าราชการพลเรือนในมหาวิทยาลัยราชภัฏ ลำปาง พ.ศ. ... โดยให้มีการแก้ไขตามข้อเสนอแนะของที่ประชุม

๕.๖ (ร่าง) ข้อบังคับมหาวิทยาลัยราชภัฏลำปาง ว่าด้วยการศึกษาระดับปริญญาตรี พ.ศ. ...

รองศาสตราจารย์สุรชัย ขวัญเมือง กรรมการสภามหาวิทยาลัยผู้ทรงคุณวุฒิ ในฐานะ ประธานคณะกรรมการร่างกฎ ระเบียบ และข้อบังคับของมหาวิทยาลัยฯ ได้เสนอให้ที่ประชุมพิจารณา (ร่าง) ข้อบังคับมหาวิทยาลัยราชภัฏลำปาง ว่าด้วยการศึกษาระดับปริญญาตรี พ.ศ. ... รายละเอียดตาม เอกสารประกอบการประชุมหมายเลข ๕.๖.๑

ที่ประชุมร่วมกันพิจารณาและมีข้อเสนอแนะให้แก่ฯ ดังนี้

๑. ข้อ ๑๕ ปรับแก้คำจาก “สาขาวิชาหรือหลักสูตร” เป็น “หลักสูตรสาขาวิชา”
๒. ข้อ ๑๕(๑) ให้แก้ไขข้อความจาก “...ประธานคณะกรรมการบริหารสาขาวิชา...” เป็น “...คณะกรรมการบริหารหลักสูตร...”
๓. ปรับข้อความข้อ ๑๕ ใหม่ โดยเพิ่มรายละเอียดให้ชัดเจนและสมบูรณ์

มติสภามหาวิทยาลัย มอบคณะกรรมการร่างกฎ ระเบียบ และข้อบังคับของมหาวิทยาลัยฯ นำร่าง ดังกล่าวกลับไปพิจารณาแก้ไขตามข้อเสนอแนะของที่ประชุม และนำเสนอ ที่ประชุมพิจารณาอีกครั้งในการประชุมครั้งต่อไป

๕.๗ (ร่าง) ระเบียบมหาวิทยาลัยราชภัฏลำปาง ว่าด้วยกองทุนสวัสดิการภายใน มหาวิทยาลัย (ฉบับที่ ๒) พ.ศ. ...

รองศาสตราจารย์สุรชัย ขวัญเมือง กรรมการสภามหาวิทยาลัยผู้ทรงคุณวุฒิ ในฐานะ ประธานคณะกรรมการร่างกฎ ระเบียบ และข้อบังคับของมหาวิทยาลัยฯ ได้เสนอให้ที่ประชุมพิจารณา (ร่าง) ระเบียบมหาวิทยาลัยราชภัฏลำปาง ว่าด้วยกองทุนสวัสดิการภายในมหาวิทยาลัย (ฉบับที่ ๒) พ.ศ. ... รายละเอียดตามเอกสารประกอบการประชุมหมายเลข ๕.๗.๑

มติสภามหาวิทยาลัย เห็นชอบ (ร่าง) ระเบียบมหาวิทยาลัยราชภัฏลำปาง ว่าด้วยกองทุนสวัสดิการภายใน มหาวิทยาลัย (ฉบับที่ ๒) พ.ศ. ... ตามเสนอ

ระเบียบวาระที่ ๖ เรื่องอื่น ๆ

๖.๑ กำหนดการประชุมสภามหาวิทยาลัยราชภัฏลำปาง ครั้งที่ ๕/๒๕๖๑

ประธานได้แจ้งกำหนดการประชุมสภามหาวิทยาลัยราชภัฏลำปาง ครั้งที่ ๕/๒๕๖๑ ซึ่งกำหนดในวันเสาร์ที่ ๑๒ พฤษภาคม ๒๕๖๑ เวลา ๐๙.๐๐ น. ณ ห้องประชุมโอฬารฤทธิ์ ชั้น ๑๐ อาคาร โอฬาร ราชภัฏรัฐ มหาวิทยาลัยราชภัฏลำปาง

มติสภามหาวิทยาลัย รับทราบ

รายงานการประชุมสภามหาวิทยาลัยราชภัฏลำปาง ครั้งที่ ๕/๒๕๖๑ วันที่ ๒๑ เมษายน ๒๕๖๑

**๖.๒ การให้ความเห็นชอบและอนุมัติเปลี่ยนแปลงแหล่งงบประมาณโครงการแข่งขันกีฬา มหาวิทยาลัยราชภัฏกลุ่มภาคเหนือ ครั้งที่ ๓๐ “เขลางค์นครเกมส์”**

รองศาสตราจารย์สมเกียรติ สายธนู อธิการบดี กรรมการสภามหาวิทยาลัยโดยตำแหน่ง ได้แจ้งให้ที่ประชุมทราบถึงการให้ความเห็นชอบและอนุมัติเปลี่ยนแปลงแหล่งงบประมาณโครงการแข่งขันกีฬามหาวิทยาลัยราชภัฏกลุ่มภาคเหนือ ครั้งที่ ๓๐ “เขลางค์นครเกมส์” โดยสืบเนื่องจากการประชุมคณะกรรมการบริหารมหาวิทยาลัยราชภัฏลำปาง ครั้งที่ ๕/๒๕๖๑ เมื่อวันที่ ๑๙ เมษายน ๒๕๖๑ ที่ประชุมมีมติเห็นชอบและอนุมัติเปลี่ยนแปลงแหล่งงบประมาณโครงการแข่งขันกีฬามหาวิทยาลัยราชภัฏกลุ่มภาคเหนือ ครั้งที่ ๓๐ “เขลางค์นครเกมส์” จากเงินรายได้ (กิจกรรมจัดการแข่งขันกีฬานักศึกษามหาวิทยาลัยราชภัฏกลุ่มภาคเหนือ ๘ แห่ง) เป็นเบิกจ่ายจากเงินกองทุนพัฒนามหาวิทยาลัยราชภัฏลำปาง จำนวน ๓ รายการ คือ

๑) เลขที่ ๖๑๐๐๘๑๗ ชื่อวัสดุ เป็นเงินจำนวน ๑๖๘,๗๖๘ บาท

๒) เลขที่ ๖๑๐๐๑๓๓๒ ใช้สำหรับปรับปรุงวัสดุซ่อมแซมไฟฟ้า เป็นเงินจำนวน ๒๕๖,๗๕๐ บาท

๓) เลขที่ ๖๑๐๐๑๘๘๙ ครุภัณฑ์จอภาพ เป็นเงินจำนวน ๕๙๘,๐๐๐ บาท

รวมเป็นเงินจำนวนทั้งสิ้น ๙๑๓,๕๑๘ บาท (เก้าแสนหนึ่งหมื่นสามพันห้าร้อยสิบแปดบาทถ้วน) รายละเอียดตามเอกสารประกอบการประชุมหมายเลข ๖.๒.๑

ทั้งนี้ มหาวิทยาลัยได้แจ้งให้คณะกรรมการกองทุนพัฒนามหาวิทยาลัยราชภัฏลำปางทราบแล้วในการประชุมคณะกรรมการกองทุนพัฒนามหาวิทยาลัยราชภัฏลำปาง ครั้งที่ ๑/๒๕๖๑ เมื่อวันที่ ๙ เมษายน ๒๕๖๑

มติสภามหาวิทยาลัย รับทราบ

**๖.๓ ขอความเห็นชอบและอนุมัติหักเงินเดือนและคิดดอกเบี้ยตามข้อ ๙ แห่งระเบียบมหาวิทยาลัยราชภัฏลำปาง ว่าด้วยเงินยืมตรงจ่ายจากเงินรายได้ของมหาวิทยาลัย พ.ศ. ๒๕๕๕**

รองศาสตราจารย์สมเกียรติ สายธนู อธิการบดี กรรมการสภามหาวิทยาลัยโดยตำแหน่ง ได้เสนอให้ที่ประชุมพิจารณาให้ความเห็นชอบและอนุมัติหักเงินเดือนและคิดดอกเบี้ยตามข้อ ๙ แห่งระเบียบมหาวิทยาลัยราชภัฏลำปาง ว่าด้วยเงินยืมตรงจ่ายจากเงินรายได้ของมหาวิทยาลัย พ.ศ. ๒๕๕๕ โดยสืบเนื่องมาจากนายชัชวาลย์ วิชัยสุชาติ ตำแหน่งนักวิชาการศึกษา สังกัดกองพัฒนานักศึกษา ได้ยืมเงินตรงจ่าย จำนวน ๑,๕๘๘,๘๐๐ บาท ตามสัญญาเงินยืมตรงจ่าย เลขที่ บย.๒๐๓/๖๑ เพื่อใช้จ่ายในโครงการการแข่งขันกีฬามหาวิทยาลัยราชภัฏกลุ่มภาคเหนือ ครั้งที่ ๓๐ “เขลางค์นครเกมส์” โดยมีกำหนดส่งคืนวันที่ ๒๒ มกราคม ๒๕๖๑ และได้ทำบันทึกข้อความขอเลื่อนกำหนดส่งคืนเงินยืมตรงจ่าย ลงวันที่ ๑๙ มกราคม ๒๕๖๑ และบันทึกข้อความ เรื่อง ขอเลื่อนกำหนดส่งคืนเงินยืมตรงจ่าย ลงวันที่ ๒๑ กุมภาพันธ์ ๒๕๖๑ โดยมีกำหนดส่งคืนเงินยืมตรงจ่ายในวันที่ ๒๒ มีนาคม ๒๕๖๑ ซึ่งจากการตรวจสอบข้อเท็จจริง พบว่าเงินยืมดังกล่าวได้นำไปใช้จ่ายตามโครงการเสร็จสิ้นแล้ว เมื่อได้ส่งเอกสารการใช้จ่ายเพื่อ

ส่งใช้เงินยืม แต่กองทุนพัฒนานักศึกษาไม่สามารถเบิกจ่ายจากระบบได้เนื่องจากมีการนำเงินจากโครงการที่ได้รับอนุมัติไปใช้จ่ายในรายการอื่น ซึ่งมหาวิทยาลัยอยู่ระหว่างขออนุมัติเปลี่ยนแปลงแหล่งงบประมาณ และจากกรณีดังกล่าวเป็นกรณีที่ระเบียบมหาวิทยาลัยราชภัฏลำปาง ว่าด้วยเงินยืมทตรงจ่ายจากเงินรายได้ของมหาวิทยาลัย พ.ศ. ๒๕๕๕ ได้กำหนดวิธีปฏิบัติไว้อย่างชัดเจน โดยผู้ที่มีส่วนเกี่ยวข้องจะต้องปฏิบัติตามระเบียบที่กำหนดไว้ โดยจะต้องคิดดอกเบี้ย กรณีไม่ส่งใช้เงินยืมดังกล่าวตามเวลาที่กำหนด อย่างไรก็ตามมหาวิทยาลัยเห็นว่าควรคงหักเงินเดือนและคิดดอกเบี้ยตามข้อ ๙ แห่งระเบียบมหาวิทยาลัยราชภัฏลำปาง ว่าด้วยเงินยืมทตรงจ่ายจากเงินรายได้ของมหาวิทยาลัย พ.ศ. ๒๕๕๕ เนื่องจากไม่ได้เกิดจากการกระทำผิดของผู้ยืม

ในการนี้มหาวิทยาลัยจึงขอเสนอให้สภามหาวิทยาลัยพิจารณาให้ความเห็นชอบและอนุมัติ ดังนี้

๑. งตหักเงินเดือนและคิดดอกเบี้ยสำหรับผู้ยืมเงินทตรงจ่ายตามสัญญาเงินยืมเงินทตรงจ่าย เลขที่ บย.๒๐๓/๖๑ เพื่อใช้จ่ายในโครงการการแข่งขันกีฬามหาวิทยาลัยราชภัฏกลุ่มภาคเหนือ ครั้งที่ ๓๐ “เขลางค์นครเกมส์” ตามข้อ ๙ แห่งระเบียบมหาวิทยาลัยราชภัฏลำปาง ว่าด้วยเงินยืมทตรงจ่ายจากเงินรายได้ของมหาวิทยาลัย พ.ศ. ๒๕๕๕

๒. คืนเงินที่งานคลังได้ดำเนินการหักไปแล้วทั้งเงินเดือนและดอกเบี้ยแก่ผู้ยืมเงินทตรงจ่ายตามสัญญาเงินยืมเงินทตรงจ่าย เลขที่ บย.๒๐๓/๖๑ เพื่อใช้จ่ายในโครงการการแข่งขันกีฬามหาวิทยาลัยราชภัฏกลุ่มภาคเหนือ ครั้งที่ ๓๐ “เขลางค์นครเกมส์”

ที่ประชุมร่วมกันพิจารณาและมีข้อเสนอแนะดังนี้

๑. ให้ตรวจสอบและแก้ไขยอดเงินค่าอาหารในบันทึกข้อความของกองทุนพัฒนานักศึกษา ที่ กทพ.๒๐๒/๒๕๖๑ ลงวันที่ ๒ มีนาคม ๒๕๖๑ ให้ถูกต้อง

๒. กรณีการงตหักเงินเดือน การคิดดอกเบี้ยและการคืนเงินที่งานคลังได้ดำเนินการหักไปแล้วทั้งเงินเดือนและดอกเบี้ยแก่ผู้ยืมเงินทตรงจ่ายตามสัญญาเงินยืมเงินทตรงจ่าย เลขที่ บย.๒๐๓/๖๑ เพื่อใช้จ่ายในโครงการการแข่งขันกีฬามหาวิทยาลัยราชภัฏกลุ่มภาคเหนือ ครั้งที่ ๓๐ “เขลางค์นครเกมส์” ให้เป็นอำนาจหน้าที่ของอธิการบดีตามข้อ ๑๔ แห่งระเบียบมหาวิทยาลัยราชภัฏลำปาง ว่าด้วยเงินยืมทตรงจ่ายจากเงินรายได้ของมหาวิทยาลัย พ.ศ. ๒๕๕๕

มสภามหาวิทยาลัย เห็นชอบมอบอธิการบดีดำเนินการตามข้อเสนอแนะของที่ประชุม

เลิกประชุมเวลา ๑๔.๐๐ น.



(นางกิ่งดาว ปัดเปา)

หัวหน้างานสำนักงานสภามหาวิทยาลัย

ผู้ช่วยเลขานุการสภามหาวิทยาลัย

ผู้บันทึก/พิมพ์รายงานการประชุม



(ว่าที่ร้อยตรีณัฐพัชร รันตัน)

นิติกร

ผู้ช่วยเลขานุการสภามหาวิทยาลัย

ผู้กลั่นกรองรายงานการประชุม



(นายปรีชา ไชโย)

ผู้อำนวยการสำนักงานอธิการบดี  
ผู้ช่วยเลขานุการสภามหาวิทยาลัย  
ผู้กั้นกรองรายงานการประชุม



(ผู้ช่วยศาสตราจารย์ปรีเชต สิทธิสรอง)

รองอธิการบดี  
เลขานุการสภามหาวิทยาลัย  
ผู้ตรวจรายงานการประชุม

รายงานการประชุมสภามหาวิทยาลัยราชภัฏลำปาง

ครั้งที่ ๑๐/๒๕๖๑

วันที่ ๑๔ ตุลาคม ๒๕๖๑ เวลา ๐๙.๐๐ น.

ณ ห้องประชุมโอหารฤทธิ ชั้น ๑๐ อาคารโอหาร โรจน์ศิริ มหาวิทยาลัยราชภัฏลำปาง

\*\*\*\*\*

**ผู้มาประชุม**

๑.	นายสุชาติ	เมืองแก้ว	นายกสภามหาวิทยาลัย
๒.	ศาสตราจารย์เกียรติคุณกิตติชัย	วัฒนาภิกร	อุปนายกสภามหาวิทยาลัย
๓.	รองศาสตราจารย์สมเกียรติ	สายธนู	กรรมการสภามหาวิทยาลัยโดยตำแหน่ง
๔.	อาจารย์เทวฤทธิ์	วิญญา	กรรมการสภามหาวิทยาลัยโดยตำแหน่ง
๕.	นายแสงชัย	เอกพัฒน์พาณิชย์	กรรมการสภามหาวิทยาลัยผู้ทรงคุณวุฒิ
๖.	นายชนรงค์	ทุทธิมีสินประทีป	กรรมการสภามหาวิทยาลัยผู้ทรงคุณวุฒิ
๗.	รองศาสตราจารย์สนม	ครุฑเมือง	กรรมการสภามหาวิทยาลัยผู้ทรงคุณวุฒิ
๘.	ศาสตราจารย์ใหญ่ชัย	วิวัฒน์วงศ์วนา	กรรมการสภามหาวิทยาลัยผู้ทรงคุณวุฒิ
๙.	รองศาสตราจารย์สุรัชชัย	ขวัญเมือง	กรรมการสภามหาวิทยาลัยผู้ทรงคุณวุฒิ
๑๐.	ผู้ช่วยศาสตราจารย์เรืองเดช	วงศ์เหล่า	กรรมการสภามหาวิทยาลัยผู้ทรงคุณวุฒิ
๑๑.	นายเฉลิมพล	ประทีปวงฉิม	กรรมการสภามหาวิทยาลัยผู้ทรงคุณวุฒิ
๑๒.	นายสมเกียรติ	อัญญา	กรรมการสภามหาวิทยาลัยผู้ทรงคุณวุฒิ
๑๓.	นายประเสริฐ	ต้นสกุล	กรรมการสภามหาวิทยาลัยผู้ทรงคุณวุฒิ
๑๔.	ผู้ช่วยศาสตราจารย์กิตติศักดิ์	สมุทธรักษ์	กรรมการสภามหาวิทยาลัยจากผู้ดำรงตำแหน่งบริหาร
๑๕.	ผู้ช่วยศาสตราจารย์พนันท์	สุขสมบูรณ์	กรรมการสภามหาวิทยาลัยจากผู้ดำรงตำแหน่งบริหาร
๑๖.	ผู้ช่วยศาสตราจารย์พงศธร	คำใจหนัก	กรรมการสภามหาวิทยาลัยจากผู้ดำรงตำแหน่งบริหาร
๑๗.	อาจารย์ปรีดิ์	สายสี	กรรมการสภามหาวิทยาลัยจากผู้ดำรงตำแหน่งบริหาร
๑๘.	รองศาสตราจารย์วิลาศ	พุ่มพิมล	กรรมการสภามหาวิทยาลัยจากคณาจารย์ประจำ
๑๙.	ผู้ช่วยศาสตราจารย์เอกรัฐ	อินต๊ะวงศา	กรรมการสภามหาวิทยาลัยจากคณาจารย์ประจำ
๒๐.	ผู้ช่วยศาสตราจารย์สุวรรณี	จันทร์ตา	กรรมการสภามหาวิทยาลัยจากคณาจารย์ประจำ
๒๑.	อาจารย์เสาวรีย์	บุญสา	กรรมการสภามหาวิทยาลัยจากคณาจารย์ประจำ
๒๒.	ผู้ช่วยศาสตราจารย์ปรีเยศ	สิทธิสรวง	เลขานุการสภามหาวิทยาลัย

**ผู้ไม่มาประชุม (ติดราชการหรือติดภารกิจ)**

๑.	นายประเสริฐ	รัตนไพศาลศรี	กรรมการสภามหาวิทยาลัยโดยตำแหน่ง
๒.	ศาสตราจารย์สุเทพ	สวนใต้	กรรมการสภามหาวิทยาลัยผู้ทรงคุณวุฒิ

**ผู้ปฏิบัติหน้าที่ในการประชุม**

๑.	นายปรีชา	ไชโย	ผู้ช่วยเลขานุการสภามหาวิทยาลัย
----	----------	------	--------------------------------

รายงานการประชุมสภามหาวิทยาลัยราชภัฏลำปาง ครั้งที่ ๑๐/๒๕๖๑ วันที่ ๑๔ ตุลาคม ๒๕๖๑

๒. นางกิ่งดาว	ปีตเป่า	ผู้ช่วยเลขานุการสภามหาวิทยาลัย
๓. ว่าที่ร้อยตรีณัฐพัชร	วันตัน	ผู้ช่วยเลขานุการสภามหาวิทยาลัย
๔. อาจารย์กมลวรรณ	หาวัน	ผู้ช่วยเลขานุการสภามหาวิทยาลัย
๕. นางสาวสุปราณี	สิตานุตร	ผู้ช่วยเลขานุการสภามหาวิทยาลัย

#### ผู้เข้าร่วมประชุม

๑. ผู้ช่วยศาสตราจารย์อภิรักษ์	ชัยเสนา	รองอธิการบดีฝ่ายวิจัยและบัณฑิตศึกษา
๒. ผู้ช่วยศาสตราจารย์จักรกฤษณ์	ชั้นยะลา	คณบดีคณะเทคโนโลยีอุตสาหกรรม
๓. ผู้ช่วยศาสตราจารย์ณัฐนันท์	ฐิติยาปราโมทย์	คณบดีคณะวิทยาการจัดการ
๔. ผู้ช่วยศาสตราจารย์สมศักดิ์	ศรีสวรรค์	คณบดีคณะวิทยาศาสตร์
๕. อาจารย์ดวงใจ	พุทธวงศ์	ผู้อำนวยการสถาบันวิจัยและพัฒนา
๖. ผู้ช่วยศาสตราจารย์พงษ์สวัสดิ์	อำนาจกิติกร	ผู้ช่วยอธิการบดีด้านประกันคุณภาพ
๗. ผู้ช่วยศาสตราจารย์สุจเกษม	กลางกุลเสน	ผู้ช่วยอธิการบดีด้านสิทธิประโยชน์
๘. ผู้ช่วยศาสตราจารย์รัชดาพร	หวดอารมณ์	ผู้ช่วยอธิการบดีด้านบริการวิชาการและกิจกรรมพิเศษ

เริ่มประชุมเวลา ๐๙.๐๐ น.

นายสุชาติ เมืองแก้ว นายกสภามหาวิทยาลัย ประธานการประชุมกล่าวเปิดการประชุม และ  
ดำเนินการประชุมตามระเบียบวาระ ดังนี้

#### ระเบียบวาระที่ ๑ เรื่องที่ประธานแจ้งที่ประชุมทราบ

##### ๑.๑ ประกาศ เรื่อง ยุทธศาสตร์ชาติ (พ.ศ. ๒๕๖๑-๒๕๘๐)

ประธานแจ้งให้ที่ประชุมทราบว่าขณะนี้ได้มีการประกาศ เรื่อง ยุทธศาสตร์ชาติ  
(พ.ศ. ๒๕๖๑-๒๕๘๐) ลงในราชกิจจานุเบกษาเรียบร้อยแล้วเมื่อวันที่ ๘ ตุลาคม ๒๕๖๑

#### มติสภามหาวิทยาลัย รับทราบ

##### ๑.๒ หนังสือสำนักตรวจเงินแผ่นดินจังหวัดลำปาง

ประธานแจ้งให้ที่ประชุมทราบว่าสำนักตรวจเงินแผ่นดินจังหวัดลำปาง ได้มีหนังสือถึง  
สภามหาวิทยาลัย เรื่อง การตรวจสอบงบการเงิน สำหรับปีสิ้นสุดวันที่ ๓๐ กันยายน ๒๕๖๐ ของ  
มหาวิทยาลัยราชภัฏลำปาง รายละเอียดตามหนังสือสำนักตรวจเงินแผ่นดินจังหวัดลำปาง ที่ ๓๗ ๐๐๕๙.๑  
ลป/๐๘๙ ลงวันที่ ๒๘ กันยายน ๒๕๖๑ ในการนี้ขอให้มหาวิทยาลัยเร่งดำเนินการตามข้อเสนอแนะและ  
ข้อสังเกตจากการตรวจสอบดังกล่าวต่อไป

#### มติสภามหาวิทยาลัย รับทราบ



**ระเบียบวาระที่ ๒ เรื่องรับรองรายงานการประชุม**

**๒.๑ รับรองรายงานการประชุมสภามหาวิทยาลัยราชภัฏลำปาง ครั้งที่ ๙/๒๕๖๑**

ตามที่ได้มีการประชุมสภามหาวิทยาลัยราชภัฏลำปาง ครั้งที่ ๙/๒๕๖๑ เมื่อวันที่ ๑๖ กันยายน ๒๕๖๑ ณ ห้องประชุมอาหารฤทธิ์ ชั้น ๑๐ อาคารอาหาร โรจน์ศิริภูมิ มหาวิทยาลัยราชภัฏลำปาง

ฝ่ายเลขานุการ ได้จัดทำรายงานการประชุมเสร็จเรียบร้อยแล้ว รายงานการประชุมมีจำนวน ๑๒ หน้า รายละเอียดตามเอกสารประกอบการประชุมตั้งแต่หน้า ๑-๑๒ ซึ่งฝ่ายเลขานุการ ได้ดำเนินการจัดส่งหนังสือเพื่อให้กรรมการสภามหาวิทยาลัยได้รับรองรายงานการประชุมดังกล่าวตามหนังสือที่ ศธ๐๕๓๔/สมรลป./ว๕๗ ลงวันที่ ๓ ตุลาคม ๒๕๖๑ โดยกำหนดให้กรรมการสภามหาวิทยาลัยส่งข้อแก้ไขให้ฝ่ายเลขานุการภายในวันที่ ๑๐ ตุลาคม ๒๕๖๑ หากพ้นกำหนดวันดังกล่าวให้ถือว่ากรรมการสภามหาวิทยาลัยรับรองรายงานการประชุม

ที่ประชุมได้เสนอแนะให้มีการเพิ่มข้อความ “ที่มีผลบังคับผูกพันระหว่างผู้ฟ้องกับผู้ถูกฟ้อง” ต่อท้ายประโยคในข้อ ๒ ของระเบียบวาระที่ ๑.๑

มติสภามหาวิทยาลัย รับรองรายงานการประชุมสภามหาวิทยาลัยราชภัฏลำปาง ครั้งที่ ๙/๒๕๖๑

โดยให้มีการแก้ไขตามข้อเสนอแนะของที่ประชุม

**ระเบียบวาระที่ ๓ เรื่องสืบเนื่อง**

-ไม่มี-

**ระเบียบวาระที่ ๔ เรื่องเสนอเพื่อทราบ**

**๔.๑ ผลการปฏิบัติตามมติสภามหาวิทยาลัยราชภัฏลำปาง ครั้งที่ ๙/๒๕๖๑ เมื่อวันที่ ๑๖ กันยายน ๒๕๖๑**

ผู้ช่วยศาสตราจารย์ปริเยศ สิทธิสรวง รองอธิการบดีฝ่ายกิจการนักศึกษาและสภามหาวิทยาลัย เลขานุการสภามหาวิทยาลัย ได้แจ้งให้ที่ประชุมทราบว่าจากมติสภามหาวิทยาลัยราชภัฏลำปาง ในการประชุม ครั้งที่ ๙/๒๕๖๑ เมื่อวันที่ ๑๖ กันยายน ๒๕๖๑ ณ ห้องประชุมอาหารฤทธิ์ ชั้น ๑๐ อาคารอาหาร โรจน์ศิริภูมิ มหาวิทยาลัยราชภัฏลำปาง ฝ่ายเลขานุการสภามหาวิทยาลัยราชภัฏลำปางได้สรุปผลการปฏิบัติตามมติสภามหาวิทยาลัยราชภัฏลำปางในการประชุมครั้งที่ ๙/๒๕๖๑ โดยมีรายละเอียดตามเอกสารประกอบการประชุมของระเบียบวาระที่ ๔.๑.๑

มติสภามหาวิทยาลัย รับทราบ

**๔.๒ ประกาศมหาวิทยาลัยราชภัฏลำปาง เรื่อง การจ่ายเบี้ยประชุมกรรมการและค่าตอบแทนกรรมการ พ.ศ. ๒๕๖๑**

รองศาสตราจารย์สมเกียรติ สายธนู อธิการบดี กรรมการสภามหาวิทยาลัยโดยตำแหน่ง ได้แจ้งให้ที่ประชุมทราบถึงประกาศมหาวิทยาลัยราชภัฏลำปาง เรื่อง การจ่ายเบี้ยประชุมกรรมการและค่าตอบแทนกรรมการ พ.ศ. ๒๕๖๑ รายละเอียดตามเอกสารประกอบการประชุมหมายเลข ๔.๒.๑

มติสภามหาวิทยาลัย รับทราบ

ระเบียบวาระที่ ๕ เรื่องเสนอเพื่อพิจารณา

**๕.๑ การแต่งตั้งผู้ช่วยเลขานุการสภาวิชาการ**

รองศาสตราจารย์สมเกียรติ สายธนู อธิการบดี กรรมการสภามหาวิทยาลัยโดยตำแหน่ง ได้เสนอให้ที่ประชุมพิจารณาแต่งตั้งผู้ช่วยเลขานุการสภาวิชาการ ประกอบด้วย

- |                 |            |  |
|-----------------|------------|--|
| ๑. นางสาวต้องตา | จรรยาวัฒนา | เป็นผู้ช่วยเลขานุการ<br>ผู้อำนวยการกองบริการการศึกษา |
| ๒. นางสาวกฤติมา | สมุทรจักร  | เป็นผู้ช่วยเลขานุการ<br>เจ้าหน้าที่บริหารงานทั่วไป   |
| ๓. นางสาวศิริพร | ควรรคิด    | เป็นผู้ช่วยเลขานุการ<br>นักวิชาการคอมพิวเตอร์        |

รายละเอียดตามเอกสารประกอบการประชุมหมายเลข ๕.๑.๑

มติสภามหาวิทยาลัย เห็นชอบแต่งตั้งผู้ช่วยเลขานุการสภาวิชาการ ประกอบด้วย

- |                 |            |  |
|-----------------|------------|--|
| ๑. นางสาวต้องตา | จรรยาวัฒนา | เป็นผู้ช่วยเลขานุการ<br>ผู้อำนวยการกองบริการการศึกษา |
| ๒. นางสาวกฤติมา | สมุทรจักร  | เป็นผู้ช่วยเลขานุการ<br>เจ้าหน้าที่บริหารงานทั่วไป   |
| ๓. นางสาวศิริพร | ควรรคิด    | เป็นผู้ช่วยเลขานุการ<br>นักวิชาการคอมพิวเตอร์        |

**๕.๒ ผลการประเมินคุณภาพการศึกษาภายในระดับคณะ มหาวิทยาลัยราชภัฏลำปาง ประจำปีการศึกษา ๒๕๖๐**

รองศาสตราจารย์สมเกียรติ สายธนู อธิการบดี กรรมการสภามหาวิทยาลัยโดยตำแหน่ง ได้เสนอให้ที่ประชุมพิจารณาผลการประเมินคุณภาพการศึกษาภายในระดับคณะ มหาวิทยาลัยราชภัฏลำปาง ประจำปีการศึกษา ๒๕๖๐ ในกรณีนี้ ได้ขออนุญาตที่ประชุมให้ผู้ช่วยศาสตราจารย์พงษ์สวัสดิ์ อานาจกิติกร ผู้ช่วยอธิการบดีด้านประกันคุณภาพ เป็นผู้นำเสนอ รายละเอียดตามเอกสารประกอบการประชุมหมายเลข ๕.๒.๑

ที่ประชุมร่วมกันพิจารณาและมีข้อเสนอแนะและข้อสังเกต ดังนี้

๑. ขอให้มหาวิทยาลัยปรับระบบการทำงานของคณะให้สอดคล้องกับข้อเสนอแนะของ  
ผลการประเมินคุณภาพการศึกษาภายในระดับคณะ

๒. เร่งดำเนินการพัฒนาอาจารย์ให้มีผลงานทางวิชาการเพิ่มมากขึ้น

๓. จัดทำแผนพัฒนาบุคลากรให้สอดคล้องกับภาระงาน ทิศทาง และสภาวการณ์  
ปัจจุบันของการดำเนินงานของคณะ

มติสภามหาวิทยาลัย เห็นชอบผลการประเมินคุณภาพการศึกษาภายในระดับคณะ มหาวิทยาลัยราชภัฏ  
ลำปาง ประจำปีการศึกษา ๒๕๖๐ โดยให้มีการดำเนินการตามข้อเสนอแนะและ  
ข้อสังเกตของที่ประชุม

๕.๓ (ร่าง) แผนกลยุทธ์โรงเรียนสาธิตมหาวิทยาลัยราชภัฏลำปาง ระยะ ๓ ปี พ.ศ. ๒๕๖๒-  
๒๕๖๔

รองศาสตราจารย์สมเกียรติ สายธนู อธิการบดี กรรมการสภามหาวิทยาลัยโดยตำแหน่ง  
ขอถอนระเบียบวาระนี้ออก

มติสภามหาวิทยาลัย เห็นชอบ

๕.๔ รายงานการประเมินผลการดำเนินงานตามยุทธศาสตร์มหาวิทยาลัยราชภัฏเพื่อ  
การพัฒนาท้องถิ่น พ.ศ. ๒๕๖๑ ของมหาวิทยาลัยราชภัฏลำปาง

รองศาสตราจารย์สมเกียรติ สายธนู อธิการบดี กรรมการสภามหาวิทยาลัยโดยตำแหน่ง  
ได้เสนอให้ที่ประชุมพิจารณารายงานการประเมินผลการดำเนินงานตามยุทธศาสตร์มหาวิทยาลัยราชภัฏ  
เพื่อการพัฒนาท้องถิ่น พ.ศ. ๒๕๖๑ ของมหาวิทยาลัยราชภัฏลำปาง ในกรณีนี้ได้ขออนุญาตที่ประชุมให้  
ผู้ช่วยศาสตราจารย์พนันท์ สุขสมบูรณ์ รองอธิการบดีฝ่ายวางแผนและพัฒนาระบบกายภาพ เป็นผู้นำเสนอ

ผู้ช่วยศาสตราจารย์พนันท์ สุขสมบูรณ์ รองอธิการบดีฝ่ายวางแผนและพัฒนาระบบ  
กายภาพ กรรมการสภามหาวิทยาลัยจากผู้ดำรงตำแหน่งบริหาร ได้เสนอให้ที่ประชุมพิจารณา  
รายงานการประเมินผลการดำเนินงานตามยุทธศาสตร์มหาวิทยาลัยราชภัฏเพื่อการพัฒนาท้องถิ่น พ.ศ. ๒๕๖๑ ของ  
มหาวิทยาลัยราชภัฏลำปาง รายละเอียดตามเอกสารประกอบการประชุมหมายเลข ๕.๔.๑

ที่ประชุมร่วมกันพิจารณาและมีข้อเสนอแนะและข้อสังเกต ดังนี้

๑. กำหนดผลลัพธ์ให้ชัดเจนและเป็นรูปธรรม

๒. ให้จัดทำโครงการที่เป็นความต้องการแก้ปัญหาของคนในพื้นที่ โดยโครงการต้องม  
ความต่อเนื่องและยั่งยืน

มติสภามหาวิทยาลัย เห็นชอบรายงานการประเมินผลการดำเนินงานตามยุทธศาสตร์มหาวิทยาลัย  
ราชภัฏเพื่อการพัฒนาท้องถิ่น พ.ศ. ๒๕๖๑ ของมหาวิทยาลัยราชภัฏลำปาง  
โดยให้มีการดำเนินการตามข้อเสนอแนะและข้อสังเกตของที่ประชุม

---

รายงานการประชุมสภามหาวิทยาลัยราชภัฏลำปาง ครั้งที่ ๓๐/๒๕๖๑ วันที่ ๑๔ ตุลาคม ๒๕๖๑

**๕.๕** พิจารณาให้ความเห็นชอบการเปลี่ยนแปลงหน้าปกเล่มหลักสูตรของหลักสูตร  
ครุศาสตรมหาบัณฑิต สาขาวิชาการวิจัยและประเมินผลการศึกษา หลักสูตรใหม่ พ.ศ. ๒๕๖๑ และ  
หลักสูตรครุศาสตรมหาบัณฑิต สาขาวิชาเทคโนโลยีและสื่อสารการศึกษา หลักสูตรใหม่ พ.ศ. ๒๕๖๑

รองศาสตราจารย์สมเกียรติ สายธนู อธิการบดี กรรมการสภามหาวิทยาลัยโดยตำแหน่ง  
ได้เสนอให้ที่ประชุมพิจารณาให้ความเห็นชอบการเปลี่ยนแปลงหน้าปกเล่มหลักสูตรของหลักสูตรครุศาสตร  
มหาบัณฑิต สาขาวิชาการวิจัยและประเมินผลการศึกษา หลักสูตรใหม่ พ.ศ. ๒๕๖๑ และหลักสูตรครุศาสตร  
มหาบัณฑิต สาขาวิชาเทคโนโลยีและสื่อสารการศึกษา หลักสูตรใหม่ พ.ศ. ๒๕๖๑ รายละเอียดตามเอกสาร  
ประกอบการประชุมหมายเลข ๕.๕.๑

มติสภามหาวิทยาลัย เห็นชอบการเปลี่ยนแปลงหน้าปกเล่มหลักสูตรของหลักสูตรครุศาสตร-  
มหาบัณฑิต สาขาวิชาการวิจัยและประเมินผลการศึกษา หลักสูตรใหม่  
พ.ศ. ๒๕๖๑ และหลักสูตรครุศาสตรมหาบัณฑิต สาขาวิชาเทคโนโลยีและสื่อสาร  
การศึกษา หลักสูตรใหม่ พ.ศ. ๒๕๖๑ ตามเสนอ

**๕.๖** พิจารณาให้ความเห็นชอบการเปลี่ยนแปลงอาจารย์ประจำหลักสูตรของหลักสูตร  
ประกาศนียบัตรบัณฑิตวิชาชีพครู หลักสูตรปรับปรุง พ.ศ. ๒๕๕๗

รองศาสตราจารย์สมเกียรติ สายธนู อธิการบดี กรรมการสภามหาวิทยาลัยโดยตำแหน่ง  
ได้เสนอให้ที่ประชุมพิจารณาพิจารณาให้ความเห็นชอบการเปลี่ยนแปลงอาจารย์ประจำหลักสูตรของหลักสูตร  
ประกาศนียบัตรบัณฑิตวิชาชีพครู หลักสูตรปรับปรุง พ.ศ. ๒๕๕๗ โดยเปลี่ยนแปลงจากอาจารย์เจือจันทร์  
วงศ์พลกานันท์ เป็นอาจารย์เกษนิษฐ์ อิน้อย รายละเอียดตามเอกสารประกอบการประชุมหมายเลข ๕.๖.๑

มติสภามหาวิทยาลัย เห็นชอบการเปลี่ยนแปลงอาจารย์ประจำหลักสูตรของหลักสูตรประกาศนียบัตร  
บัณฑิตวิชาชีพครู หลักสูตรปรับปรุง พ.ศ. ๒๕๕๗ ตามเสนอ

**๕.๗** พิจารณาให้ความเห็นชอบการเปลี่ยนแปลงอาจารย์ประจำหลักสูตรของหลักสูตร  
ครุศาสตรมหาบัณฑิต สาขาวิชาหลักสูตรการและการสอน หลักสูตรปรับปรุง พ.ศ. ๒๕๕๘

รองศาสตราจารย์สมเกียรติ สายธนู อธิการบดี กรรมการสภามหาวิทยาลัยโดยตำแหน่ง  
ได้เสนอให้ที่ประชุมพิจารณาให้ความเห็นชอบการเปลี่ยนแปลงอาจารย์ประจำหลักสูตรของหลักสูตร  
ครุศาสตรมหาบัณฑิต สาขาวิชาหลักสูตรการและการสอน หลักสูตรปรับปรุง พ.ศ. ๒๕๕๘ โดยเปลี่ยนแปลง  
จากอาจารย์ดุขุฎี สิตลวรพงศ์ เป็นอาจารย์เกษทิพย์ ศิริชัยศิลป์ รายละเอียดตามเอกสารประกอบการประชุม  
หมายเลข ๕.๗.๑

มติสภามหาวิทยาลัย เห็นชอบการเปลี่ยนแปลงอาจารย์ประจำหลักสูตรของหลักสูตรครุศาสตรมหาบัณฑิต  
สาขาวิชาหลักสูตรการและการสอน หลักสูตรปรับปรุง พ.ศ. ๒๕๕๘๐ ตามเสนอ

**๕.๘ พิจารณาให้ความเห็นชอบการเปลี่ยนแปลงอาจารย์ผู้รับผิดชอบหลักสูตรของหลักสูตรบริหารธุรกิจบัณฑิต สาขาวิชาการจัดการธุรกิจดิจิทัล หลักสูตรปรับปรุง พ.ศ. ๒๕๖๑**

รองศาสตราจารย์สมเกียรติ สายธนู อธิการบดี กรรมการสภามหาวิทยาลัยโดยตำแหน่ง ได้เสนอให้ที่ประชุมพิจารณาให้ความเห็นชอบการเปลี่ยนแปลงอาจารย์ผู้รับผิดชอบหลักสูตรของหลักสูตรบริหารธุรกิจบัณฑิต สาขาวิชาการจัดการธุรกิจดิจิทัล หลักสูตรปรับปรุง พ.ศ. ๒๕๖๑ โดยเปลี่ยนแปลงจาก ผู้ช่วยศาสตราจารย์ทิรภพ จันทร์แสนตอ เป็นผู้ช่วยศาสตราจารย์จรรุวรรณ สิมป์ใหญ่ลย์ รายละเอียดตามเอกสารประกอบการประชุมหมายเลข ๕.๘.๑

มติสภามหาวิทยาลัย เห็นชอบการเปลี่ยนแปลงอาจารย์ผู้รับผิดชอบหลักสูตรของหลักสูตรบริหารธุรกิจบัณฑิต สาขาวิชาการจัดการธุรกิจดิจิทัล หลักสูตรปรับปรุง พ.ศ. ๒๕๖๑ตามเสนอ

**๕.๙ พิจารณาให้ความเห็นชอบการเปลี่ยนแปลงอาจารย์ผู้รับผิดชอบหลักสูตรของหลักสูตรบริหารธุรกิจบัณฑิต สาขาวิชาคอมพิวเตอร์ธุรกิจ หลักสูตรปรับปรุง พ.ศ. ๒๕๖๐**

รองศาสตราจารย์สมเกียรติ สายธนู อธิการบดี กรรมการสภามหาวิทยาลัยโดยตำแหน่ง ได้เสนอให้ที่ประชุมพิจารณาให้ความเห็นชอบการเปลี่ยนแปลงอาจารย์ผู้รับผิดชอบหลักสูตรของหลักสูตรบริหารธุรกิจบัณฑิต สาขาวิชาคอมพิวเตอร์ธุรกิจ หลักสูตรปรับปรุง พ.ศ. ๒๕๖๐ โดยเปลี่ยนแปลงจากอาจารย์ ทิพากร กาญจนพันธุ์ เป็นผู้ช่วยศาสตราจารย์ทิรภพ จันทร์แสนตอ รายละเอียดตามเอกสารประกอบการประชุม หมายเลข ๕.๙.๑

มติสภามหาวิทยาลัย เห็นชอบการเปลี่ยนแปลงอาจารย์ผู้รับผิดชอบหลักสูตรของหลักสูตรบริหารธุรกิจบัณฑิต สาขาวิชาคอมพิวเตอร์ธุรกิจ หลักสูตรปรับปรุง พ.ศ. ๒๕๖๐ ตามเสนอ

**๕.๑๐ การพิจารณาอนุมัติปริญญาบัตรสำหรับนักศึกษาที่สำเร็จการศึกษา**

รองศาสตราจารย์สมเกียรติ สายธนู อธิการบดี กรรมการสภามหาวิทยาลัยโดยตำแหน่ง ได้เสนอให้ที่ประชุมพิจารณาอนุมัติปริญญาบัตรสำหรับนักศึกษาที่สำเร็จการศึกษา ปีการศึกษา ๒๕๖๐ ระดับปริญญาตรี จำนวน ๑๐๓ คน ระดับปริญญาโท จำนวน ๑๐ คน และระดับประกาศนียบัตร จำนวน ๑ คน ในการนี้มหาวิทยาลัยขอเสนอสภามหาวิทยาลัยเพื่อขออนุมัติการให้ปริญญา สำหรับนักศึกษาที่สำเร็จการศึกษา ปีการศึกษา ๒๕๖๐ เป็นจำนวนรวมทั้งสิ้น ๑๑๔ คน ดังนี้

**ระดับปริญญาตรี**

สาขาวิชานิติศาสตร์	จำนวน	๙ คน
สาขาวิชาวิทยาศาสตร์	จำนวน	๒๙ คน
สาขาวิชาศิลปศาสตร์	จำนวน	๒๑ คน
สาขาวิชาบริหารธุรกิจ	จำนวน	๑๑ คน
สาขาวิชาการบัญชี	จำนวน	๓๓ คน

## ระดับปริญญาโท

สาขาวิชาการบริหารและพัฒนาประชาคมเมือง และชนบท	จำนวน	๘ คน
--	-------	------

สาขาวิชาการจัดการ	จำนวน	๒ คน
-------------------	-------	------

ระดับประกาศนียบัตรบัณฑิตวิชาชีพครู	จำนวน	๑ คน
------------------------------------	-------	------

รายละเอียดตามเอกสารประกอบการประชุมหมายเลข ๕.๑๐.๑-๕.๑๐.๒

มติสภามหาวิทยาลัย เห็นชอบและอนุมัติปริญญาบัตรสำหรับนักศึกษาที่สำเร็จการศึกษา ปีการศึกษา ๒๕๖๐ จำนวน ๑๑๕ คน ตามเสนอ

๕.๑๑ (ร่าง) ประกาศมหาวิทยาลัยราชภัฏลำปาง เรื่อง การแบ่งส่วนราชการในมหาวิทยาลัยราชภัฏลำปาง (ฉบับที่ ๒) พ.ศ. ...

รองศาสตราจารย์สมเกียรติ สายธนู อธิการบดี กรรมการสภามหาวิทยาลัยโดยตำแหน่ง ได้เสนอให้ที่ประชุมพิจารณาให้ความเห็นชอบ (ร่าง) ประกาศมหาวิทยาลัยราชภัฏลำปาง เรื่อง การแบ่งส่วนราชการ ในมหาวิทยาลัยราชภัฏลำปาง (ฉบับที่ ๒) พ.ศ. ... รายละเอียดตามเอกสารประกอบการประชุมหมายเลข ๕.๑๑.๑

ที่ประชุมร่วมกันพิจารณาและมีข้อสังเกตให้ยุบรวมส่วนราชการของกองกลาง (๘) (๙) และ (๑๐)

มติสภามหาวิทยาลัย ๑. เห็นชอบ (ร่าง) ประกาศมหาวิทยาลัยราชภัฏลำปาง เรื่อง การแบ่งส่วนราชการในมหาวิทยาลัยราชภัฏลำปาง (ฉบับที่ ๒) พ.ศ. ...

๒. มอบมหาวิทยาลัยพิจารณาตามข้อสังเกตของที่ประชุม

๕.๑๒ (ร่าง) พระราชกฤษฎีกา ว่าด้วยปริญญาในสาขาวิชา อักษรย่อสำหรับสาขาวิชา ครุวิทยฐานะ เข็มวิทยฐานะ และครูประจำตำแหน่งของมหาวิทยาลัยราชภัฏลำปาง (ฉบับที่ ...) พ.ศ. ...

ผู้ช่วยศาสตราจารย์กิตติศักดิ์ สมุทธารักษ์ รองอธิการบดีฝ่ายบริหาร กรรมการสภามหาวิทยาลัยจากผู้ดำรงตำแหน่งบริหาร ได้เสนอให้ที่ประชุมพิจารณาให้ความเห็นชอบ (ร่าง) พระราชกฤษฎีกา ว่าด้วยปริญญาในสาขาวิชา อักษรย่อสำหรับสาขาวิชา ครุวิทยฐานะ เข็มวิทยฐานะ และครูประจำตำแหน่งของมหาวิทยาลัยราชภัฏลำปาง (ฉบับที่ ...) พ.ศ. ... ตามข้อสังเกตของสำนักงานคณะกรรมการการอุดมศึกษา ตามหนังสือที่ ศธ๐๕๐๖(๒)/๒๗๓๒ ลงวันที่ ๒๐ กันยายน ๒๕๖๑ รายละเอียดตามเอกสารประกอบการประชุมหมายเลข ๕.๑๒.๑

มติสภามหาวิทยาลัย เห็นชอบ (ร่าง) พระราชกฤษฎีกา ว่าด้วยปริญญาในสาขาวิชา อักษรย่อสำหรับสาขาวิชา ครุวิทยฐานะ เข็มวิทยฐานะ และครูประจำตำแหน่งของมหาวิทยาลัยราชภัฏลำปาง (ฉบับที่ ...) พ.ศ. ... ตามเสนอ

๕.๑๓ (ร่าง) ระเบียบมหาวิทยาลัยราชภัฏลำปาง ว่าด้วยยกเลิกระเบียบมหาวิทยาลัยราชภัฏลำปาง ว่าด้วยการจ่ายเงินค่าตอบแทนนอกเหนือจากเงินเดือนพนักงานมหาวิทยาลัย พ.ศ. ๒๕๕๖ และที่แก้ไขเพิ่มเติม (ฉบับที่ ๒) พ.ศ. ๒๕๕๘ พ.ศ. ...

ผู้ช่วยศาสตราจารย์กิตติศักดิ์ สมุทธารักษ์ รองอธิการบดีฝ่ายบริหาร กรรมการสภามหาวิทยาลัยจากผู้ดำรงตำแหน่งบริหาร ได้เสนอให้ที่ประชุมพิจารณาให้ความเห็นชอบ (ร่าง) ระเบียบมหาวิทยาลัยราชภัฏลำปาง ว่าด้วยยกเลิกระเบียบมหาวิทยาลัยราชภัฏลำปาง ว่าด้วยการจ่ายเงินค่าตอบแทนนอกเหนือจากเงินเดือนพนักงานมหาวิทยาลัย พ.ศ. ๒๕๕๖ และที่แก้ไขเพิ่มเติม (ฉบับที่ ๒) พ.ศ. ๒๕๕๘ พ.ศ. ... รายละเอียดตามเอกสารประกอบการประชุมหมายเลข ๕.๑๓.๑

ที่ประชุมร่วมกันพิจารณาและมีข้อเสนอแนะให้มหาวิทยาลัยนำเสนอข้อมูลเพื่อให้สภามหาวิทยาลัยใช้ประกอบในการพิจารณาในการประชุมครั้งต่อไป ดังนี้

๑. จำนวนบุคลากรทั้งสายวิชาการและสายสนับสนุน
๒. จำนวนเงินเดือนและค่าตอบแทนนอกเหนือจากเงินเดือนย้อนหลัง ๒ ปี
๓. รายงานจำนวนเงินคงเหลือทั้งเงินคงคลังและเงินรายได้ของมหาวิทยาลัย
๔. แนวทางการการจ่ายเงินค่าตอบแทนนอกเหนือจากเงินเดือนของมหาวิทยาลัยอื่น
๕. เกณฑ์การจ่าย โดยพิจารณาจากผลงานประกอบ

มติสภามหาวิทยาลัย มอบมหาวิทยาลัยดำเนินการตามข้อเสนอแนะของที่ประชุมและนำเสนอสภามหาวิทยาลัยพิจารณาในการประชุมครั้งต่อไป

#### ๕.๑๔ การแก้ไขระเบียบกองทุนของหน่วยงานภายในมหาวิทยาลัย

รองศาสตราจารย์สมเกียรติ สายธนู อธิการบดี กรรมการสภามหาวิทยาลัยโดยตำแหน่ง ได้เสนอให้ที่ประชุมพิจารณาให้ความเห็นชอบการแก้ไขระเบียบกองทุนของหน่วยงานภายในมหาวิทยาลัย จำนวน ๑๐ ฉบับ ดังนี้

๑. (ร่าง) ระเบียบมหาวิทยาลัยราชภัฏลำปาง ว่าด้วยกองทุนคณะวิทยาการจัดการ มหาวิทยาลัยราชภัฏลำปาง (ฉบับที่ ๒) พ.ศ. ...
๒. (ร่าง) ระเบียบมหาวิทยาลัยราชภัฏลำปาง ว่าด้วยกองทุนคณะครุศาสตร์ มหาวิทยาลัยราชภัฏลำปาง (ฉบับที่ ๒) พ.ศ. ...
๓. (ร่าง) ระเบียบมหาวิทยาลัยราชภัฏลำปาง ว่าด้วยกองทุนคณะมนุษยศาสตร์และสังคมศาสตร์ มหาวิทยาลัยราชภัฏลำปาง (ฉบับที่ ๒) พ.ศ. ...
๔. (ร่าง) ระเบียบมหาวิทยาลัยราชภัฏลำปาง ว่าด้วยกองทุนคณะวิทยาศาสตร์ มหาวิทยาลัยราชภัฏลำปาง (ฉบับที่ ๒) พ.ศ. ...
๕. (ร่าง) ระเบียบมหาวิทยาลัยราชภัฏลำปาง ว่าด้วยกองทุนคณะเทคโนโลยีอุตสาหกรรม มหาวิทยาลัยราชภัฏลำปาง (ฉบับที่ ๒) พ.ศ. ...

๖. (ร่าง) ระเบียบมหาวิทยาลัยราชภัฏลำปาง ว่าด้วยกองทุนคณะเทคโนโลยีการเกษตร มหาวิทยาลัยราชภัฏลำปาง (ฉบับที่ ๒) พ.ศ. ...

๗. (ร่าง) ระเบียบมหาวิทยาลัยราชภัฏลำปาง ว่าด้วยกองทุนสำนักวิทยบริการและเทคโนโลยีสารสนเทศ มหาวิทยาลัยราชภัฏลำปาง (ฉบับที่ ๒) พ.ศ. ...

๘. (ร่าง) ระเบียบมหาวิทยาลัยราชภัฏลำปาง ว่าด้วยกองทุนสำนักศิลปะและวัฒนธรรม มหาวิทยาลัยราชภัฏลำปาง (ฉบับที่ ๒) พ.ศ. ...

๙. (ร่าง) ระเบียบมหาวิทยาลัยราชภัฏลำปาง ว่าด้วยกองทุนส่งเสริมกิจการมหาวิทยาลัยราชภัฏลำปาง (ฉบับที่ ๓) พ.ศ. ...

๑๐. (ร่าง) ระเบียบมหาวิทยาลัยราชภัฏลำปาง ว่าด้วยกองทุนพัฒนานักศึกษามหาวิทยาลัยราชภัฏลำปาง (ฉบับที่ ๒) พ.ศ. ...

ทั้งนี้ตั้งแต่ฉบับที่ ๑ ถึงฉบับที่ ๖ จะมีการเพิ่มข้อในข้อ ๘ ด้วยข้อความว่า

“(๒) ค่าใช้จ่ายเกี่ยวกับการจ้างบุคลากรเพื่อปฏิบัติงานของกองทุน หรือคณะ ตามที่คณะกรรมการกองทุนเห็นสมควร

ค่าใช้จ่ายตามวรรคหนึ่ง ต้องได้รับการอนุมัติอัตราจากมหาวิทยาลัย โดยสามารถจ้างได้คราวละไม่เกิน ๑ ปี พร้อมทั้งให้จัดทำข้อตกลง (TOR) และกำหนดภาระงานของตำแหน่งดังกล่าว”

ฉบับที่ ๗ จะมีการเพิ่มข้อในข้อ ๘ ด้วยข้อความว่า

“(๒) ค่าใช้จ่ายเกี่ยวกับการจ้างบุคลากรเพื่อปฏิบัติงานของกองทุน หรือสำนัก ตามที่คณะกรรมการกองทุนเห็นสมควร

ค่าใช้จ่ายตามวรรคหนึ่ง ต้องได้รับการอนุมัติอัตราจากมหาวิทยาลัย โดยสามารถจ้างได้คราวละไม่เกิน ๑ ปี พร้อมทั้งให้จัดทำข้อตกลง (TOR) และกำหนดภาระงานของตำแหน่งดังกล่าว”

ฉบับที่ ๘ จะมีการเพิ่มข้อในข้อ ๘ ด้วยข้อความว่า

“(๒) ค่าใช้จ่ายเกี่ยวกับการจ้างบุคลากรเพื่อปฏิบัติงานของกองทุน หรือสำนักศิลปะและวัฒนธรรม ตามที่คณะกรรมการกองทุนเห็นสมควร

ค่าใช้จ่ายตามวรรคหนึ่ง ต้องได้รับการอนุมัติอัตราจากมหาวิทยาลัย โดยสามารถจ้างได้คราวละไม่เกิน ๑ ปี พร้อมทั้งให้จัดทำข้อตกลง (TOR) และกำหนดภาระงานของตำแหน่งดังกล่าว”

ฉบับที่ ๙ จะมีการเพิ่มข้อในข้อ ๗ ด้วยข้อความว่า

“(๒) ค่าใช้จ่ายเกี่ยวกับการจ้างบุคลากรเพื่อปฏิบัติงานของกองทุน หรือหน่วยงานของมหาวิทยาลัย ตามที่คณะกรรมการกองทุนเห็นสมควร

ค่าใช้จ่ายตามวรรคหนึ่ง ต้องได้รับการอนุมัติอัตราจากมหาวิทยาลัย โดยสามารถจ้างได้คราวละไม่เกิน ๑ ปี พร้อมทั้งให้จัดทำข้อตกลง (TOR) และกำหนดภาระงานของตำแหน่งดังกล่าว”

และฉบับที่ ๑๐ จะมีการเพิ่มข้อในข้อ ๗ ด้วยข้อความว่า

“(๒) ค่าใช้จ่ายเกี่ยวกับการจ้างบุคลากรเพื่อปฏิบัติงานของกองทุน หรือกองทุนพัฒนานักศึกษา ตามที่คณะกรรมการกองทุนเห็นสมควร



๖. (ร่าง) ระเบียบมหาวิทยาลัยราชภัฏลำปาง ว่าด้วยกองทุนคณะเทคโนโลยีการเกษตร มหาวิทยาลัยราชภัฏลำปาง (ฉบับที่ ๒) พ.ศ. ...

๗. (ร่าง) ระเบียบมหาวิทยาลัยราชภัฏลำปาง ว่าด้วยกองทุนสำนักวิทยบริการและเทคโนโลยีสารสนเทศ มหาวิทยาลัยราชภัฏลำปาง (ฉบับที่ ๒) พ.ศ. ...

๘. (ร่าง) ระเบียบมหาวิทยาลัยราชภัฏลำปาง ว่าด้วยกองทุนสำนักศิลปะและวัฒนธรรม มหาวิทยาลัยราชภัฏลำปาง (ฉบับที่ ๒) พ.ศ. ...

๙. (ร่าง) ระเบียบมหาวิทยาลัยราชภัฏลำปาง ว่าด้วยกองทุนส่งเสริมกิจการมหาวิทยาลัยราชภัฏลำปาง (ฉบับที่ ๓) พ.ศ. ...

๑๐.(ร่าง) ระเบียบมหาวิทยาลัยราชภัฏลำปาง ว่าด้วยกองทุนพัฒนานักศึกษามหาวิทยาลัยราชภัฏลำปาง (ฉบับที่ ๒) พ.ศ. ...

ทั้งนี้ตั้งแต่ฉบับที่ ๑ ถึงฉบับที่ ๖ จะมีการเพิ่มข้อในข้อ ๘ ด้วยข้อความว่า

“(๒) ค่าใช้จ่ายเกี่ยวกับการจ้างบุคลากรเพื่อปฏิบัติงานของกองทุน หรือคณะ ตามที่คณะกรรมการกองทุนเห็นสมควร

ค่าใช้จ่ายตามวรรคหนึ่ง ต้องได้รับการอนุมัติอัตราจากมหาวิทยาลัย โดยสามารถจ้างได้คราวละไม่เกิน ๑ ปี พร้อมทั้งให้จัดทำข้อตกลง (TOR) และกำหนดภาระงานของตำแหน่งดังกล่าว”

ฉบับที่ ๗ จะมีการเพิ่มข้อในข้อ ๘ ด้วยข้อความว่า

“(๒) ค่าใช้จ่ายเกี่ยวกับการจ้างบุคลากรเพื่อปฏิบัติงานของกองทุน หรือสำนัก ตามที่คณะกรรมการกองทุนเห็นสมควร

ค่าใช้จ่ายตามวรรคหนึ่ง ต้องได้รับการอนุมัติอัตราจากมหาวิทยาลัย โดยสามารถจ้างได้คราวละไม่เกิน ๑ ปี พร้อมทั้งให้จัดทำข้อตกลง (TOR) และกำหนดภาระงานของตำแหน่งดังกล่าว”

ฉบับที่ ๘ จะมีการเพิ่มข้อในข้อ ๘ ด้วยข้อความว่า

“(๒) ค่าใช้จ่ายเกี่ยวกับการจ้างบุคลากรเพื่อปฏิบัติงานของกองทุน หรือสำนักศิลปะและวัฒนธรรม ตามที่คณะกรรมการกองทุนเห็นสมควร

ค่าใช้จ่ายตามวรรคหนึ่ง ต้องได้รับการอนุมัติอัตราจากมหาวิทยาลัย โดยสามารถจ้างได้คราวละไม่เกิน ๑ ปี พร้อมทั้งให้จัดทำข้อตกลง (TOR) และกำหนดภาระงานของตำแหน่งดังกล่าว”

ฉบับที่ ๙ จะมีการเพิ่มข้อในข้อ ๗ ด้วยข้อความว่า

“(๒) ค่าใช้จ่ายเกี่ยวกับการจ้างบุคลากรเพื่อปฏิบัติงานของกองทุน หรือหน่วยงานของมหาวิทยาลัย ตามที่คณะกรรมการกองทุนเห็นสมควร

ค่าใช้จ่ายตามวรรคหนึ่ง ต้องได้รับการอนุมัติอัตราจากมหาวิทยาลัย โดยสามารถจ้างได้คราวละไม่เกิน ๑ ปี พร้อมทั้งให้จัดทำข้อตกลง (TOR) และกำหนดภาระงานของตำแหน่งดังกล่าว”

และฉบับที่ ๑๐ จะมีการเพิ่มข้อในข้อ ๗ ด้วยข้อความว่า

“(๒) ค่าใช้จ่ายเกี่ยวกับการจ้างบุคลากรเพื่อปฏิบัติงานของกองทุน หรือกองทุนพัฒนานักศึกษา ตามที่คณะกรรมการกองทุนเห็นสมควร

ค่าใช้จ่ายตามวรรคหนึ่ง ต้องได้รับการอนุมัติอัตราจากมหาวิทยาลัย โดยสามารถจ้างได้คราวละไม่เกิน ๑ ปี พร้อมทั้งให้จัดทำข้อตกลง (TOR) และกำหนดภาระงานของตำแหน่งดังกล่าว”

รายละเอียดตามเอกสารประกอบการประชุมหมายเลข ๕.๑๔.๑

มติสภามหาวิทยาลัย เห็นชอบการแก้ไขระเบียบกองทุนของหน่วยงานภายในมหาวิทยาลัยตามเสนอ

**๕.๑๕ การเลือกประธานคณะกรรมการติดตาม ตรวจสอบ และประเมินผลงานของมหาวิทยาลัย**

ประธานได้เสนอให้ที่ประชุมพิจารณาการเลือกประธานคณะกรรมการติดตาม ตรวจสอบ และประเมินผลงานของมหาวิทยาลัย จำนวน ๑ คน จากจำนวน ๓ คน ดังนี้

๑. รองศาสตราจารย์วิชัย แหวนเพชร
๒. รองศาสตราจารย์เป็รื่อง จันทา
๓. รองศาสตราจารย์ไพโรจน์ เนียมมาศ

รายละเอียดตามเอกสารประกอบการประชุมหมายเลข ๕.๑๕.๑

ที่ประชุมร่วมกันพิจารณาและได้ดำเนินการลงมติเลือกรองศาสตราจารย์วิชัย แหวนเพชร เป็นประธานกรรมการติดตาม ตรวจสอบ และประเมินผลงานของมหาวิทยาลัย

มติสภามหาวิทยาลัย ๑. เห็นชอบแต่งตั้งให้รองศาสตราจารย์วิชัย แหวนเพชร เป็นประธานกรรมการติดตาม ตรวจสอบ และประเมินผลงานของมหาวิทยาลัย

๒. มอบมหาวิทยาลัยแจ้งผลการเลือกประธานกรรมการติดตาม ตรวจสอบ และประเมินผลงานของมหาวิทยาลัยให้รองศาสตราจารย์วิชัย แหวนเพชร และดำเนินการตามความในข้อ ๔ วรรคสอง ของข้อบังคับมหาวิทยาลัยราชภัฏลำปาง ว่าด้วยคณะกรรมการติดตาม ตรวจสอบ และประเมินผลงานมหาวิทยาลัย (ฉบับที่ ๒) พ.ศ.๒๕๕๕

**๕.๑๖ ขอความเห็นชอบกำหนดจำนวนอัตรา และค่าจ้างพนักงานมหาวิทยาลัยที่อยู่ในบัญชีจ่ายเงินงบประมาณแผ่นดิน (งบเงินอุดหนุน) ประจำปีงบประมาณ พ.ศ. ๒๕๖๒**

รองศาสตราจารย์สมเกียรติ สายธนู อธิการบดี กรรมการสภามหาวิทยาลัยโดยตำแหน่ง ได้เสนอให้ที่ประชุมพิจารณาให้ความเห็นชอบกำหนดจำนวนอัตรา และค่าจ้างพนักงานมหาวิทยาลัยที่อยู่ในบัญชีจ่ายเงินงบประมาณแผ่นดิน (งบเงินอุดหนุน) ประจำปีงบประมาณ พ.ศ. ๒๕๖๒ ในการนี้ได้ขออนุญาตที่ประชุมให้ผู้ช่วยศาสตราจารย์พนันท์ สุขสมบูรณ์ รองอธิการบดีฝ่ายวางแผนและพัฒนาระบบกายภาพ เป็นผู้นำเสนอ

ผู้ช่วยศาสตราจารย์พนันท์ สุขสมบูรณ์ รองอธิการบดีฝ่ายวางแผนและพัฒนาระบบกายภาพ กรรมการสภามหาวิทยาลัยจากผู้ดำรงตำแหน่งบริหาร ได้เสนอให้ที่ประชุมพิจารณาให้ความเห็นชอบกำหนดจำนวนอัตรา และค่าจ้างพนักงานมหาวิทยาลัยที่อยู่ในบัญชีจ่ายเงินงบประมาณ

แผ่นดิน (งบเงินอุดหนุน) ประจำปีงบประมาณ พ.ศ. ๒๕๖๒ จำนวน ๔๕๔ อัตรา เนื่องจากมหาวิทยาลัยมีพันธกิจที่ต้องดำเนินงานตามยุทธศาสตร์พัฒนาท้องถิ่นเพิ่มมากขึ้น มีสาขาวิชาเพิ่มมากขึ้น อีกทั้งอัตราส่วนของพนักงานมหาวิทยาลัยสายวิชาการต่อสายสนับสนุนไม่เป็นไปตามเกณฑ์ที่สำนักงานคณะกรรมการการอุดมศึกษากำหนด และยังบรรจุอัตราต่ำกว่ากรอบอัตรากำลังประจำปีงบประมาณ พ.ศ. ๒๕๕๗-๒๕๖๐ ที่อนุมัติโดยสภามหาวิทยาลัยในการประชุมครั้งที่ ๑/๒๕๕๖ เมื่อวันที่ ๑๒ มกราคม ๒๕๕๖ ประกอบด้วย

๑. พนักงานมหาวิทยาลัยสายวิชาการ จำนวน ๒๗๓ อัตรา
๒. พนักงานมหาวิทยาลัยสายวิชาการ สัญญาจ้าง ๑ ปี จำนวน ๑๘ อัตรา
๓. พนักงานมหาวิทยาลัยสายสนับสนุน จำนวน ๑๖๓ อัตรา

รายละเอียดตามเอกสารประกอบการประชุมหมายเลข ๕.๑๖.๑

ที่ประชุมร่วมกันพิจารณาและมีข้อเสนอแนะ ดังนี้

๑. เห็นชอบให้อันยันกำหนดจำนวนอัตรา และค่าจ้างพนักงานมหาวิทยาลัยที่อยู่ในบัญชีลือจ่ายเงินงบประมาณแผ่นดิน (งบเงินอุดหนุน) ประจำปีงบประมาณ พ.ศ. ๒๕๖๒ จำนวน ๔๕๔ อัตรา

๒. ในการพิจารณาคัดเลือกบุคคลเพื่อเข้าสู่บัญชีลือจ่ายเงินงบประมาณแผ่นดิน (งบเงินอุดหนุน) ขอให้มหาวิทยาลัยกำหนดหลักเกณฑ์ให้ชัดเจนและสอดคล้องกับภาระงาน

มติสภามหาวิทยาลัย เห็นชอบและมอบมหาวิทยาลัยดำเนินการตามข้อเสนอแนะของที่ประชุม

#### ๕.๑๗ ขออนุมัติกำหนดตำแหน่งให้อาจารย์ประจำดำรงตำแหน่งทางวิชาการ

รองศาสตราจารย์สมเกียรติ สายธนู อธิการบดี กรรมการสภามหาวิทยาลัยโดยตำแหน่ง ได้เสนอให้ที่ประชุมพิจารณาอนุมัติกำหนดตำแหน่งให้อาจารย์ประจำดำรงตำแหน่งทางวิชาการรายละเอียดตามเอกสารประกอบการประชุมหมายเลข ๕.๑๗.๑-หมายเลข ๕.๑๗.๒

- มติสภามหาวิทยาลัย
๑. อนุมัติกำหนดตำแหน่งให้ผู้ช่วยศาสตราจารย์พรสวรรค์ มณีทอง ดำรงตำแหน่งรองศาสตราจารย์ สาขาวิชาดุริยางค์ศิลป์ อนุสาขาวิชาดนตรีสากล ทั้งนี้ ตั้งแต่วันที่ ๙ พฤษภาคม ๒๕๖๑
  ๒. อนุมัติกำหนดตำแหน่งให้ผู้ช่วยศาสตราจารย์ภิญญาพันธุ์ พจนลาวัลย์ ดำรงตำแหน่งรองศาสตราจารย์ สาขาวิชาประวัติศาสตร์ ทั้งนี้ ตั้งแต่วันที่ ๕ มกราคม ๒๕๖๑
  ๓. ไม่อนุมัติกำหนดตำแหน่งให้อาจารย์ศรัณยา สันทาณี ดำรงตำแหน่ง ผู้ช่วยศาสตราจารย์ สาขาวิชาบริหารธุรกิจ
  ๔. มอบอธิการบดีดำเนินการออกคำสั่งแต่งตั้งผู้ช่วยศาสตราจารย์พรสวรรค์ มณีทอง และผู้ช่วยศาสตราจารย์ภิญญาพันธุ์ พจนลาวัลย์ และให้แจ้ง ก.พ.อ.ทราบภายใน ๓๐ วัน นับตั้งแต่วันที่ออกคำสั่งแต่งตั้งพร้อมทั้งสำเนาคำสั่งแต่งตั้งคณะกรรมการผู้ทรงคุณวุฒิ

ซึ่งทำหน้าที่ประเมินผลงานทางวิชาการและจริยธรรมและจรรยาบรรณ  
ทางวิชาการและแบบคำขอ

ระเบียบวาระที่ ๒ เรื่องอื่น ๆ

๒.๑ กำหนดการประชุมสภามหาวิทยาลัยราชภัฏลำปาง ครั้งที่ ๑๑/๒๕๖๑

ประธานได้แจ้งกำหนดการประชุมสภามหาวิทยาลัยราชภัฏลำปาง ครั้งที่ ๑๐/๒๕๖๑  
ซึ่งกำหนดในวันเสาร์ที่ ๑๐ พฤศจิกายน ๒๕๖๑ เวลา ๐๙.๐๐ น. ณ ห้องประชุมอาหารฤทธิ์ ชั้น ๑๐  
อาคารอาหาร โรงเรียนที่รัฐ มหาวิทยาลัยราชภัฏลำปาง

มติสภามหาวิทยาลัย รับทราบ

เลิกประชุมเวลา ๑๔.๐๐ น.

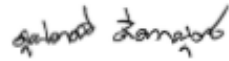

(นางสาวสุปราณี สีดาบุตร)

เจ้าหน้าที่บริหารงานทั่วไป

ผู้ช่วยเลขานุการสภามหาวิทยาลัย

ผู้บันทึก/พิมพ์รายงานการประชุม

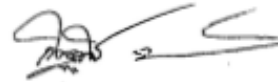

(ว่าที่ร้อยตรีวิฑูรย์ วันตัน)

นิติกร

ผู้ช่วยเลขานุการสภามหาวิทยาลัย

ผู้กลั่นกรองรายงานการประชุม



(นายปรีชา ไชโย)

ผู้อำนวยการสำนักงานอธิการบดี

ผู้ช่วยเลขานุการสภามหาวิทยาลัย

ผู้กลั่นกรองรายงานการประชุม

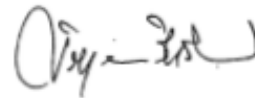

(ผู้ช่วยศาสตราจารย์วิเศษ สิทธิสรอง)

รองอธิการบดี

เลขานุการสภามหาวิทยาลัย

ผู้ตรวจรายงานการประชุม